



MANUAL DEL USUARIO

106



PEUGEOT

SU 106 EN UNA OJEADA

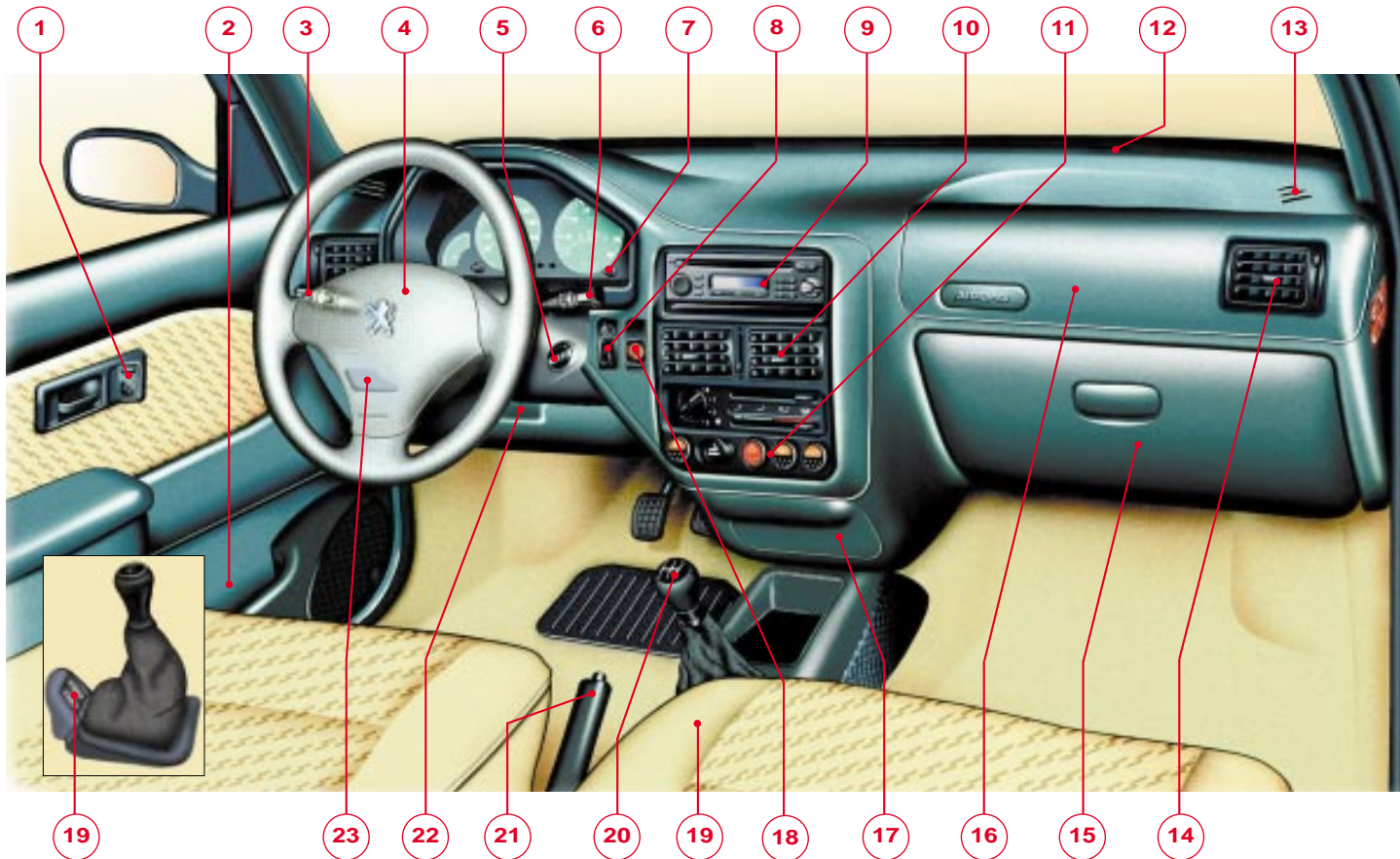

- 1 - Mando de los retrovisores eléctricos
- 2 - Porta-objetos
- 3 - Mando de luces, pilotos de niebla
- 4 - Volante AIRBAG
- 5 - Antirrobo, contacto y antiarranque electrónico
- 6 - Mando limpiaparabrisas/lavaparabrisas
- 7 - Reostato de iluminación de los relojes de a bordo
- 8 - Reglaje en altura de faros
- 9 - Emplazamiento o aparato autorradio
- 10- Aireadores centrales orientables
- 11- Mandos
 - Aire acondicionado o asiento térmico izquierdo
 - Encendedor de cigarrillos
 - Luces de emergencia
 - Desempañado luneta trasera y retrovisores
 - Reciclado de aire o asiento térmico derecho
- 12 - Boquillas de desescarchado parabrisas
- 13 - Boquillas de desescarchado de lunas laterales
- 14 - Aireador lateral orientable
- 15 - Guantero. y bocina
- 16 - Airbag acompañante
- 17 - Cenicero
- 18 - Neutralización del airbag acompañante
- 19 - Botones de elevalunas eléctricos
- 20 - Palanca de velocidades.
- 21 - Freno de mano
- 22 - Mando de apertura capó
- 23 - Caja de fusibles



LA CONDENACIÓN DE PUERTAS

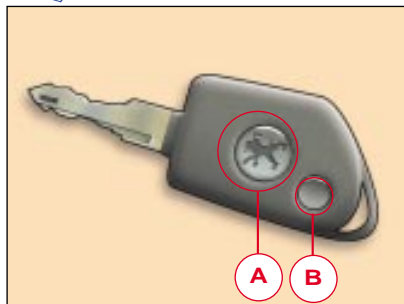

El telemando

Un impulso en el botón **A** permite el bloqueo a distancia de las puertas y el maletero.

Un impulso en el botón **B** permite el desbloqueo.



Llave

La llave permite poner el contacto, la apertura de las puertas, del maletero, del depósito de carburante y la desactivación del airbag acompañante.



Conserve con cuidado el número de referencia de sus llaves.

*De esta manera podrá encar-
gar la realización de llaves nue-
vas en caso de pérdida o robo.*

57 ANTIARRANQUE ELECTRONICO

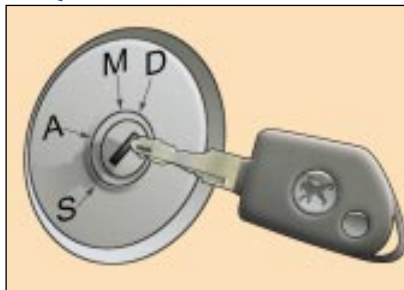

Bloquea el sistema de control motor e impide de esta manera el arranque del vehículo por una persona que no posea la llave.

Funcionamiento

Cada llave posee un código particular.

Al poner el contacto, el código de la llave es reconocido por el sistema de antiarranque codificado, siendo posible el arranque del vehículo.

El antiarranque electrónico bloquea automáticamente el sistema de control motor algunos instantes después de quitar el contacto.



La tarjeta confidencial

Esta tarjeta lleva el código de identificación necesario para cualquier intervención que se tenga que realizar en un Punto de Servicio PEUGEOT en el sistema. Este código está oculto por una película y únicamente se debe retirar en caso de necesidad.

Conserve su tarjeta en lugar seguro, nunca en el interior del vehículo.



Si compra un vehículo de ocasión :

- *Verifique que posee la tarjeta confidencial.*
- *Es aconsejable realizar una memorización de las llaves en un Punto de Servicio PEUGEOT con el fin de estar seguro que las llaves que posee son las únicas que permiten la puesta en marcha del vehículo.*

50 ASIENTOS CON MANDO MANUAL

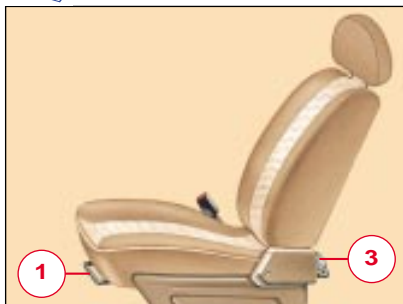

1. Reglaje longitudinal.
2. Reglaje de la inclinación del respaldo.
3. Acceso a los asientos traseros (3 puertas).

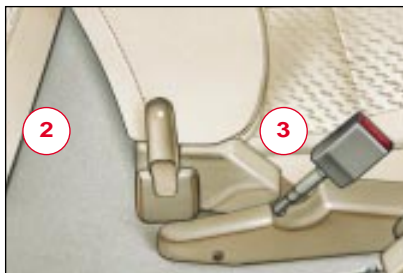

Para los modelos equipados con aire acondicionado, la bandeja de ubicación de la guía de utilización y mantenimiento se sitúa bajo el asiento acompañante.

71 LOS AIRBAGS FRONTALES Y LATERALES



Neutralización del airbag acompañante + Introduzca la llave de contacto en el mando 1 y gírela:

- posición "ON", airbag acompañante activado;
- posición "OFF", airbag acompañante neutralizado.



Control de funcionamiento

Está asegurado por uno u otro de los testigos integrados en el cuadro de a bordo.

Si el airbag acompañante está activado o si su vehículo no está equipado con este airbag, el testigo se enciende durante 6 segundos al poner el contacto.

Si el airbag acompañante está neutralizado, el testigo se queda encendido.

En todos los casos, si el testigo parpadea, consulte en un Punto Servicio PEUGEOT.

Precauciones relativas al airbag acompañante

Vehículo equipado con un mando de neutralización:



- neutralice el airbag si instala un asiento para niños de espaldas al sentido de circulación.
- active el airbag si transporta a un adulto.

Vehículo no equipado con mando de neutralización:





- no instale asientos para niño de espaldas al sentido de circulación en el asiento delantero del acompañante.

En todos los casos, no ponga los pies o un objeto cualquiera en el panel de instrumentos.



62 LUCES - BOCINA





Anillo A Mandos de luces

-  Luces apagadas
-  Luces de población
-  Luces de cruce/luces de carretera

Anillo B Mando de luces traseras de niebla

-  Luces de niebla apagadas
-  Luces traseras de niebla

Mando de luces de niebla delanteras/traseras

-  Luces de niebla apagadas
-  Luces delanteras de niebla
-  Luces de niebla delanteras/traseras

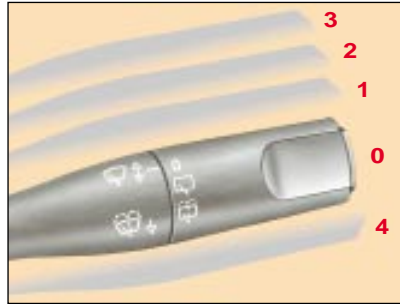

63 LIMPIAPARABRISAS



Limpiaparabrisas

- 3** - Barrido rápido
 - 2** - Barrido normal
 - 1** - Barrido intermitente
 - 0** - Parado
 - 4** - Barrido golpe a golpe
- Tirando del mando hacia usted, funciona el lavaparabrisas con barrido temporizado y el lavafaros si es que las luces de cruce están encendidas.

Limpialunas trasero

-  Parado
-  Barrido intermitente o continuo
-  Lavalunas

RETROVISORES

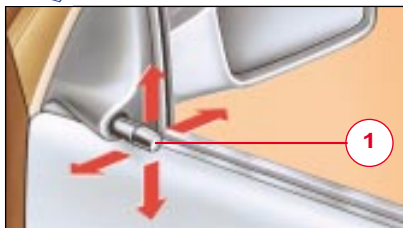

Reglaje manual

- Regule la posición por medio de la palanca 1.

Reglaje eléctrico :

- Con el botón basculador 2, seleccione el retrovisor derecho o izquierdo, después regule su posición por medio del botón 3.
- Ponga el botón basculador 2 en posición central.

 El desempañado de los retrovisores está acoplado al mando de desempañado de la luneta trasera.

CALEFACCIÓN/AIRE ACONDICIONADO



1 - Reglaje del caudal de aire

2 - Reparto del aire



Aireadores centrales y laterales



Pies de los ocupantes



Parabrisas, lunas laterales y pies de los ocupantes



Parabrisas y lunas laterales



3 - Mando de temperatura



4 - Marcha / Parada del aire acondicionado



5 - Reciclado del aire interior

LAS REVISIONES PEUGEOT

Su vehículo se beneficia de un mantenimiento distanciado.

- Para los vehículos con motor Gasolina : cada 30 000 Km. o cada dos años.
- Para los motores Diesel de inyección no directa : cada 15 000 Km. o cada dos años.

El distanciamiento de las revisiones requiere tener que comprobar con regularidad el nivel de aceite motor : tener que añadir aceite entre dos cambios es completamente normal.

Por esta razón la Red PEUGEOT le invita a realizar una revisión intermedia entre cada Revisión.

El vencimiento de esta revisión no está señalado por el indicador de mantenimiento. Se debe realizar cada 15 000 Km. máximo para los motores de gasolina y cada 7 500 Km. para los motores Diesel de inyección no directa.

Un profesional de la marca efectuará un control rápido, así como los añadidos que fuesen necesarios (aceite, líquido de refrigeración, líquido lavalunas).

En efecto, un nivel de aceite insuficiente presenta riesgos de deterioros importantes para el motor : compruébelo al menos cada 3 000 Km. o cada 5 000 Km., según las condiciones de utilización.

Este mantenimiento distanciado es el resultado de la evolución de nuestros vehículos y los lubricantes :

IGUALMENTE, ES IMPERATIVO UTILIZAR EXCLUSIVAMENTE LOS LUBRICANTES MOTOR HOMOLOGADOS Y RECOMENDADOS POR EL CONSTRUCTOR.

PARTICULARIDADES

Ciertos órganos esenciales de su vehículo tienen periodicidades de control específicas.

Los airbags y los elementos pirotécnicos de los cinturones de seguridad se deben sustituir cada 10 años.

El líquido de frenos se debe cambiar cada 60 000 Km. o cada 2 años.

El filtro de polen se debe controlar en cada visita a la red PEUGEOT (revisiones generales y revisiones intermedias).

Sustitución de la correa de distribución : Consulte en un Punto de Servicio de la red PEUGEOT.

Observación : el líquido de refrigeración no requiere tener que renovarse.

Condiciones particulares de utilización

En caso de utilización en ciertas condiciones particularmente difíciles :

- **Entrega puerta a puerta permanente.**
- **Utilización urbana (tipo taxi).**
- **Pequeños recorridos repetidos, motor frío por bajas temperaturas.**

O incluso en el caso de una estancia prolongada en las condiciones siguientes :

- Países cálidos con temperatura frecuentemente superior a 30 °C.
- Países fríos con temperatura frecuentemente inferior a -15 °C.
- Países con atmósfera polvorienta.
- Países que posean lubricantes o carburantes no adaptados a nuestras recomendaciones.

Es necesario recurrir a un plan de mantenimiento "Condiciones Particulares", que incluyen operaciones específicas y periodicidades de mantenimiento acortadas :

- Cada 20 000 Km. o cada año para los vehículos gasolina.
- Cada 10 000 Km. o cada año para los motores Diesel de inyección no directa.

LOS NIVELES DE REVISIÓN









Cada vehículo posee su ciclo de mantenimiento, definido por el constructor en función de sus particularidades técnicas.

Este ciclo está constituido por una alternancia de 3 niveles A, B y C, de revisiones intermedias y de algunas operaciones complementarias específicas de su vehículo ; corresponden a etapas clave en la vida de su 106.

Al realizar la revisión en garantía, el representante de la marca le indicará el nivel y el contenido de la próxima revisión, y así sucesivamente en cada una de las revisiones.

EL CICLO DE MANTENIMIENTO DE SU 106 GASOLINA

Revisión cada 30 000 Km. ó 2 años

KILOMETRAJE	30 000 / 150 000	60 000 / 180 000	90 000 / 210 000	120 000 / 240 000
Revisión en garantía a 10 000 Km.* ó 6 meses* Es necesaria para beneficiarse de la garantía contractual.	 	 	 	 

Cambio del líquido de frenos cada 2 años ó 60 000 Km.
Estos cambios se realizan con aceite semi-sintético.
También se pueden realizar con aceite sintético o con aceite Economía de Energía.



















Revisión intermedia integrada en los tantos alzados revisiones.

* Primero de los dos términos alcanzados.

EL CICLO DE MANTENIMIENTO DE SU 106 DIESEL

Revisión cada 15 000 Km. ó 2 años

KILOMETRAJE	15 000 / 135 000	50 000 / 150 000	45 000 / 165 000	60 000 / 180 000				
Revisión en garantía a 10 000 Km.* ó 6 meses* Es necesaria para beneficiarse de la garantía contractual.								
	75 000 / 195 000	90 000 / 210 000	105 000 / 225 000	120 000 / 240 000				
								

Cambio del **líquido de frenos** cada 2 años ó 60 000 Km.Estos cambios se realizan con **aceite semi-sintético**.También se pueden realizar con **aceite sintético** o con **aceite Economía de Energía**.

Revisión intermedia integrada en los tantos alzados revisiones.

* Primero d los dos términos alcanzados.

LAS REVISIONES PEUGEOT NIVELES A, B Y C

Operaciones	Denominaciones de las operaciones	Visita de Garantía	Nivel			
			A	B	C	Intermedia
CAMBIO	- Cambio aceite motor.	●	●	●	●	
	- Purgado del filtro de carburante (Diesel).		●	●	●	
SUSTITUCIÓN	- Filtro de aceite.		●	●	●	
	- Filtro de carburante (Gasolina).			●	●	
	- Elemento filtro de carburante (Diesel).			●	●	
	- Elemento filtro de aire.			●	●	
	- Bujías de encendido (Gasolina).			●	●	
NIVEL	- Aceite motor (control + añadir).	●		●	●	●
	- Aceite Caja de cambios manual (control + añadir).	●		●	●	
	- Batería (control + añadir) si tapón desmontable.		●	●	●	
	- Lavalunas DEL/TRAS. (control + añadir).	●	●	●	●	●
	- Líquido de refrigeración (control + añadir).	●	●	●	●	●
	- Líquido de frenos (control + añadir).	●	●	●	●	
	- Líquido de asistencia de dirección (control + añadir según equipamiento).	●	●	●	●	
CONTROL	- Funcionamiento luces, iluminación señalizaciones.	●	●	●	●	
	- Estado lunas, ópticas de faro, transparencias pilotos y retrovisores.		●	●	●	
	- Bocina.		●	●	●	
	- Pulverizadores de lavalunas.		●	●	●	
	- Estado de las escobillas de los limpias.		●	●	●	
	- Estado y tensión d las correas de accesorios.		●	●	●	
	- Eficacia del freno de mano.		●	●	●	
	- Estandqueidad y estado de los circuitos hidráulicos (manguitos y cárteres).		●	●	●	
	- Estado protectores de goma.	●	●	●	●	
	- Pastillas de frenos.		●	●	●	○
	- Estado holguras, bujes, bieletas, rótulas, articulaciones elásticas.			●	●	
	- Estandqueidad amortiguadores.			●	●	
	- Desgaste zapatas traseras.			●	●	
	- Estado y puesta a presión neumáticos (incluido la rueda de repuesto).	●	●	●	●	
	- Anticontaminación según reglamentación en vigor (Gasolina).	●	●	●	●	
	- Opacidad de los humos (Diesel).	●	●	●	●	
	- Filtro de polen (según equipamiento).		●	●	●	○
- Control visual del conjunto del vehículo por un técnico de la red de la marca.	●				●	
SERVICIO	- Vehículo de cortesía			●		
ENSAYO FUNCIONAL			●	●	●	

DENOMINACIONES COMERCIALES DE LOS LUBRICANTES MOTOR HOMOLOGADOS Y RECOMENDADOS EN EUROPA(1)

ULTRA 10W 40	ULTRA 5W 30*	ULTRON 5W 40	ULTRON 0W 30	ULTRA DIESEL 10W 40	ULTRA 5W 30*	ULTRON DIESEL 5W 40	ACTIVA DIESEL 7000 10W 40	ACTIVA DIESEL 9000 5W 40	ACTIVA 9000 5W 30*	QUARTZ DIESEL 7000 10W 40	QUARTZ 9000 5W 40	QUARTZ 9000 5W 30*	ACTIVA 7000 10W 40	ACTIVA 9000 5W 40	ACTIVA 9000 5W 30*	QUARTZ 7000 15W 50	QUARTZ 7000 10W 40	QUARTZ 9000 0W 40	QUARTZ 9000 5W 40	QUARTZ 9000 5W 30*	
● ● ● ●	● ● ● ●	● ● ● ●	● ● ● ●	● ● ● ●	● ● ● ●	● ● ● ●	● ● ● ●	● ● ● ●	● ● ● ●	● ● ● ●	● ● ● ●	● ● ● ●	● ● ● ●	● ● ● ●	● ● ● ●	● ● ● ●	● ● ● ●	● ● ● ●	● ● ● ●	● ● ● ●	● ● ● ●
							(F)														
							(B)	(L)													
							(NL)														
							(DK)	(S)													
							(SF)														
							(GB)	(IRL)													
							(GR)														
							(A)														
							(D)														
							(CH)														
							(I)														
							(N)														
							(P)														
							(E)														
G A S O L I N A				D I E S E L						D I E S E L											G A S O L I N A

(1) Nivel de calidad mini : Motores a gasolina : ACEA A3 y API SH/SJ ; Motores Diesel : ACEA B3 y API CF/CD - ACEA – Asociación de Constructores Europeos de Automóviles - API = American Petroleum Institute
El uso del aceite que no se smeta a la norma ACEA A3-B3 necesita recurrir al plan de mantenimiento "Condiciones particulares", comprendiendo las periodicidades cortas.

* Este aceite "Economía de Energía" solo puede utilizarse en los motores previstos para ello (a partir del A.M. 2000).

Preconizaciones de los lubricantes homologados

Los aceites que figuran en el cuadro adjunto, son los más convenientes para la mayoría de las utilizaciones.

El esquema adjunto precisa la banda de viscosidad óptima en función de las temperaturas de utilización.

Es igualmente posible utilizar aceites sintéticos de "calidad superior".

A falta de aceites semi-sintéticos o sintéticos, los aceites de calidad API SH/SJ) (para los motores de Gasolina), o de calidad CD/CF (para los motores Diesel) se pueden utilizar recurriendo al plan de mantenimiento "Condiciones particulares" que prevé periodicidades recortadas.

No dude en pedir consejo a un Punto de Servicio PEUGEOT para preservar el placer de utilización y optimizar el costo de mantenimiento de su vehículo.

Para los países fuera de Europa, diríjase al representante local de Automobiles PEUGEOT.

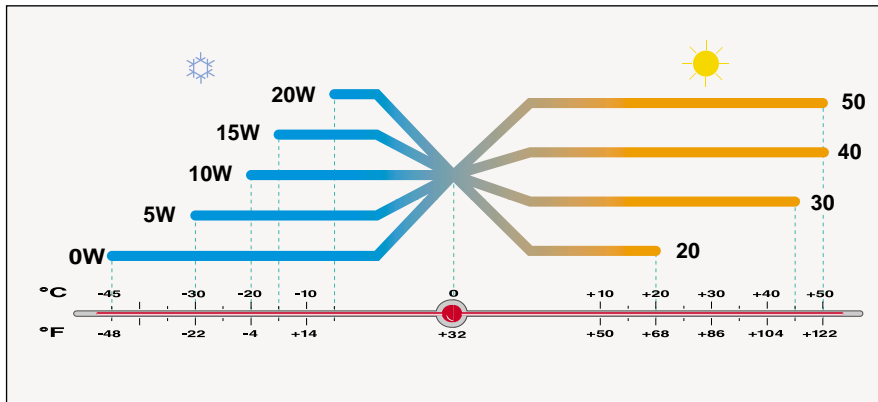

		
Caja de cambios manual	IMPERATIVAMENTE ESSO GEAR OIL BV 75W-80 PR 9736.41	IMPERATIVAMENTE TOTAL TRANSMISSION BV 75W-80
Dirección asistida	ESSO ATF D PR 9730.94	TOTAL FLUIDE AT42

Otros productos homologados

Líquido de frenos	PEUGEOT DOT4
Líquido de refrigeración	PROCOR TM108 / GLYSANTIN G33 ó REVKOGEL 2000 IMPERATIVAMENTE Protección -35°C

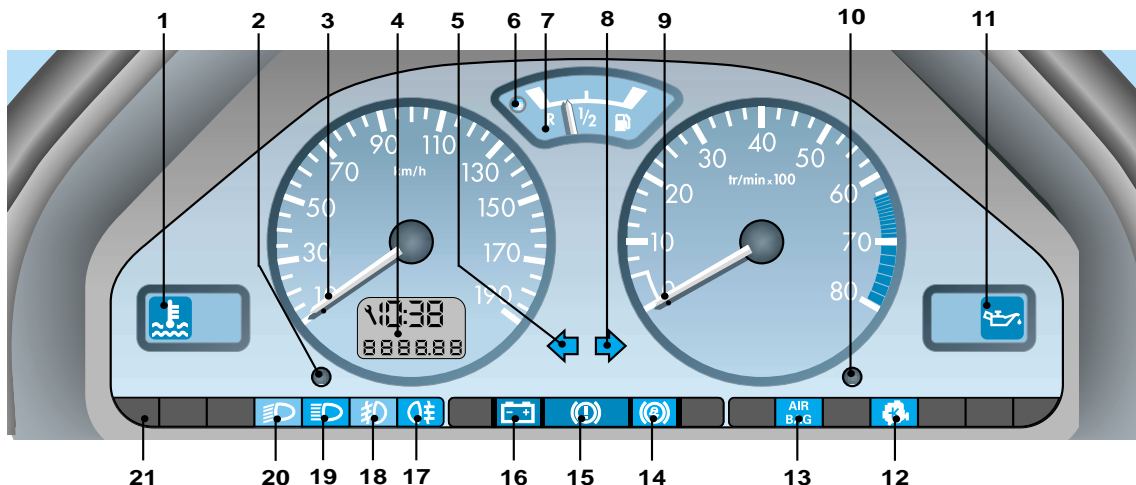

Señalizadores de a bordo (Gasolina)

- 1 - Temperatura maxi de líquido de refrigeración
- 2 - Mando pantalla :
 - contador kilométrico totalizador
 - contador parcial – puesta a cero del contador parcial
 - indicador de mantenimiento
- 3 - Indicador de velocidad
- 4 - Pantalla
 - reloj numérico
 - indicador de mantenimiento
 - totalizador kilométrico

- contador parcial
- 5 - Indicador de cambio de dirección a la izquierda
- 6 - Nivel mini de carburante
- 7 - Indicador de nivel de carburante
- 8 - Indicador de cambio de dirección a la derecha
- 9 - Cuentarrevoluciones
- 10 - Reglaje de la hora, reostato de iluminación
- 11 - Presión de aceite motor
- 12 - Autodiagnóstico motor* (gasolina)
- 13 - Testigo de airbags frontales*, laterales** y neutralización airbag acompañante*

- 14 - ABS* (antibloqueo de ruedas)
- 15 - Freno de mano, nivel mini de líquido de freno y parada motor
- 16 - Carga de batería
- 17 - Luz trasera de niebla
- 18 - Luces delanteras de niebla*
- 19 - Luces de carretera
- 20 - Luces de cruce
- 21 - Neutralización airbag acompañante*

* Según equipamiento o destino

** Según versión

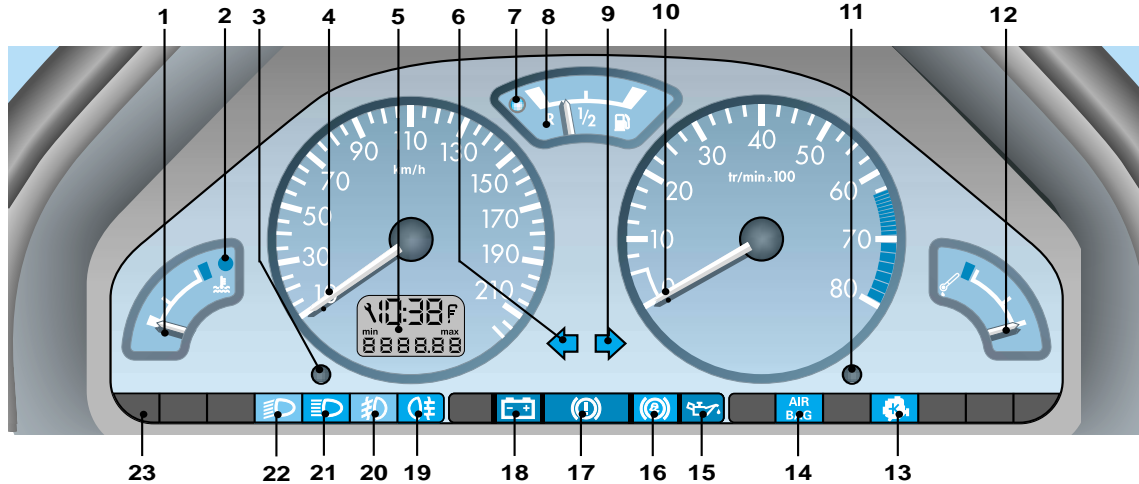

Señalizadores de a bordo (Gasolina)

- 1 - Indicador de temperatura de líquido de refrigeración
- 2 - Temperatura maxi de líquido de refrigeración
- 3 - Mando pantalla :
 - contador kilométrico totalizador
 - contador parcial – puesta a cero del contador parcial
 - indicador de mantenimiento
- 4 - Indicador de velocidad
- 5 - Pantalla
 - reloj numérico
 - indicador de mantenimiento

- indicador de nivel de aceite motor
- totalizador kilométrico
- contador parcial
- 6 - Indicador de cambio de dirección a la izquierda
- 7 - Nivel mini de carburante
- 8 - Indicador de nivel de carburante
- 9 - Indicador de cambio de dirección a la derecha
- 10 - Cuentarrevoluciones
- 11 - Reglaje de la hora, reostato de iluminación
- 12 - Temperatura de aceite motor
- 13 - Autodiagnóstico motor (gasolina)

- 14 - Testigo de airbags frontales*, laterales** y neutralización airbag acompañante*
- 15 - Presión de aceite motor
- 16 - ABS* (antibloqueo de ruedas))
- 17 - Freno de mano, nivel mini de líquido de freno y parada motor
- 18 - Carga batería
- 19 - Luz trasera de niebla
- 20 - Luces delanteras de niebla*
- 21 - Luces de carretera
- 22 - Luces de cruce
- 23 - Neutralización airbag acompañante*

* Según equipamiento o destino

** Según versión

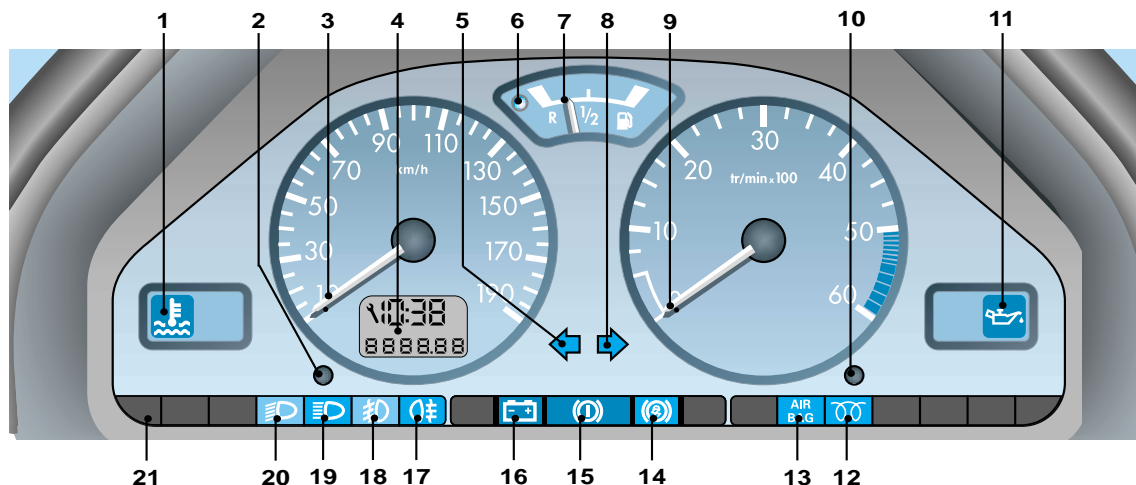

Señalizadores de a bordo (Diesel)

- 1 - Temperatura máxi de líquido de refrigeración
- 2 - Mando pantalla :
 - contador kilométrico totalizador
 - contador parcial – puesta a cero del contador parcial
 - indicador de mantenimiento
- 3 - Indicador de velocidad
- 4 - Pantalla
 - reloj numérico
 - indicador de mantenimiento
 - totalizador kilométrico

- contador parcial
- 5 - Indicador de cambio de dirección a la izquierda
- 6 - Nivel mini de carburante
- 7 - Indicador de nivel de carburante
- 8 - Indicador de cambio de dirección a la derecha
- 9 - Cuentarrevoluciones
- 10- Reglaje de la hora, reostato de iluminación
- 11 - Presión de aceite motor
- 12- Prealentamiento (diesel)
- 13- Testigo de airbags frontales*, laterales** y neutralización airbag acompañante*

- 14- ABS* (antibloqueo de ruedas)
- 15- Freno de mano, nivel mini de líquido de freno y parada motor
- 16- Carga de batería
- 17- Luz trasera de niebla
- 18- Luces delanteras de niebla*
- 19- Luces de carretera
- 20- Luces de cruce
- 21- Neutralización airbag acompañante*

* Según equipamiento o destino

** Según versión

Control de marcha



Pre calentamiento motor diesel

Antes de arrancar el motor, espere a que se apague el testigo. En algunos modelos, el testigo no se enciende cuando el motor está caliente.



Testigo de carga de batería

Indica :

- Un funcionamiento defectuoso en el circuito de carga.
- Terminales de batería o de motor de arranque aflojados.
- Correa del alternador rota o des-tensada.
- Avería en el alternador.

Consulte en un Punto de Servicio de la red PEUGEOT.



Testigo del antibloqueo de ruedas (ABR)*

Indica que el sistema ABR no funciona.

El vehículo conserva la frenada clásica con asistencia.

Consulte en un Punto de Servicio de la red PEUGEOT.



Testigo de freno de mano y nivel mínimo de líquido de frenos

Indica :

- la parada del motor,
- que el freno de mano está echado o mal quitado (motor en marcha),
- una bajada excesiva del líquido de frenos (motor en marcha y freno de mano quitado).

Nota : motor en marcha, freno de mano quitado, si el testigo se queda encendido, es imperativo detenerse.

Consulte en un Punto de Servicio PEUGEOT.

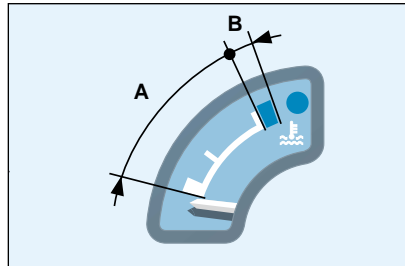

Indicador de temperatura del líquido de refrigeración :

- Aguja en la zona (A), la temperatura es correcta.
- Aguja en la zona (B), la temperatura es demasiado elevada.



Testigo de temperatura máxima del líquido de refrigeración

Es imperativo detenerse.

Indica una temperatura demasiado elevada, ligada a :

- Una anomalía en el ventilador. Compruebe los fusibles y sustitúyalos si fuese necesario.
- una fuga del líquido de refrigeración; el circuito de refrigeración está bajo presión, gire el tapón hasta la 1ª muesca, o* desenrosque el tapón dos vueltas, para dejar que caiga la presión antes de completar el nivel,
- Un mal funcionamiento de la bomba de agua.



Testigo de presión de aceite motor

Es imperativo detenerse.

Indica :

- Una presión de aceite insuficiente.
- Una falta de aceite en el circuito de engrase.

Si fuese necesario, complete el nivel.

Consulte en un punto de Servicio de la red PEUGEOT.



Testigo de reserva de carburante

Indica que la cantidad de carburante que queda en el depósito es inferior a 5 litros (la capacidad del depósito es de 45 litros aproximadamente).

AIR
BAG

Airbags frontales y laterales *

Si el airbag acompañante está activado o si su vehículo no está equipado con el airbag acompañante, el testigo se enciende durante 6 segundos al poner el contacto.



Neutralización airbag frontal*

Si el airbag acompañante está neutralizado, el testigo se queda encendido.

En todos los casos, si los testigos parpadean, consulte en un Punto Servicio PEUGEOT.



Testigo de autodiagnos motor*

Se enciende cada vez que se pone el contacto.

Su iluminación con el motor en marcha señala un disfuncionamiento del sistema de inyección o de anticontaminación. Hay un riesgo de destrucción del catalizador si es que su vehículo lo lleva montado.

Consulte rápidamente en un Punto de Servicio PEUGEOT.

Indicador de temperatura de aceite*

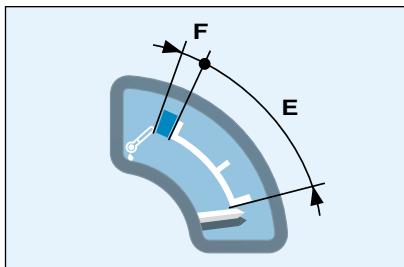

- Aguja en la zona **E**, la temperatura es correcta.
- Aguja en la zona **F**, temperatura demasiado elevada. Para bajar la temperatura del aceite, reduzca la velocidad de su vehículo.

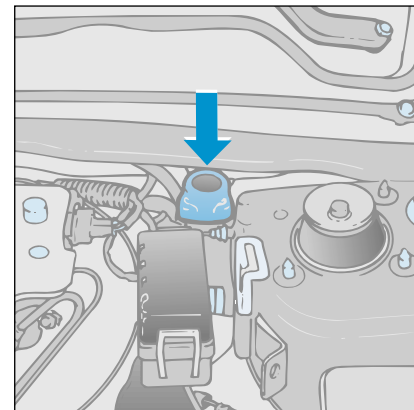

Corte de la alimentación de carburante*

En caso de choque importante, un dispositivo corta la alimentación de carburante del motor.

Para restablecer la alimentación del motor, pulse el botón.

* Según versión



Testigo de reserva de carburante

Indica que la cantidad de carburante que queda en el depósito es inferior a 5 litros (la capacidad del depósito es de 45 litros aproximadamente).

AIR
BAG

Airbags frontales y laterales *

Si el airbag acompañante está activado o si su vehículo no está equipado con el airbag acompañante, el testigo se enciende durante 6 segundos al poner el contacto.



Neutralización airbag frontal*

Si el airbag acompañante está neutralizado, el testigo se queda encendido.

En todos los casos, si los testigos parpadean, consulte en un Punto Servicio PEUGEOT.



Testigo de autodiagnos motor*

Se enciende cada vez que se pone el contacto.

Su iluminación con el motor en marcha señala un disfuncionamiento del sistema de inyección o de anticontaminación. Hay un riesgo de destrucción del catalizador si es que su vehículo lo lleva montado.

Consulte rápidamente en un Punto de Servicio PEUGEOT.

Indicador de temperatura de aceite*

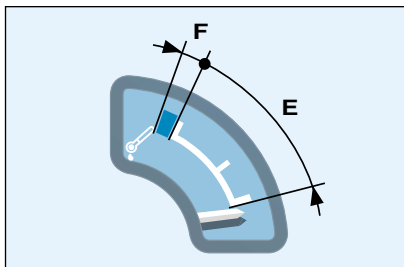

- Aguja en la zona **E**, la temperatura es correcta.
- Aguja en la zona **F**, temperatura demasiado elevada. Para bajar la temperatura del aceite, reduzca la velocidad de su vehículo.

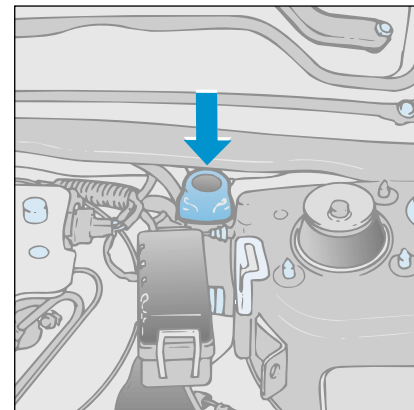

Corte de la alimentación de carburante*

En caso de choque importante, un dispositivo corta la alimentación de carburante del motor.

Para restablecer la alimentación del motor, pulse el botón.

* Según versión

Pantalla situada en el cuadro de a bordo

Indica sucesivamente, después de poner el contacto, las funciones siguientes :

- reloj numérico,
- indicador de mantenimiento,
- indicador de nivel de aceite motor*,
- totalizador kilométrico.

Indicador de nivel de aceite motor

Al poner el contacto, motor parado, el indicador de mantenimiento sale señalado durante algunos segundos, después sale señalado el nivel del aceite del motor durante 10 segundos aproximadamente.



Máximo



Mínimo

Verifique el nivel con la varilla manual y complételo. La indicación únicamente es válida si se realiza sobre piso horizontal y motor parado desde al menos 10 minutos antes.



Falta de aceite

Cuando los leds parpadean, complete imperativamente el nivel ; riesgo de deterioro del motor.



Contador kilométrico totalizador y contador parcial

Una presión en el tapón A permite alternar la señalización del contador kilométrico totalizador con la señalización del contador parcial.



Puesta a cero del contador parcial

Con un impulso largo en el botón, el contador parcial se pone a cero.

* Según versión

INDICADOR DE MANTENIMIENTO

Le informa los kilómetros que le quedan hasta la próxima revisión a efectuar conforme al plan de mantenimiento.

Funcionamiento

Al poner el contacto la pantalla del totalizador kilométrico le indica la cantidad de kilómetros (redondeados por defecto) que le quedan por recorrer hasta la próxima revisión.

Ejemplo : Le quedan 4800 km. a recorrer antes de la próxima revisión. Al poner el contacto y durante 5 segundos, la pantalla indica :



5 segundos después de poner el contacto, el totalizador kilométrico vuelve a adoptar su funcionamiento normal y la pantalla indica el kilometraje total y parcial :



El vencimiento hasta la próxima revisión es inferior a 1000 km.

Ejemplo : Le quedan 900 km. a recorrer antes de la próxima revisión.

Al poner el contacto y durante 5 segundos, la pantalla indica :



5 segundos después de poner el contacto, el totalizador kilométrico vuelve a su funcionamiento normal o parcial, le señala que debe realizar próximamente una revisión :



Se ha sobrepasado el vencimiento de revisión.

Cada vez que pone el contacto y durante 5 segundos, la llave de mantenimiento y el kilometraje sobrepasado parpadean.

Ejemplo : ha sobrepasado el vencimiento de revisión en 300 km. Debe realizar la revisión de su vehículo muy rápidamente.

Al poner el contacto y durante 5 segundos, la pantalla indica :



5 segundos después de poner el contacto, el totalizador kilométrico vuelve a su funcionamiento normal o parcial :



Periodicidad de mantenimiento

En caso de utilización de su vehículo en ciertas condiciones especialmente difíciles, es necesario recurrir a un plan de mantenimiento "condiciones especiales" que incluyen periodicidades de mantenimiento reducidas (ver le carné de mantenimiento).

Observación : si el tiempo máximo entre dos cambios se alcanza antes del límite de los kilómetros, la llave de mantenimiento se enciende y la pantalla indica 0 pasado este plazo de tiempo.

Para cambiar la periodicidad de mantenimiento

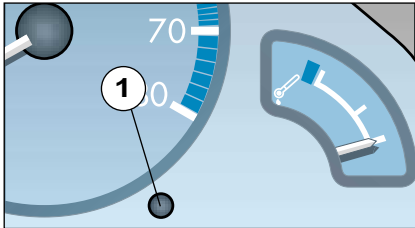

- Quite el contacto.
- Pulse el botón **1** y manténgalo pulsado.

- Ponga el contacto.
- Suelte el botón.
- Sale señalada la periodicidad de mantenimiento.
- Cada impulso en el botón **1** permite alternar las periodicidades de mantenimiento.

Ejemplo :



- Cuando sale señalada la periodicidad de mantenimiento seleccionada, pulse durante 10 segundos el botón **1** para validar (la periodicidad de mantenimiento seleccionada parpadea durante 10 segundos).

En cuanto la pantalla deje de parpadear, suelte el botón para validar la operación.

Puesta a cero

El Punto de Servicio PEUGEOT efectúa esta operación después de realizar la revisión.





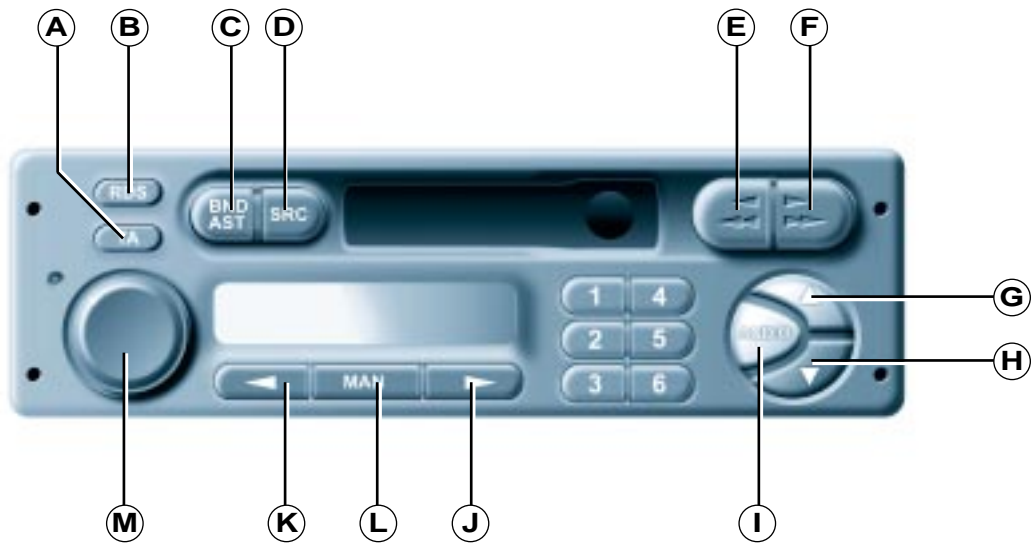

No obstante, si efectúa Ud. mismo la revisión, el procedimiento de puesta a cero es el siguiente :

- quite el contacto,
- pulse el botón **1** y manténgalo pulsado,
- ponga el contacto,
- mantenga el botón **1** pulsado durante 10 segundos,

la pantalla indica [= 0] y la llave de mantenimiento desaparece.

EL AUTORRADIO RB1



Tecla		Función
A	TA	Marcha / parada de la prioridad de las informaciones ruteras.
B	RDS	Marcha / parada función RDS. Impulso de más de 2 segundos : Marcha / parada del modo seguimiento regional.
C	BND/AST	Selección de las gamas de ondas FMI, FMII, FMIII, AM. Impulso de más de 2 segundos : memorización automática de las estaciones (autostore).
D	SRC	Selección de la fuente : radio, cassette o cambiador CD*. Impulso de más de 2 segundos : lectura aleatoria CD*.
E		Presión a fondo : rebobinado rápido cassette.
F		Presión a fondo : avance rápido cassette.
E + F		Presión a medio recorrido : inversión del sentido de lectura de la cassette. Presión a fondo : expulsión de la cassette.
G		Reglaje audio superior.
H		Reglaje audio inferior.
I	AUDIO	Seleccione los graves, los agudos, el loudness y el reparto sonoro.
J		Búsqueda automática de la frecuencia superior. Selección del fragmento siguiente CD*.
K		Búsqueda automática de la frecuencia inferior. Selección del fragmento precedente CD*.
L	MAN	Funcionamiento manual / automático de las teclas J y K .
M		Marcha / parada del autorradio. Reglaje del volumen.
1 a 6		Selección de la estación memorizada. Impulso de más de 2 segundos : memorización de una estación. Selección de un disco del cambiador CD*.

* Disponible en accesorio.

FUNCIONES GENERALES



Marcha / parada

Con la llave de contacto en posición ACCESORIOS o CONTACTO, pulse el botón “**M**” para encender o apagar el autorradio.

SISTEMA ANTIRROBO

Para la primera utilización o después de una desconexión del autorradio o de la batería, debe meter el código confidencial que le fue facilitado a la entrega de su vehículo.

Introducción del código

Encienda su aparato autorradio.

En la pantalla aparecerá “**CODE**”, a continuación se puede meter el código en el autorradio, apareciendo “- - - -”. Introduzca su número de código de **cuatro cifras** por medio de la teclas “**1**” a “**6**”.

Ejemplo : si su número de código es 5345, pulse sucesivamente las teclas “**5**”, “**3**”, “**4**” y “**5**”.

Cuando se ha introducido la cuarta cifra correctamente, el autorradio se pone automáticamente en funcionamiento.

Error en la introducción del código

En caso de error en la introducción de una de las tres primeras cifras, no continúe la operación y apague el autorradio para evitar bloquearlo.

Para cada error de introducción del código, el autorradio se bloqueará por un periodo de tiempo que va de 5 segundos a 30 minutos después del séptimo ensayo incorrecto.

Para desbloquear el autorradio, dejarlo en encendido durante el periodo de espera. Cuando “- - - -” sale en pantalla, puede nuevamente introducir su código.

Si el autorradio está apagado durante el periodo de espera, al encenderlo deberá esperar ese periodo de espera íntegro.

Después de 14 errores de introducción del código, el autorradio se bloqueará definitivamente y la pantalla indicará “**END**”.

REGLAJE DE LA SONORIDAD

Reglaje del volumen

Gire el botón “**M**” para aumentar o disminuir el volumen sonoro del autorradio.

En caso de sobrecalentamiento del autorradio, su volumen sonoro disminuye.

Nota : Si dispone de un teléfono de vehículo, provisto de una salida de señal “**mute**” conectada al autorradio, el autorradio se pondrá automáticamente en silencio “**mute**” en caso de utilización del teléfono.



REGLAJES AUDIO

Efectúe impulsos sucesivos en la tecla “**AUDIO**” para seleccionar los graves (**BASS**), los agudos (**TREB**), el loudness (**LOUD**), el fader (**FAD**) y el balance (**BAL**).

La salida del modo audio se realiza automáticamente después de algunos segundos sin acción o pulsando la tecla “**AUDIO**” después del reglaje del balance.

Observación : el reglaje de los graves y los agudos es propio de cada fuente. Es posible reglarlos diferentemente en radio, cassette o cambiador CD.

Reglaje de los graves

Cuando sale señalado “**BASS**”, pulse las teclas “**G**” o “**H**” para variar el reglaje.

- “**BASS -9**” para un reglaje mínimo de los graves,
- “**BASS 0**” para una posición normal,
- “**BASS +9**” para un reglaje máximo de los graves.

Reglaje de los agudos

Cuando sale señalado “**TREB**”, pulse las teclas “**G**” o “**H**” para variar el reglaje.

- “**TREB -9**” para un reglaje mínimo de los agudos,
- “**TREB 0**” para una posición normal,
- “**TREB +9**” para un reglaje máximo de los agudos.

Reglaje del loudness

Esta función permite acentuar automáticamente los graves y los agudos cuando el volumen es bajo.

Pulse las teclas “**G**” o “**H**” para activar o desactivar la función.

Reglaje del reparto sonoro adelante/atrás (Fader)

Cuando sale señalado “**FAD**”, pulse las teclas “**G**” o “**H**” para variar el reglaje.

La tecla “**G**” permite aumentar el volumen sonoro hacia adelante.

La tecla “**H**” permite aumentar el volumen sonoro hacia atrás.

Esta función puede desactivarse pulsando simultáneamente las teclas “**M**” e “**I**”.

Reglaje del reparto sonoro derecha/izquierda (Balance)

Cuando sale señalado “**BAL**”, pulse las teclas “**G**” o “**H**” para variar el reglaje.

La tecla “**G**” permite aumentar el volumen sonoro a la derecha.

La tecla “**H**” permite aumentar el volumen sonoro a la izquierda.

FUENTE RADIO

Observaciones de la recepción radio

Su autorradio estará sometida a fenómenos que Ud. no encontrará en el caso de su instalación radio de salón. La recepción en modulación de amplitud (GO/PO) como en frecuencia modulada (FM) está sujeta a perturbaciones diversas que no ponen en duda la calidad de su instalación, sino que son debidas a las señales y su propagación.

En modulación de amplitud, podrá notar perturbaciones cuando pasa por debajo de líneas de alta tensión, por puentes o túneles.

En frecuencia modulada, el distanciamiento de la emisora, la reflexión de la señal con los obstáculos (montañas, colinas, inmuebles, etc.) las zonas de sombras (no cubiertas por las emisoras) pueden motivar perturbaciones de recepción.



Selección de la fuente radio

Por impulsos sucesivos en la tecla “**SRC**”, seleccione la fuente radio.



Selección de una gama de ondas

Por impulsos breves en la tecla “**BND/AST**”, selecciona las gamas de ondas FMI, FMII, FMIII y AM.



Búsqueda automática de las estaciones

Pulse brevemente una de las teclas “**J**” o “**K**” para escuchar respectivamente la estación siguiente o precedente. Manteniendo la tecla pulsada en la dirección escogida, obtendrá un paso continuo de la frecuencia.

El paso se detiene en la primera estación encontrada en cuanto suelta la tecla.



Si está seleccionado el programa de informaciones ruteratas TA, únicamente se seleccionan las estaciones que difunden este tipo programas.

La búsqueda de una estación se efectúa primeramente en sensibilidad “**LO**” (selección de las emisoras más potentes) por un barrido de la gama de ondas, después en sensibilidad “**DX**” (selección de las emisoras más débiles y más lejanas).

Búsqueda manual de las estaciones

Pulse la tecla “**MAN**”.



Pulse brevemente una de las teclas “**J**” o “**K**” para, respectivamente, aumentar o disminuir la frecuencia señalada.

Manteniendo pulsada la tecla en la dirección escogida, obtendrá un paso continuo de la frecuencia.

El paso se detiene en cuanto suelta la tecla.

Un nuevo impulso en la tecla “**MAN**” permite volver a la búsqueda automática de las estaciones.

Memorización manual de las estaciones

Seleccione la estación deseada.

Mantenga pulsada más de dos segundos una de las teclas “1” a “6”.

El sonido se corta y después vuelve a hacerse audible, confirmando que la estación ha sido memorizada correctamente.



Memorización automática de las estaciones (autostore)

Mantenga pulsada más de dos segundos la tecla “**BND/AST**”, para memorizar automáticamente las 6 mejores emisoras recibidas en FM. Estas estaciones se memorizan en la gama de ondas FMIII.

– Cuando no se han podido encontrar 6 emisoras, las memorias restantes se quedan vacías.

Recuperación de las estaciones memorizadas

En cada gama de ondas, un impulso breve en una de las teclas “1” a “6” recupera la estación memorizada correspondiente.

SISTEMA RDS

Utilización de la función RDS (Radio Data System) en banda FM

El sistema RDS le permite quedarse a la escucha de la misma estación sea cual fuere la frecuencia que ella utilice en la región por la que circula.

Con un impulso breve en la tecla “**RDS**”, activa o desactiva la función.



Seguimiento de las estaciones RDS

La pantalla indica el nombre de la estación seleccionada. El autorradio busca permanentemente la emisora que difunde el mismo programa con el mejor confort de escucha.

Programa de informaciones ruterias

Pulse la tecla “TA” para activar o desactivar la función.

Todo flash de información ruteria se difundirá prioritariamente sea cual fuese la fuente en curso (radio, cassette o cambiador CD).

Si desea interrumpir la difusión de un mensaje, pulse la tecla “TA”; la función se desactiva.

Nota : el volumen de los anuncios ruterios es independiente del volumen de escucha normal de aparato autorradio. Puede reglarlo por medio del botón de volumen. El reglaje se memorizará y será el que se utilice en la difusión de los próximos mensajes.

Durante la difusión de una información ruteria, la pantalla indica “TRAFFIC” en alternancia con el nombre de la emisora que difunde la información.

Cuando la emisora seleccionada no puede difundir informaciones ruterias , la pantalla indica “NO TA”.

Modo regional de seguimiento (REG)

De la manera como están organizadas en la red, algunas estaciones emiten programas regionales en las diferentes regiones de su alcance.

El modo de seguimiento regional permite privilegiar la escucha de un mismo programa.

Para ello, mantenga pulsada durante más de dos segundos la tecla “RDS” para activar o desactivar la función.



FUENTE CASSETTE

Selección de la fuente cassette



Una vez insertada la cinta cassette, el lector se pone automáticamente en marcha.

Si ya hay insertada una cinta cassette, pulse de manera sucesiva la tecla “**SRC**” para seleccionar la fuente cassette.

Expulsión de la cinta cassette



Pulse a fondo las 2 teclas “**E**” y “**F**” para expulsar la cassette del lector.

Sentido de lectura

El lector leerá alternativamente las pistas 1 y 2 de la cassette invirtiendo automáticamente el sentido de lectura al final de la pista leída.

Para invertir manualmente el sentido de lectura de la cinta cassette, pulse hasta medio recorrido las 2 teclas “**E**” y “**F**”.

Avance y rebobinado rápidos



Pulse a fondo una de las teclas “**E**” o “**F**” para efectuar respectivamente un rebobinado o un avance rápido de la cassette. Al final del paso, el lector lee la pista que empieza.

Nota : Durante el rebobinado o el avance rápido de una cinta cassette, el autorradio difundirá automáticamente la última estación de radio escuchada.

Recomendaciones de utilización de las cassettes

- Utilice cassettes de buena calidad.
- Evite el uso de cassettes de duración superior a 90 minutos.
- No exponer las cassettes al calor o a los rayos directos del sol.
- Tensar la banda, si fuese necesario, antes de introducir la cassette en el lector.
- Limpiar con regularidad las cabezas de lectura con una cassette de limpieza de tipo húmeda.

FUENTE CAMBIADOR DE COMPACT DISC (Disponible en accesorio)



Selección de la fuente cambiador CD

Por impulsos sucesivos en la tecla “**SRC**”, seleccione la fuente cambiador CD.

Seleccione un disco

Pulse una de las teclas “**1**” a “**6**” para seleccionar el disco correspondiente.

Selección de un fragmento de un disco

Pulse la tecla “**J**” para seleccionar el fragmento siguiente.

Pulse la tecla “**K**” para volver al comienzo del fragmento en curso de escucha o para seleccionar el fragmento precedente.



Escucha acelerada

Pulse la tecla “**MAN**”.

Mantenga una de las teclas “**J**” o “**K**” pulsadas para efectuar respectivamente una escucha acelerada en avance o en retroceso rápido.

La escucha acelerada se detiene tan pronto suelte la tecla.

Las teclas “**J**” e “**K**” retoman la función "selección de un fragmento de un disco" después de un nuevo impulso en la tecla “**MAN**”.



Lectura aleatoria (RAND)







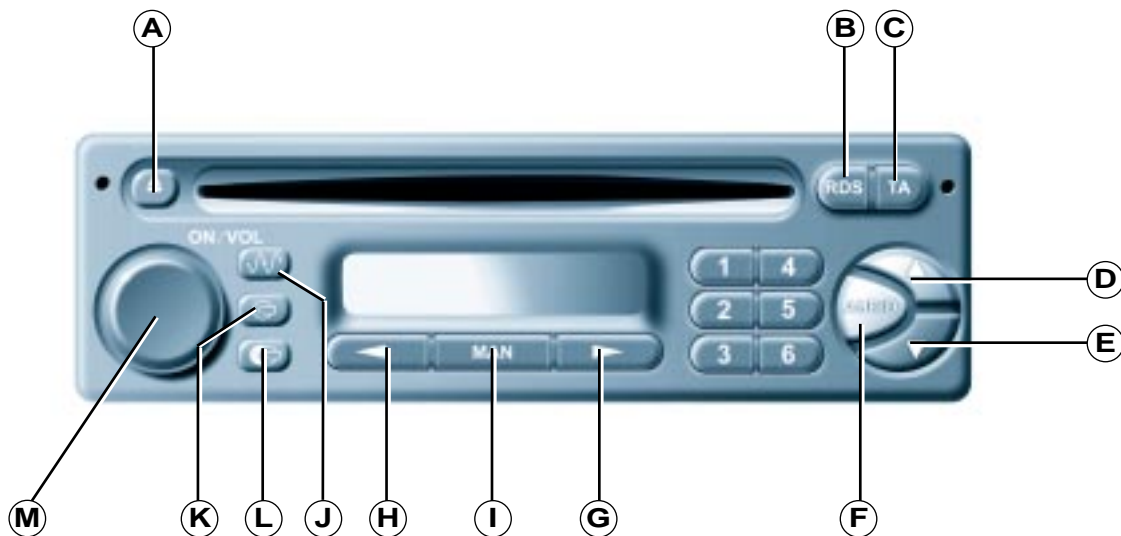

Cuando la fuente cambiador CD está seleccionada, mantenga la tecla “**SRC**” pulsada durante dos segundos. Los fragmentos del disco se leerán en un orden aleatoria. Un nuevo impulso durante dos segundos en la tecla “**SRC**” permite volver a la lectura normal.



Nota : No se deben utilizar CD regrabables, ya que puede deteriorar el lector.

EL AUTORRADIO RD1



Tecla		Función
A		Expulsión del CD.
B	RDS	Marcha/parada de la función RDS. Presión de más de 2 segundos : Marcha/parada del modo de seguimiento regional.
C	TA	Marcha/parada de la prioridad a las informaciones ruteras. Presión de más de 2 segundos : Marcha/parada de la función PTY.
D		Reglaje audio superior.
E		Reglaje audio inferior.
F	AUDIO	Seleccione los graves, los agudos, el loudness y el reparto sonoro.
G		Búsqueda automática frecuencia superior. Selección del fragmento siguiente CD.
H		Búsqueda automática frecuencia inferior. Selección del fragmento precedente CD.
I	MAN	Funcionamiento manual/automático de las teclas G y H .
J		Selección de la fuente radio. Selección de las gamas de ondas FM1, FM2, FM3, AM. Presión de más de 2 segundos : memorización automática de las estaciones (autostore).
K		Selección de la fuente CD. Presión de más de 2 segundos : lectura aleatoria.
L		Selección de la fuente cambiador CD. Presión de más de 2 segundos : lectura aleatoria.
M	ON/VOL	Marcha/parada del autorradio. Reglaje del volumen.
1 a 6		Selección de la estación memorizada. Presión de más de 2 segundos : memorización de una estación. Selección de un disco del cambiador CD.

FUNCIONES GENERALES

Marcha / parada



Con la llave de contacto en posición ACCESORIOS o CONTACTO, pulse el botón “**M**” para encender o apagar el autorradio.

El autorradio puede funcionar durante 30 minutos sin poner el contacto en el vehículo.

SISTEMA ANTIRROBO

Para la primera utilización o después de una desconexión del autorradio o de la batería, debe meter el código confidencial que le fue facilitado a la entrega de su vehículo.

Introducción del código

Encienda su aparato autorradio.

En la pantalla aparecerá “**CODE**”, a continuación se puede meter el código en el autorradio, apareciendo “- - - -”.

Introduzca su número de código de **cuatro cifras** por medio de la teclas “**1**” a “**6**”.

Ejemplo : si su número de código es 5345, pulse sucesivamente las teclas “**5**”, “**3**”, “**4**” y “**5**”.

Cuando se ha introducido la cuarta cifra correctamente, el autorradio se pone automáticamente en funcionamiento.

Error en la introducción del código

En caso de error en la introducción de una de las tres primeras cifras, no continúe la operación y apague el autorradio para evitar bloquearlo.

Para cada error de introducción del código, el autorradio se bloqueará por un periodo de tiempo que va de 5 segundos a 30 minutos después del séptimo ensayo incorrecto.

Para desbloquear el autorradio, dejarlo en encendido durante el periodo de espera. Cuando “- - - -” sale en pantalla, puede nuevamente introducir su código.

Si el autorradio está apagado durante el periodo de espera, al encenderlo deberá esperar ese periodo de espera íntegro.

Después de 14 errores de introducción del código, el autorradio se bloqueará definitivamente y la pantalla indicará “**END**”.

REGLAJE DE LA SONORIDAD

Reglaje del volumen

Gire el botón “**M**” para aumentar o disminuir el volumen sonoro del autorradio.

En caso de sobrecalentamiento del autorradio, el volumen sonoro disminuye.

Nota : Si dispone de un teléfono de vehículo, provisto de una salida de señal “**mute**” conectada al autorradio, el autorradio se pondrá automáticamente en silencio “**mute**” en caso de utilización del teléfono.



REGLAJES AUDIO

Efectúe impulsos sucesivos en la tecla “**AUDIO**” para seleccionar los graves (**BASS**), los agudos (**TREB**), el loudness (**LOUD**), el fader (**FAD**) y el balance (**BAL**).

La salida del modo audio se realiza automáticamente después de algunos segundos sin acción o pulsando la tecla “**AUDIO**” después del reglaje del balance.

Observación : el reglaje de los graves y los agudos es propio de cada fuente. Es posible reglarlos diferentemente en radio, cassette o cambiador CD.

Reglaje de los graves

Cuando sale señalado “**BASS**”, pulse las teclas “**D**” ou “**E**” para variar el reglaje.

- “**BASS -9**” para un reglaje mínimo de los graves,
- “**BASS 0**” para una posición normal,
- “**BASS +9**” para un reglaje máximo de los graves.

Reglaje de los agudos

Cuando sale señalado “**TREB**”, pulse las teclas “**D**” ou “**E**” para variar el reglaje.

- “**TREB -9**” para un reglaje mínimo de los agudos,
- “**TREB 0**” para una posición normal,
- “**TREB +9**” para un reglaje máximo de los agudos.

Reglaje del loudness

Esta función permite acentuar automáticamente los graves y los agudos cuando el volumen es bajo.

Pulse las teclas “**D**” o “**E**” para activar o desactivar la función.

Reglaje del reparto sonoro adelante/atrás (Fader)

Cuando sale señalado “**FAD**”, pulse las teclas “**D**” ou “**E**” para variar el reglaje.

La tecla “**D**” permite aumentar el volumen sonoro hacia adelante.

La tecla “**E**” permite aumentar el volumen sonoro hacia atrás.

Esta función puede desactivarse pulsando simultáneamente las teclas “**M**” e “**F**”.

Reglaje del reparto sonoro derecha/izquierda (Balance)

Cuando sale señalado “**BAL**”, pulse las teclas “**D**” ou “**E**” para variar el reglaje.

La tecla “**D**” permite aumentar el volumen sonoro a la derecha.

La tecla “**E**” permite aumentar el volumen sonoro a la izquierda.

FUENTE RADIO

Observaciones de la recepción radio

Su autorradio estará sometida a fenómenos que Ud. no encontrará en el caso de su instalación radio de salón. La recepción en modulación de amplitud (GO/PO) como en frecuencia modulada (FM) está sujeta a perturbaciones diversas que no ponen en duda la calidad de su instalación, sino que son debidas a las señales y su propagación.

En modulación de amplitud, podrá notar perturbaciones cuando pasa por debajo de líneas de alta tensión, por puentes o túneles.

En frecuencia modulada, el distanciamiento de la emisora, la reflexión de la señal con los obstáculos (montañas, colinas, inmuebles, etc.) las zonas de sombras (no cubiertas por las emisoras) pueden motivar perturbaciones de recepción.

Selección de la fuente radio

Pulse la tecla “J”.



Selección de una gama de ondas

Con impulsos breves en la tecla “J”, selecciona las gamas de ondas FM1, FM2, FM3 y AM.

Búsqueda automática de las estaciones

Pulse brevemente una de las teclas “G” o “H” para escuchar respectivamente la estación siguiente o precedente. Manteniendo la tecla pulsada en la dirección escogida, obtendrá un paso continuo de la frecuencia.

El paso se detiene en la primera estación encontrada en cuanto suelta la tecla.

Si está seleccionado el programa de informaciones ruterías TA, únicamente las estaciones que difundan este tipo de programas se seleccionan.

La búsqueda de una estación se efectúa primeramente en sensibilidad “LO” (selección de las emisoras más potentes) con un barrido de la gama ondas, después en sensibilidad “DX” (selección de las emisoras más débiles y las más lejanas).

Para efectuar directamente una búsqueda en sensibilidad “DX”, pulse dos veces la tecla “G” o “H”.

Búsqueda manual de las estaciones

Pulse la tecla “MAN”.

Pulse brevemente una de las teclas “G” o “H” para, respectivamente, aumentar o disminuir la frecuencia señalada.

Manteniendo pulsada la tecla en la dirección escogida, obtendrá un paso continuo de la frecuencia.

El paso se detiene en cuanto suelta la tecla.

Un nuevo impulso en la tecla “MAN” permite volver a la búsqueda automática de las estaciones.



Memorización manual de las estaciones

Seleccione la estación deseada.

Mantenga pulsada más de dos segundos una de las teclas “1” a “6”.

El sonido se corta y después vuelve a hacerse audible, confirmando que la estación ha sido memorizada correctamente.



Memorización automática de las estaciones (autostore)

Mantenga pulsada más de dos segundos la tecla “J”, para memorizar automáticamente las 6 mejores emisoras recibidas en FM. Estas estaciones se memorizan en la gama de ondas FM3.

– Cuando no se han podido encontrar 6 emisoras, las memorias restantes se quedan vacías.

Recuperación de las estaciones memorizadas

En cada gama de ondas, un impulso breve en una de las teclas “1” a “6” recupera la estación memorizada correspondiente.

SISTEMA RDS



Utilización de la función RDS (Radio Data System) en banda FM

El sistema RDS le permite quedarse a la escucha de la misma estación sea cual fuere la frecuencia que ella utilice en la región por la que circula.

Con un impulso breve en la tecla “RDS”, activa o desactiva la función.

Seguimiento de las estaciones RDS

La pantalla indica el nombre de la estación seleccionada. El autorradio busca permanentemente la emisora que difunde el mismo programa con el mejor confort de escucha.

Programa de informaciones ruteras

Pulse la tecla “**TA**” para activar o desactivar la función.

Todo flash de información ruter se difundirá prioritariamente sea cual fuere la fuente en curso (radio, CD o cambiador CD).

Si desea interrumpir la difusión de un mensaje, pulse la tecla “**TA**”; la función se desactiva.

Nota : el volumen de los anuncios ruteros es independiente del volumen de escucha normal de aparato autorradio. Puede reglarlo por medio del botón de volumen. El reglaje se memorizará y será el que se utilice en la difusión de los próximos mensajes.

Durante la difusión de una información ruter, la pantalla indica “**TRAFFIC**” en alternancia con el nombre de la emisora que difunde la información.

Cuando la emisora seleccionada no puede difundir informaciones ruter, la pantalla indica “**NO TA**”.

Modo regional de seguimiento (REG)

De la manera como están organizadas en la red, algunas estaciones emiten programas regionales en las diferentes regiones de su alcance.

El modo de seguimiento regional permite privilegiar la escucha de un mismo programa.

Para ello, mantenga pulsada durante más de dos segundos la tecla “**RDS**” para activar o desactivar la función.

Función PTY

Permite la escucha de las estaciones que emiten un tipo de programa preciso (Info, Cultura, Deporte, Rock...).

Cuando se ha seleccionado la FM, pulsar más de dos segundos la tecla “**TA**” para activar o desactivar la función.

Para buscar un programa PTY :

- active la función **PTY**,
- pulse brevemente las teclas “**G**” o “**H**” para hacer pasar la lista de los diferentes tipos de programas propuestos,
- cuando sale señalado el programa elegido, mantenga una de las teclas “**G**” o “**H**” pulsada durante más de dos segundos para efectuar una búsqueda automática (después de una búsqueda automática, la función PTY se desactiva).

En modo **PTY**, los tipos de programa pueden memorizarse. Para ello, mantenga las teclas de preselección “**1**” a “**6**” pulsadas durante más de dos segundos. La recuperación del tipo de programa memorizado se realiza pulsando brevemente la tecla correspondiente.



Sistema EÓN

Este sistema enlaza entre si estaciones que pertenecen a una misma red. Permite difundir una información ruter a o un programa PTY emitido por una estación que pertenece a la misma red que la estación escuchada. Este servicio está disponible cuando ha seleccionado el programa de informaciones ruter a TA o la función PTY.

FUENTE COMPACT DISC

Selección de la fuente CD



Después de haber introducido un disco, cara impresa hacia arriba, el lector se pone automáticamente en marcha.

Si ya hay un disco insertado, pulse la tecla "K".

Expulsión de un disco



Pulse la tecla "A" para expulsar un disco del lector.

Selección de un fragmento de un disco



Pulse la tecla "G" para seleccionar el fragmento siguiente.



Pulse la tecla "H" para volver al comienzo del fragmento en curso de escucha o para seleccionar el fragmento precedente.

Escucha acelerada



Pulse la tecla "MAN".

Mantenga una de las teclas "G" o "H" pulsadas para efectuar respectivamente una escucha acelerada en avance o en retroceso rápido.

La escucha acelerada se detiene tan pronto suelte la tecla.

Las teclas "G" e "H" retoman su función "selección de un fragmento de un disco" después de un nuevo impulso en la tecla "MAN".

Lectura aleatoria (RDM)



Cuando la fuente CD está seleccionada, mantenga la tecla "K" pulsada durante más de dos segundos. Los fragmentos del disco se leerán de manera aleatoria. Un nuevo impulso durante dos segundos en la tecla "K" permite volver a la lectura normal.

Nota : No se deben utilizar CD regrabables, ya que puede deteriorar el lector.

FUENTE CAMBIADOR DE COMPACT DISC



Selección de la fuente cambiador CD

Pulse la tecla “L”.

Seleccione un disco

Pulse una de las teclas “1” a “6” para seleccionar el disco correspondiente.



Selección de un fragmento de un disco

Pulse la tecla “G” para seleccionar el fragmento siguiente.

Pulse la tecla “H” para volver al comienzo del fragmento en curso de escucha o para seleccionar el fragmento precedente.



Escucha acelerada

Pulse la tecla “MAN”.

Mantenga una de las teclas “G” o “H” pulsadas para efectuar respectivamente una escucha acelerada en avance o en retroceso rápido.

La escucha acelerada se detiene tan pronto suelte la tecla.

Las teclas “G” e “H” retoman la función "selección de un fragmento de un disco" después de un nuevo impulso en la tecla “MAN”.



Lectura aleatoria (RDM)

Cuando la fuente cambiador CD está seleccionada, mantenga la tecla “L” pulsada durante dos segundos. Los fragmentos del disco se leerán en un orden aleatoria. Un nuevo impulso durante dos segundos en la tecla “L” permite volver a la lectura normal.

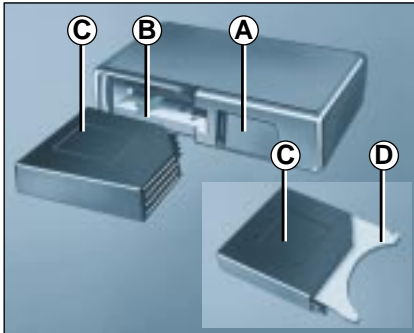

Nota : No se deben utilizar CD regrabables, ya que puede deteriorar el lector.

Cambiador CD (Disponible en accesorio)**Para introducir un disco en el cambiador :**

- abra la tapa deslizante **A**,
- pulse la tecla **B** para expulsar el almacén **C**,
- abra uno de los seis cajones del almacén tirando de la lengüeta **D**,
- **inserte el disco, la cara impresa hacia arriba, cierre el cajón**,
- introduzca el almacén en el cambiador,
- cierre la tapa deslizante **A**.

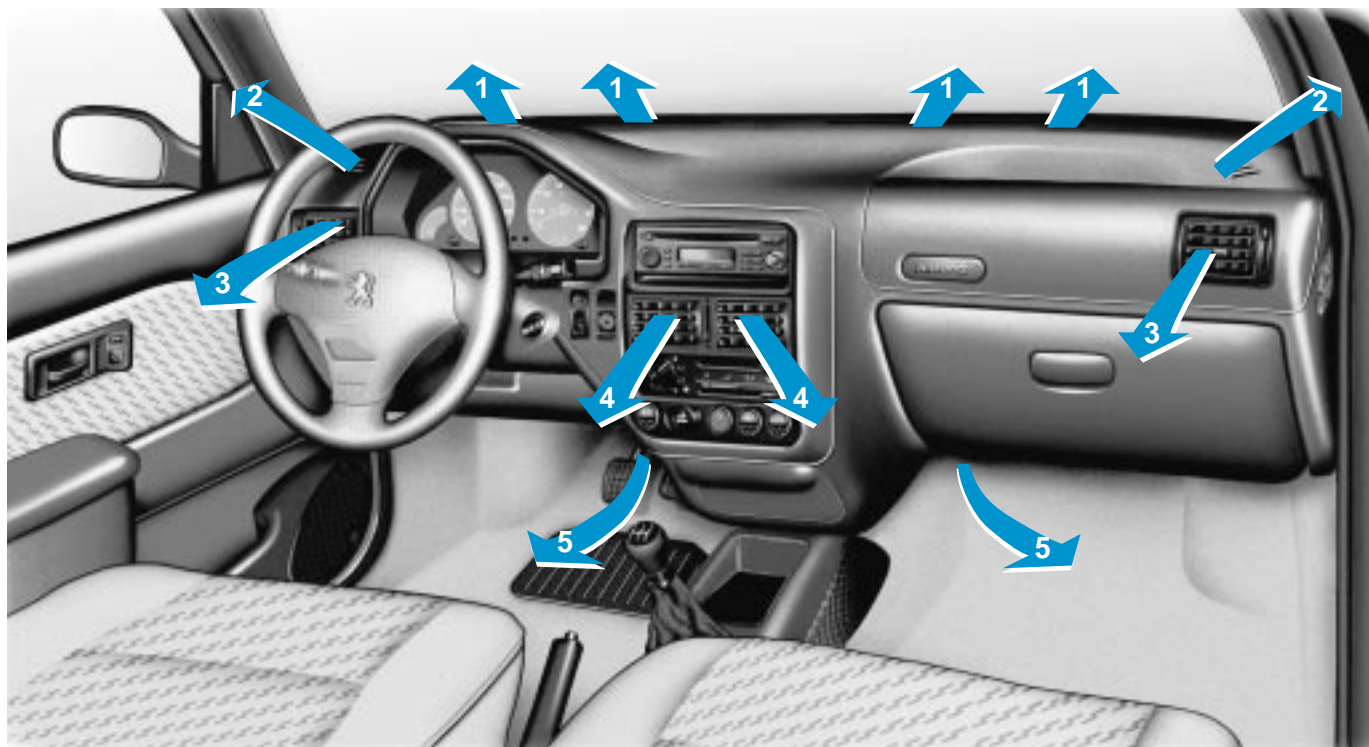

VENTILACIÓN

- 1 - Difusores de desempañado o desescarchado del parabrisas
- 2 - Difusores de desempañado o desescarchado de las lunas de puertas delanteras.
- 3 - Aireadores laterales.
- 4 - Aireadores centrales.
- 5 - Salida de aire a los pies de los ocupantes delanteros.

Consejos de utilización

- Ponga el mando de caudal de aire a un nivel suficiente para asegurar una correcta renovación del aire del habitáculo.
- Seleccione el reparto de aire mejor adaptado a sus necesidades y las condiciones climáticas.
- Seleccione un reglaje de temperatura y modifíquelo de manera progresiva para obtener su confort.



CALEFACCIÓN Y VENTILACIÓN :

Emplazamiento de los mandos

1 - Reglaje del caudal de aire

 Gire el botón según el caudal deseado.

Para impedir momentáneamente la entrada de aire exterior :

- Ponga el botón en posición 0.
- Cierre los aireadores centrales y laterales.
- Ponga el mando del reparto de aire en posición aireadores centrales y laterales.

Esta posición se debe utilizar en caso de carreteras con polvo u olores desagradables y únicamente en casos excepcionales.

2 - Reglaje del reparto del aire

 Aireadores centrales y laterales

 Pies ocupantes.

 Parabrisas, lunas laterales y pies ocupantes.

 Parabrisas y lunas laterales.

Para desempañar o desescarchar rápidamente el parabrisas y las lunas laterales :

- Mandos de calefacción y de caudal de aire en posición maxi.
- Mando de reparto en la posición "parabrisas y lunas laterales".
- Cierre los aireadores centrales y laterales.

Para obtener un reparto de aire homogéneo, procure :

- No obstruir la rejilla de entrada de aire exterior.
- No obstruir las boquillas de llegada de aire y los pasos de aire bajo los asientos delanteros.

En verano, utilice la posición "aireadores centrales y laterales".

En invierno, para mejorar el confort, utilice la posición "pies de los ocupantes" y para una buena visibilidad, la posición "parabrisas, lunas laterales y pies ocupantes".

3 - Reglaje de la temperatura

Desplace el mando hacia la izquierda (zona azul : temperatura ambiente) o hacia la derecha (zona roja : calor).

Aire acondicionado*

Esta función permite, en verano, bajar la temperatura y en invierno, por debajo de 0°, aumentar la eficacia del desempañado.

4 - Marcha / Parada del aire acondicionado :

A/C Pulse el interruptor, el testigo de funcionamiento se enciende.

- Regule el caudal de aire, mando **1**.
- Regule el reparto del aire, mando **2**.
- Regule la temperatura, mando **3**.

5 - Reciclado del aire exterior

Pulse el interruptor, el testigo de funcionamiento se enciende.

- Utilizado simultáneamente con el aire acondicionado, permite mejorar las prestaciones.
- Utilizado solo, permite aislar el habitáculo del aire exterior (polvo, olores desagradables), pero presenta el riesgo de empañar las lunas.

Evite funcionar continuamente en reciclado de aire interior.



- *Haga funcionar el sistema de aire acondicionado 5 a 10 minutos, una o dos veces por mes para mantenerlo en perfectas condiciones de funcionamiento.*
- *Si el sistema no produce frío, no lo utilice y contacte con un Punto de Servicio de la red PEUGEOT.*

* Según versión

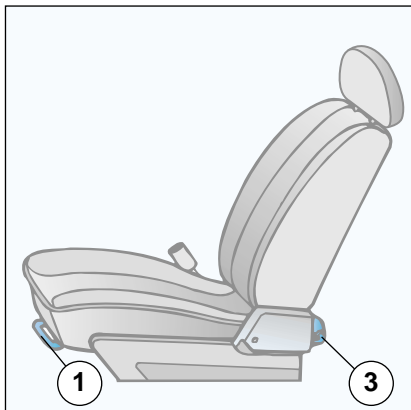

Reglaje de los asientos delanteros

Reglaje longitudinal :

Levante el mando 1, deslice el asiento, suelte el mando para el bloqueo.

Reglaje de la inclinación del respaldo :

Empuje el mando 2 hacia atrás para obtener la inclinación deseada.

Acceso a las plazas traseras : (3 puertas)

Levante el mando 3 o empuje hacia adelante el mando 2.

Bascule el respaldo, después avance el asiento.

La posición de los asientos queda en memoria. Para volverlos a poner en su sitio y bloquearlos, es suficiente volver a la posición inicial.

El emplazamiento de colocación de la guía de utilización y mantenimiento, está situado bajo el asiento delantero derecho*.

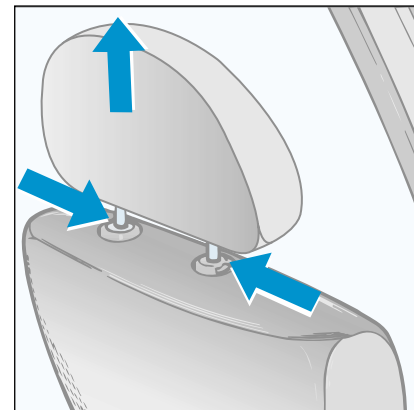
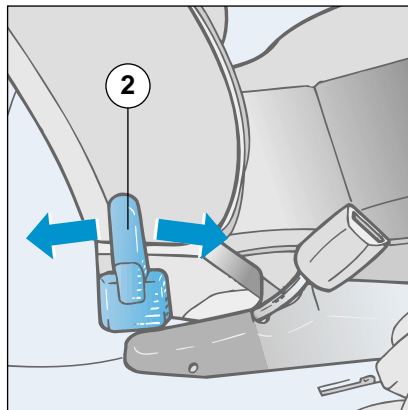

Reposacabezas delantero

Reglaje en altura : Deslícelos.

El reglaje es correcto cuando el borde superior del reposacabezas se encuentra a la altura de por encima de la cabeza. Este reglaje evita un movimiento excesivo de la cabeza hacia atrás en caso de choque trasero.

Reglaje de la inclinación* :

Bascúlelos.

Para retirar los reposacabezas : Posiciónelos en la altura máxima, presione los dos tetones y retire el reposacabezas.

Atención : nunca debe circular con los reposacabezas quitados ; deben ir siempre montados y correctamente regulados.

* Según versión

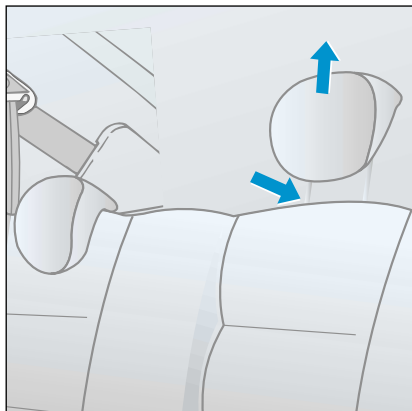

Reposacabezas trasero*

Tienen una posición de utilización (hacia arriba) y una posición de colocación (hacia abajo) y son desmontables.

Para bajarlos, presione la uñeta.

Para subirlos, tire a tope hacia arriba y presione la uñeta.

Atención : nunca debe circular con los reposacabezas quitados ; deben ir siempre montados y correctamente regulados.

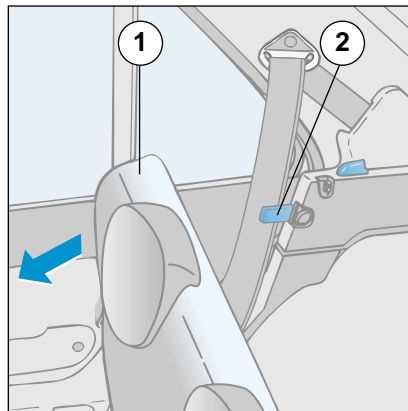

Banqueta y asientos traseros

Para bascular la banqueta :

- Tire hacia atrás el cojín de asiento **1** y gírelo contra los asientos delanteros.
- Posicione el cinturón en el gancho **2** (3 puertas) o manténgalo por encima del respaldo **4** (5 puertas).
- Desbloquee el respaldo con la ayuda de los mandos **3** situados en los costados.
- Gire el respaldo **4**.

Para quitar el cojín de la banqueta o de los asientos traseros, bascule el cojín a 45° y quítelo.

Para volver a poner el cojín : Posiciónelo en las patillas de fijación delanteras y bájelo a la posición normal.

Para bascular la banqueta o los asientos traseros, empiece siempre por el cojín, nunca por el respaldo (riesgo de deterioro).

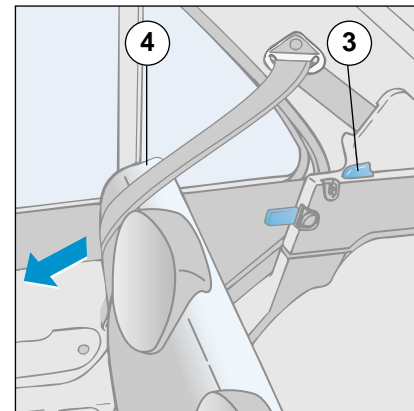

* Según equipamiento.

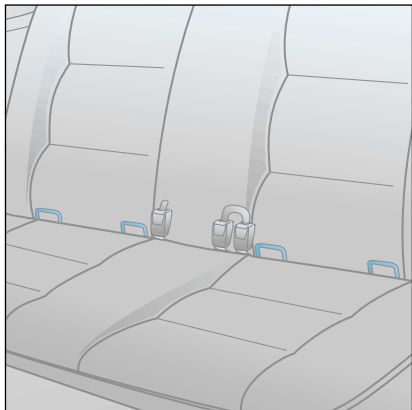

Fijación Isofix*

Disponibles en los dos asientos traseros*, las fijaciones Isofix permiten instalar el **asiento para niños específico**** homologado por la UTAC, para los vehículos de la marca PEUGEOT y comercializados en el seno de su red.

Las fijaciones están disponibles en post-equipamiento y deben, **obligatoriamente**, montarse en la red PEUGEOT.

Los cerrojos integrados en el asiento para niños se anclan en las fijaciones Isofix y , de esta manera, aseguran un montaje fiable, sólido y rápido. La utilización conjunta con cinturón de seguridad es **obligatoria** en un asiento para niño montado de frente al sentido de circulación.

En la parte trasera, está autorizada la posición "de frente al sentido de circulación".

Para obtener una seguridad óptima, es **imperativo** regular el asiento delantero correspondientes en posición longitudinal intermedia, respaldo enderezado.

Siga las indicaciones de montaje del asiento para niños del cuadernillo de instalación.

* Según equipamiento.

** Disponible en el transcurso del año.



Asientos para niños

Preocupación constante de PEUGEOT a la concepción de su vehículo, no obstante la seguridad de sus niños también depende de Ud.

Para asegurarle un máximo de serenidad, procure respetar estas consignas :

Todos los niños menores de 10 años deben ir en asientos específicos homologados*, en las plazas equipadas con cinturones de seguridad.

Después de haber efectuado numerosos ensayos, PEUGEOT recomienda los dispositivos siguientes :

Desde el nacimiento hasta los 9 meses (hasta 10 kg.)

1 "Baby Safe" : se instala de espaldas al sentido de circulación, tanto en la parte delantera como en la trasera, con un cinturón de tres puntos.

Desde 9 meses a 3 ó 4 años (9 a 18 kg.)

2 "Römer Peggy" : se instala en la parte trasera con un cinturón de dos puntos (ventral) o tres puntos. Por la seguridad de sus niños, el asiento y el cinturón no deben nunca disociarse.

Desde 3 a 10 años (15 a 36 kg.)

3 «Klippan Optima» : se instala en la parte trasera con un cinturón de tres puntos (respaldo amovible).

de 15 kg. a 25 kg. : realce + respaldo.

de 25 kg. a 36 kg. : utilice únicamente el realce.

Para un máximo de seguridad, piense en llevar siempre abrochados los cinturones de tres puntos o las correas de los asientos de niños, limitando al máximo la holgura en relación al cuerpo del niños, inclusive en los recorridos de corta duración.

Para impedir la apertura accidental de las puertas : utilice el dispositivo "Seguridad para niños".

Además, intente no abrir más de un tercio las lunas traseras.

* Según la legislación en vigor.



Nunca debe dejar a un niño en un vehículo expuesto al sol, lunas cerradas.

Para proteger a los niños de los rayos del sol : equipe las lunas traseras con persianas parasol.

Nunca deje las llaves al alcance de los niños estando en el interior del vehículo.

Ponga los cinturones de seguridad a sus niños en sus asientos aún en los recorridos cortos.

Respete las precauciones relativas al airbag acompañante.



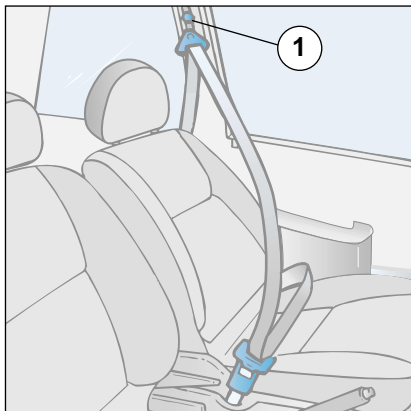

Cinturones de seguridad (5 puertas) :

Reglaje en altura de los cinturones delanteros * :

Tire del mando **1** hacia Ud. y deslícelo.

Para bloquear los cinturones de seguridad :

Tire de la correa y después inserte el extremo en el cajetín de bloqueo.

Cinturones de seguridad traseros

Las plazas traseras están equipadas con dos cinturones de seguridad del tipo retráctiles, con tres puntos de anclaje, y un cinturón ventral.

Cinturones de seguridad delanteros con pretensor pirotécnico y limitador de esfuerzo *

Se ha mejorado la seguridad en los choques frontales gracias a la adopción de cinturones con pretensión pirotécnica y limitador de esfuerzo (atenúa la presión del cinturón sobre el cuerpo de los ocupantes en caso de accidente) en las plazas delanteras. Dependiendo de la importancia del choque, el sistema de pretensión pirotécnica tensa instantáneamente los cinturones y los sujeta sobre el cuerpo de los ocupantes.

Los cinturones con pretensor pirotécnico están activados cuando está puesto el contacto.



Para que un cinturón de seguridad sea eficaz, debe estar tenso y lo más cerca posible del cuerpo.

En función de la naturaleza y la importancia de los choques, la puesta en funcionamiento del sistema pirotécnico de los cinturones de seguridad puede producirse antes e independientemente del despliegue de los Airbags.

En todos los casos, el testigo del Airbag se enciende.

Después de un choque, compruebe su instalación en un Punto de Servicio PEUGEOT.

El sistema ha sido concebido para ser plenamente operacional durante diez años. A partir de este periodo debe sustituirlo.

* Según equipamiento.

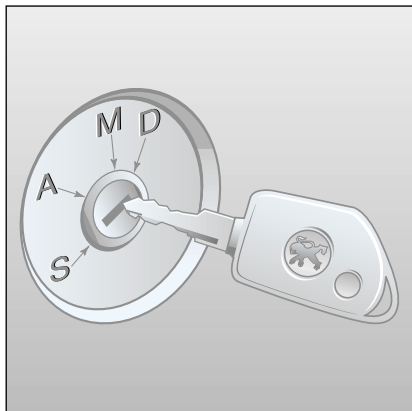

Posición de la llave

Las cuatro posiciones de la llave en el contactor antirrobo son :

“**S**” para stop : El contacto está quitado.

“**A**” para Accesorios : El contacto está quitado pero los accesorios pueden funcionar. El testigo de carga de batería se enciende.

“**M**” para Marcha : El contacto está dado, los testigos siguientes están encendidos :

- Presión de aceite.
- Carga de batería.
- Pre-calentamiento (DIESEL).
- Freno de mano, nivel del líquido de frenos.
- Autodiagnos motor*.

- ABS* (se enciende 3 segundos, en todos los casos el testigo debe apagarse cuando el vehículo sobrepasa una velocidad de 12 km/h).
- Airbag*, el testigo se enciende durante seis segundos y después se apaga.

“**D**” para Arranque : acciona el motor de arranque.

Los testigos siguientes se apagan :

- Presión de aceite,
- Carga de batería,
- Autodiagnos motor*.

Arranque

Desbloqueo de la dirección

Gire ligeramente el volante al mismo tiempo que la llave.

Antes de arrancar es aconsejable :

Desembragar durante la acción de arrancar con el fin de facilitar la puesta en marcha del motor.

* Según versión

Arranque de un motor de gasolina*

No pise el acelerador.

Accione el arranque sin soltar la llave hasta que el motor se ponga en marcha.

Arranque de un motor diesel

Motor frío :

No pise el acelerador.

Gire la llave a la posición “M”, el testigo de precalentamiento se enciende.

Espere a que el testigo se apague y después accione el arranque en la posición “D” hasta que el motor gire con regularidad.

Motor caliente :

No pise el acelerador.

Accione el arranque.

Si el motor se para o no responde de inmediato a la acción del motor de arranque, espere siempre algunos segundos antes de volver a intentar arrancar y utilice el precalentamiento.

NOTA : Según la versión, el testigo de precalentamiento no se enciende si el motor está suficientemente caliente.



No embale nunca un motor que está frío.

Nunca deje un motor en marcha en un local cerrado.

En caso de imposibilidad de parar el motor con la llave de contacto, pise el pedal de freno, meta una velocidad y embrague para hacer que el vehículo se cale.

No añada ninguna modificación al antirrobo de dirección.

* Según versión

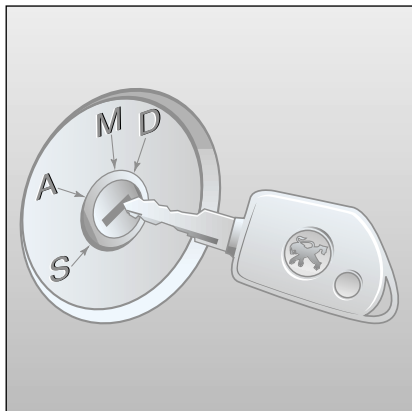

Antiarranque electrónico

Bloquea el sistema de control motor e impide, de esta manera, la puesta en marcha del vehículo por una persona que no posea la llave.

Funcionamiento

Las llaves que le han remitido a la entrega del vehículo poseen una tarjeta electrónica en la parte de plástico de la llave.

De esta manera, cada llave tiene un código particular.

El poner el contacto, el sistema de antiarranque codificado reconoce el código de la llave, permitiendo la puesta en marcha del motor.

Si la llave no tiene código o lo tiene diferente a los memorizados por el sistema, el motor no se pone en marcha.

El antiarranque electrónico bloquea automáticamente el sistema de control motor durante algunos instantes después de quitar el contacto.

Llave suplementaria

Puede memorizar hasta 5 llaves.

Si quiere tener una llave suplementaria o sustituir una llave defectuosa, dirijase imperativamente a un Punto de Servicio PEUGEOT.



La tarjeta confidencial

Posee el código de identificación necesario para realizar cualquier intervención en un Punto de Servicio PEUGEOT en el sistema. Este código está oculto por una película que no debe quitarse más que en caso de necesidad.

Conserve su tarjeta en un lugar bien seguro, nunca en el interior del vehículo.



Quando compre un vehículo de ocasión :

- *Verifique que posee la tarjeta confidencial.*
- *Es aconsejable realizar una memorización de las llaves en un Punto de Servicio PEUGEOT con el fin de estar seguros de que las llaves que están en su posesión son las únicas que pueden poner en marcha el motor de su vehículo.*
- ***No añada ninguna modificación al sistema antiarranque electrónico.***



LAS LLAVES

Las llaves permiten accionar las cerraduras de las puertas y la del maletero independiente o simultáneamente gracias al bloqueo centralizado, así como el tapón del depósito y el antirrobo de dirección. Igualmente permite desactivar el airbag acompañante*.

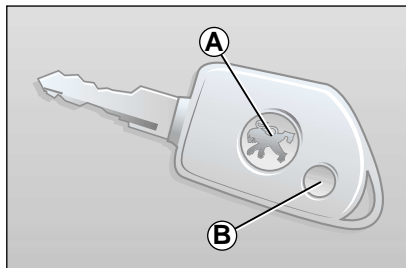

EL TELEMANDO

Un impulso en el botón **A**, permite el bloqueo a distancia de las puertas y el maletero.

Un impulso en el botón **B** permite el desbloqueo.

Observación :

Evite manipular el botón de su telemando fuera del alcance de su vehículo. Corre el riesgo de hacerlo inoperante. En ese estado sería necesario proceder a una nueva sincronización del telemando.

Cambio de las pilas del telemando

Para sustituir la pila, suelte el cajetín con la ayuda de una moneda a nivel del anillo (pila CR2016 / 3 V).

Si después de cambiar la pila, el telemando sigue inoperante, efectúe un procedimiento de sincronización.

Sincronización del telemando*

- Desbloquee su vehículo con la llave, lado conductor.
- Después del desbloqueo del vehículo, dispone de 30 segundos para pulsar dos veces el botón **A**.
- El vehículo se bloquea después del segundo impulso en el botón **A**.

El telemando es nuevamente operacional.

* Según versión

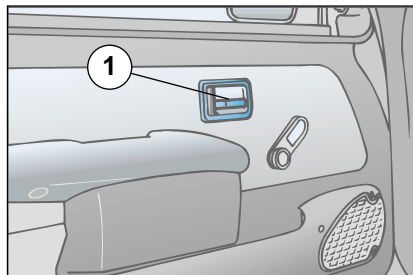

LAS PUERTAS

Apertura de las puertas desde el interior.

Para abrir, tire de la empuñadura 1.

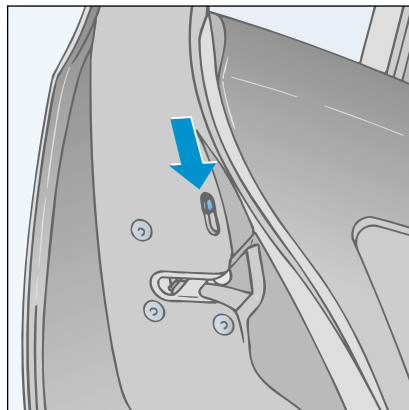

Seguridad niños

Las puertas traseras están equipadas con un sistema de seguridad para niños :

Baje la lengüeta para impedir que las puertas se abran desde el interior.

Desde el exterior sigue siendo posible la apertura de las puertas.



EL MALETERO

Bloqueo o desbloqueo del maletero.

Con la llave

Para abrir el maletero, gire la llave y después pulse el botón 1.

La luz del maletero se enciende al abrir la puerta maletero*.

* Según versión

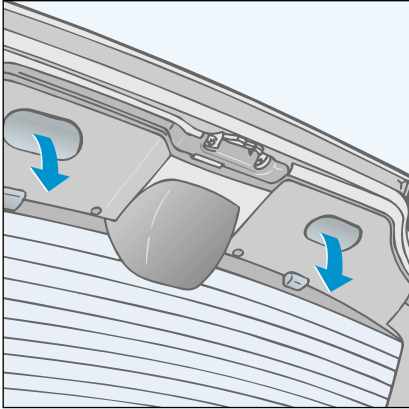

Cierre del maletero

Para cerrar el maletero, tire de una de las empuñaduras de presión interiores.

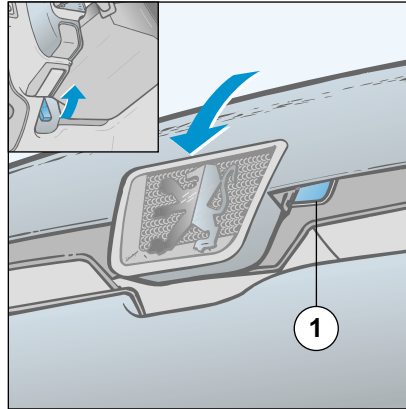

EL CAPÓ MOTOR

Apertura desde el interior

Tire del tirador de apertura.

Apertura desde el exterior

Para abrir :

Presione en el gancho 1 y levante lentamente el capó. Los equilibradores abrirán y mantendrán el capó abierto.

Para cerrar :

Baje el capó y suéltelo al final del recorrido, compruebe su correcto bloqueo.

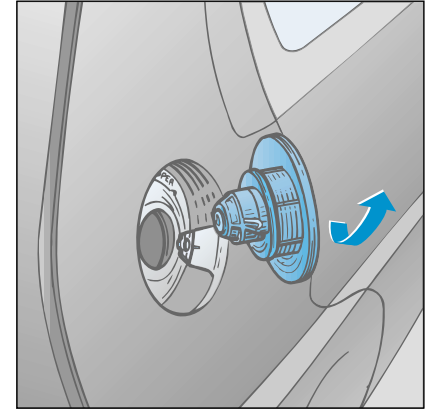

Llenado de carburante

Tapón del depósito

- Introduzca la llave y gire hacia la izquierda.
- Retire el tapón.

Capacidad del depósito : 45 litros aproximadamente.



El llenado de carburante se debe realizar con el motor parado.

EL MANDO DE LUCES

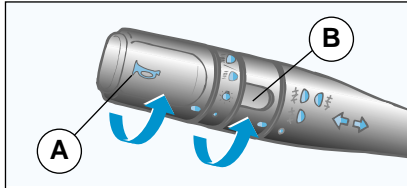
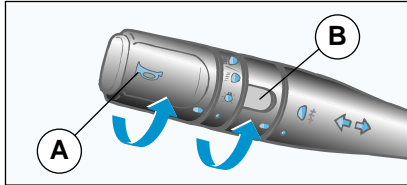

Luces delanteras

La selección se efectúa por rotación del anillo **A**.

 Luces apagadas.

 Luces de población.

 Luces de cruce / luces de carretera.

Conmutación de las luces de cruce / luces de carretera :

Tire del conmutador hacia usted.

Cuando su vehículo está equipado con luces de largo alcance*, se encienden simultáneamente con las luces de carretera.

Ráfaga luminosa :

Tire del conmutador hacia Ud.

Nota : Contacto cortado, al abrir una puerta delantera, si ha olvidado de apagar las luces, suena una señal.

Indicador de cambio de dirección (intermitente)

A la izquierda, hacia abajo.

A la derecha, hacia arriba.

Luces de niebla

Su puesta en funcionamiento se realiza girando el anillo **B**. La posición se visualiza a través de los testigos del panel de instrumentos.

Trasera

 Luz apagada.

 Luz de niebla trasera encendida.

Funciona con las luces de cruce y carretera.

Delanteras y traseras

 Luces apagadas.

 Luces delanteras de niebla.

Funcionan con las luces de población, de cruce y carretera.

 Luces de niebla delanteras y traseras.

Funcionan con las luces de población, de cruce y de carretera.

Apagar las luces de población hace que se apaguen las luces traseras de niebla o la vuelta a la posición de luces delanteras de niebla cuando el vehículo las lleva montadas.

Bocina

Presione en el extremo del conmutador.



Tanto en tiempo claro o como de lluvia, de día como de noche, la luz trasera de niebla deslumbra y está prohibida.

No olvide apagarla cuando ya no le sea necesaria.

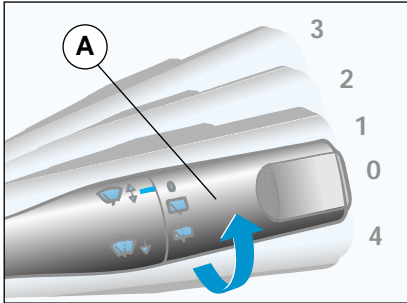

LIMPIAPARABRISAS

Cuando el conmutador del limpiaparabrisas está en posición :

- 3 Barrido rápido
- 2 Barrido normal.
- 1 Barrido intermitente
- 0 Parado
- 4 Barrido golpe a golpe

Para accionar el lavaparabrisas :
Tire del conmutador hacia Ud.

LIMPIALUNAS TRASERO

Para accionar el limpialunas trasero* :

- gire el anillo A del limpiaparabrisas 1/8 de vuelta hacia adelante, barrido intermitente o continuo*.

Para accionar el lavalunas trasero :

- gire el conmutador 1/8 de vuelta más hacia adelante.

Lavafaros*

Para accionarlos :

- encienda las luces de cruce o de carretera.

- tire del conmutador hacia Ud.

Funcionan simultáneamente con el lavalunas.

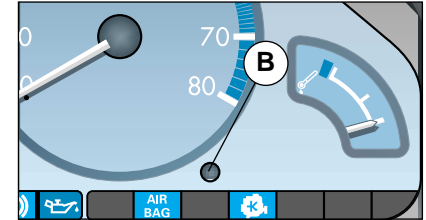

Reloj numérico

La puesta en hora se efectúa, contacto puesto, motor parado, pulsando más de 3 segundos el botón B, las horas parpadean.

Reglaje de la hora

- Impulso breve, paso lento.
- Impulso largo, paso rápido. Si no hay presión en botón durante 5 segundos, la hora se memoriza, los minutos empiezan a parpadear.

Reglaje de los minutos

- Impulso breve, paso lento.
- Impulso largo, paso rápido. Si no hay presión en botón durante 5 segundos, se quedan registrados los minutos.

* Según versión

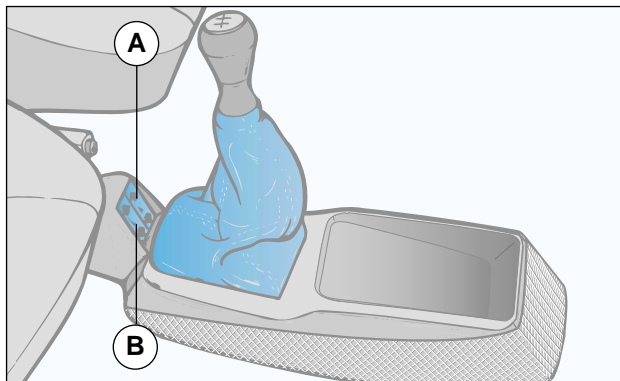
Elevallunas eléctricos delanteros***Para abrir o cerrar las lunas :**

Llave de contacto en posición "A" o "M" pulse el botón :

- **A** : para la luna lado conductor.
- **B** : para la luna lado pasajero.

El funcionamiento se neutraliza cuando está quitado el contacto.

* Según versión

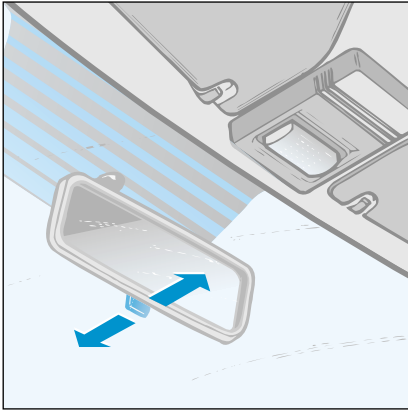

Retrovisor interior

El retrovisor interior tiene dos posiciones :

- Día (normal)
- Noche (anti-deslumbrante)

Para pasar de una a otra : empuje o tire de la palanquita situada en el borde inferior.

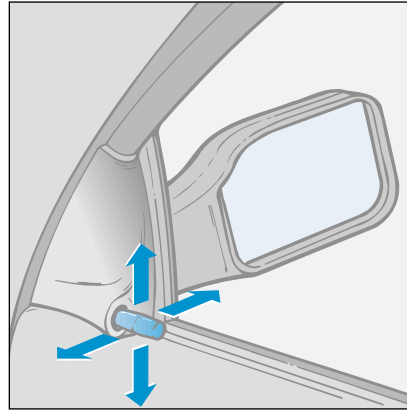

Retrovisor de mando manual

Para regularlos :

Manipule la palanca de reglaje en las cuatro direcciones.

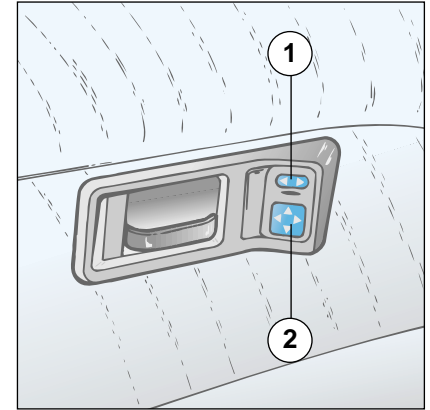

Retrovisores de mando eléctrico*

Para regularlos :

- Seleccione el retrovisor con el basculador 1.
- Regule el retrovisor por medio del mando 2.
- Ponga el basculador 1 en posición central.

En estacionamiento, los retrovisores se pueden abatir manualmente.

Atención : El retrovisor lado conductor es esférico con el fin de suprimir «el ángulo muerto». Por ello, los objetos observados en el retrovisor están en realidad más cerca de lo que parecen. Se deberá tener en cuenta para apreciar correctamente la distancia en relación a los vehículos que vienen por detrás de nosotros.

* Según versión

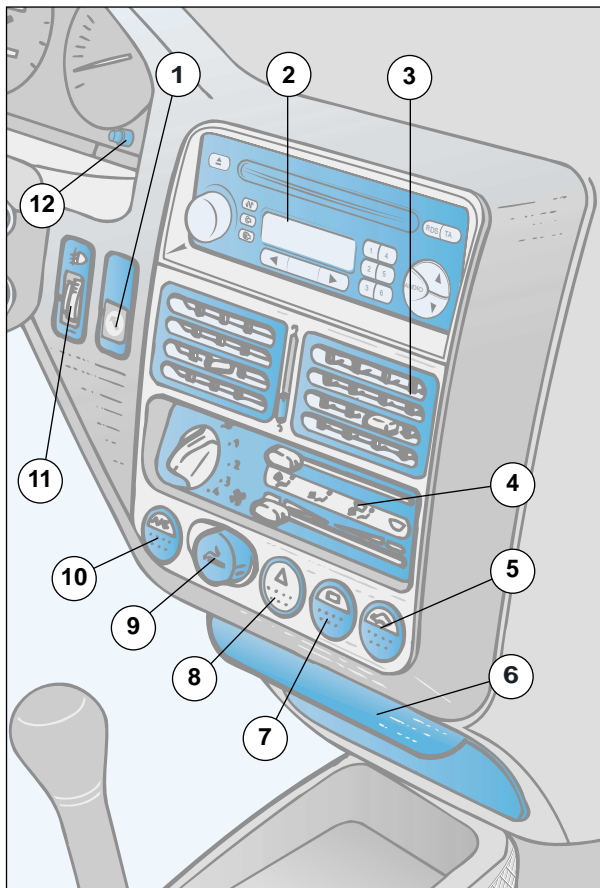

CUADRO DE MANDOS

- 1 - Neutralización del airbag acompañante.
- 2 - Emplazamiento autorradio.
- 3 - Aireadores centrales orientables de calefacción, ventilación y reglaje del caudal de aire.
- 4 - Mandos de calefacción y ventilación.
- 5 - Mando de reciclado de aire interior* o del asiento térmico derecho*.
- 6 - Cenicero.
- 7 - Mando de desempañado de la luneta trasera y los retrovisores*.
- 8 - Mando de señal de emergencia.
- 9 - Encendedor de cigarrillos.
- 10 - Mando del aire acondicionado* o del asiento térmico izquierdo*.
- 11 - Reglaje de los faros en altura.
- 12 - Reostato de iluminación*.

* Según versión



Señal de emergencia

El interruptor y los recordatorios de intermitentes parpadean.

Mando simultáneamente y en permanencia los intermitentes.

Utilícelos únicamente en caso de peligro, en parada de urgencia o para una conducción en condiciones inhabituales.

Puede funcionar con el contacto quitado.



Desempañado luneta trasera

Mando de desempañado eléctrico de la luneta trasera (y de los retrovisores)*.

Se apaga automáticamente después de doce minutos aproximadamente de funcionamiento con el fin de evitar un consumo excesivo.

Pulsándolo nuevamente se pone en funcionamiento durante otros doce minutos.

Reostato de iluminación

El reglaje debe efectuarse con el motor en marcha y las luces de población encendidas, pulsando el botón **12**, situado en el combinado, se atenúa o refuerza la iluminación del combinado.



Reglaje de los faros

En función de la carga de su vehículo, está recomendado corregir el haz de luz de los faros.

- 0** - 1 ó 2 personas en asientos delanteros.
- - 3 personas
- 1** - 5 personas.
- 2** - 5 personas + carga máxima autorizada.
- 3** - Conductor + carga máxima autorizada.

Este reglaje únicamente se efectúa cuando el mando de iluminación está en posición de luces de cruce o luces de carretera.

Reglaje inicial en posición 0.



Asientos térmicos*

Pulse el interruptor para poner en funcionamiento el calentamiento del asiento.

Un nuevo impulso en el interruptor interrumpe el funcionamiento.

* Según versión

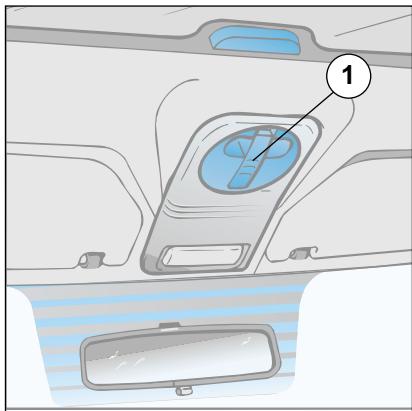

Techo corredizo deslizante*

Para entre-abrir o abrir el techo :

- Abra el portón de ocultación.
- Tire de la manivela **1** para desplegarla.
- Gire la manivela **1** hasta obtener la posición deseada.

Techo corredizo entre-abrible*

- Bascule la empuñadura.

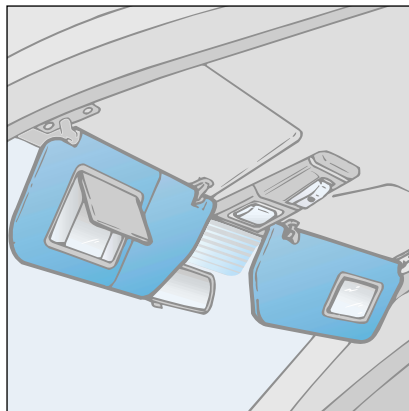

Parabrisas atérmico*

El parabrisas tiene una zona no reflectante , situada encima del retrovisor interior.

Esta zona está destinada a la posición de tarjetas de telepeaje o de aparcamiento.

Observación : la luna atérmica del parabrisas atenúa el calentamiento del interior habitáculo reflejado más los rayos solares.

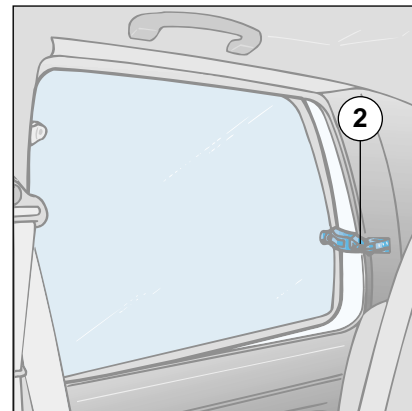

Luna entre-abrible* (versión 3 puertas)

Para entre-abrir las lunas traseras :

- Bascule la palanca **2** y después empuje la luna hacia afuera.

* Según versión

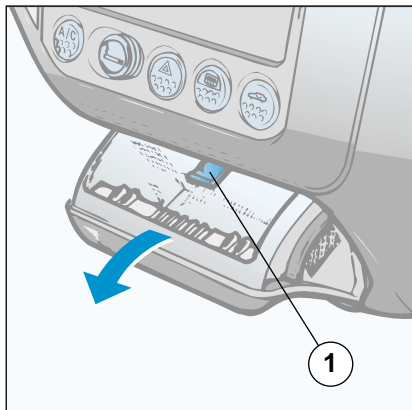
**Cenicero :****Para vaciarlo :**

- Presione en la lengüeta 1 tirando del cajetín.
- Saque el conjunto hacia arriba.

Para montarlo :

- Meta la parte inferior.
- Presione en la lengüeta 1.
- Empuje hacia abajo y cierre el conjunto.

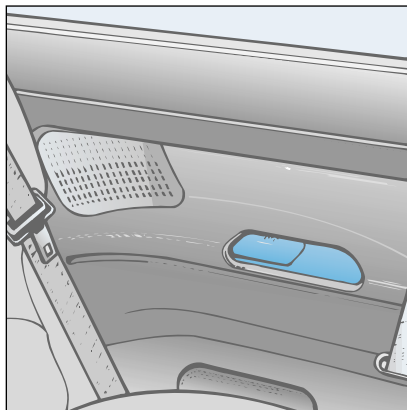
**Cenicero trasero* :****En los 5 puertas :**

- Para vaciarlo, tire del cenicero presionando hacia abajo.
- Para montarlo, empuje el cenicero presionando hacia abajo.

En los 3 puertas :

- Para vaciarlo, tire del conjunto hacia arriba.

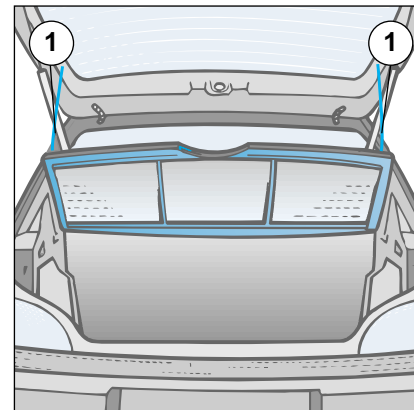
**Bandeja trasera****Para quitarla :**

- Desenganche los dos cordones 1.
- Levante la bandeja y quítela.

Fijaciones de los triángulos de señalización

Las 2 correas* de fijación situadas en el interior del maletero permiten fijar los triángulos de señalización.

* Según versión.

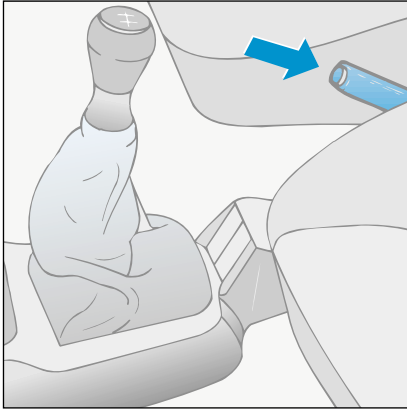

Freno de mano

Bloqueo :

Al final de la maniobra de estacionamiento, tire del freno de mano para echarlo.

Para facilitar la manipulación, pise el pedal de freno y tire de la palanca del freno de mano con el motor en marcha.

Desbloqueo :

Apriete el botón antes de quitar el freno de mano.

El sistema antibloqueo de ruedas (ABS)*

Asociado a neumáticos homologados en buen estado, el sistema ABS acrecienta la estabilidad y manejabilidad de su 106, especialmente en pavimentos defectuosos y deslizantes.

El dispositivo antibloqueo de ruedas interviene cuando hay riesgo de bloqueo de las ruedas.

La iluminación del testigo ABS puede ser debida a la rotación de una rueda en curso de una operación realizada en el vehículo (por ejemplo cuando se esta cambiando una rueda) y siempre que se tenga puesto el contacto (posición **M**).

Nota : En ciertas condiciones, el funcionamiento normal del sistema ABR se manifiesta por ligeras vibraciones en el pedal de freno.

En caso de **frenazo de urgencia**, pise el pedal fuertemente sin dejar de ejercer el esfuerzo.

Dirección asistida*

Elemento de confort que ejerce el mejor compromiso en situación de aparcamiento y conducción rápida.

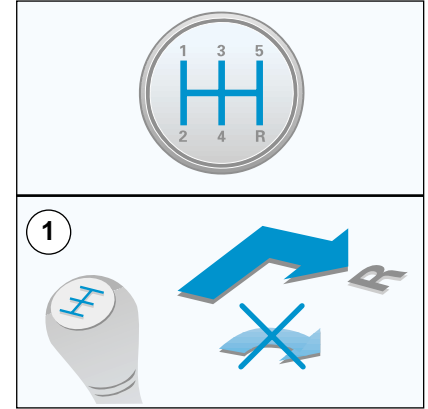

Caja de cambios manual

Respete las posiciones indicadas en el pomo de la palanca de cambios.

1 - La marcha atrás únicamente puede meterse estando el vehículo completamente parado, motor al ralentí.

* Según versión

LOS AIRBAGS*

Los cojines inflables han sido concebidos para optimar la seguridad de los ocupantes en caso de colisiones violentas; complementan la acción de los cinturones de seguridad.

En este caso, los detectores electrónicos registran y analizan la deceleración brusca del vehículo: si se alcanza el umbral de disparo, los airbags se despliegan y se interponen entre los ocupantes y el vehículo.

Inmediatamente después del choque, los airbags se desinflan rápidamente con el fin de no impedir ni la visibilidad ni la salida eventual de los ocupantes del vehículo.

Los airbags no se dispararán en caso de choques poco importantes para los cuales el cinturón de seguridad es suficiente para asegurar una protección óptima; la importancia de un choque depende de la naturaleza del obstáculo y de la velocidad del vehículo en el momento de la colisión.

Los airbags únicamente funcionan con el contacto puesto.

Observación : el gas que se escapa de los cojines inflables puede ser ligeramente irritante.

LOS AIRBAGS FRONTALES*

Están integrados en el centro del volante para el conductor y en el panel de instrumentos para el acompañante delantero. Se disparan simultáneamente (salvo si el airbag acompañante se ha neutralizado) en los choques frontales que presentan riesgos de lesiones en la cabeza y el busto.

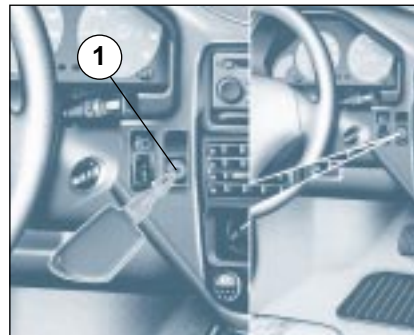

Neutralización del airbag acompañante*

Para asegurar la seguridad de su niño, neutralice imperativamente el airbag acompañante cuando instala un asiento niño, espalda al sentido de circulación, en el asiento delantero acompañante.

- Retire la llave de contacto, introdúzcala en el mando del airbag acompañante **1** y gírela en posición **“OFF”**.



- Uno u otro de los dos testigos * del señalizador de a bordo se enciende durante toda la duración de la neutralización.

En posición **“OFF”**, el airbag acompañante no se dispara en caso de choque.

En cuanto desmonte el asiento para niño, de espaldas al sentido de circulación, del asiento acompañante, gire el mando del airbag en posición **“ON”** para activar el airbag y asegurar la seguridad de su acompañante en caso de choque.

* Según equipamiento

Precauciones relativas al airbag acompañante

Vehículo equipado con un mando de neutralización del airbag acompañante:



- neutralice el airbag si ha instalado un asiento para niño de espaldas al sentido de circulación en el asiento delantero acompañante.
- active el airbag cuando transporte un adulto en el asiento delantero acompañante.

Vehículo no equipado con mando de neutralización del airbag acompañante:



- no instale asiento para niños de espaldas al sentido de circulación en el asiento delantero acompañante.

En todos los casos, no ponga los pies u objeto alguno en el panel de instrumentos.

AIR BAG

Controles de funcionamiento de los airbags frontales* y laterales*

Están asegurados por el testigo integrado en el cuadro de instrumentos.

Al poner el contacto, el testigo se enciende durante seis segundos (si el airbag frontal acompañante está activado en posición "ON").

Si el testigo :

- no se enciende al poner el contacto o,
- no se apaga después de seis segundos o,
- parpadea durante cinco minutos y después se queda encendido.

Consulte en un Punto de Servicio PEUGEOT.

LOS AIRBAGS LATERALES*

Están integrados en la armadura de los respaldos de asientos delanteros en el lado de la puerta.

Se disparan independientemente el uno del otro en función del lado donde se produzca la colisión en los choques laterales que presentan riesgos de lesiones en el tórax, abdomen y cabeza.

* Según equipamiento.

**ATENCIÓN**

Para que los airbags frontales y laterales sean plenamente eficaces, respete las reglas de seguridad siguientes :

- *Estar sujeto a su asiento con un cinturón de seguridad convenientemente reglado.*
- *Adoptar una posición sentado normal y vertical.*
- *o dejar un accesorio o un objeto en el panel de instrumentos o entre el cuerpo de la persona y el Airbag. Podría entorpecer el funcionamiento del Airbag o dañar al acompañante delantero durante su inflado.*
- *Toda intervención en los sistemas airbags está rigurosamente prohibido si no se realiza por el personal cualificado de la Red PEUGEOT.*
- *Después de un accidente o cuando el vehículo ha sido objeto de robo, haga que le revisen los sistema airbags.*
- *Los sistemas airbags han sido concebidos para que sean plenamente operacionales durante 10 años después de la puesta en circulación del vehículo. Sustitúyalos en un Punto de Servicio PEUGEOT cuando haya vencido esta fecha.*

- **Airbags frontales***
- *No conducir agarrando el volante por sus radios o dejando las manos en la almohadilla central del volante.*
- *Abstenerse de fumar en la medida de lo posible, el despliegue de los airbags puede ocasionar quemaduras o riesgos de daños debidos al cigarrillo o la pipa.*
- *Nunca se debe desmontar, taladrar o someter el volante a golpes violentos.*

- **Airbags laterales***
- *No montar fundas de asiento en los asientos delanteros.*
- *No fijar o pegar nada en los respaldos de los asientos delanteros, ello podría ocasionar daños en el tórax o en el brazo en el inflado del airbag lateral.*
- *No aproximar más de lo necesario el busto a la puerta.*

* Según equipamiento.

Motor 1124 cm³ de inyección

- 1 . Filtro de aire
- 2 . Líquido de frenos
- 3 . Batería
- 4 . Dirección asistida
- 5 . Varilla de nivel de aceite
- 6 . Boca de llenado aceite motor
- 7 . Líquido de refrigeración
- 8 . Depósito lavaparabrisas, lava lunas trasera y lavafaros*

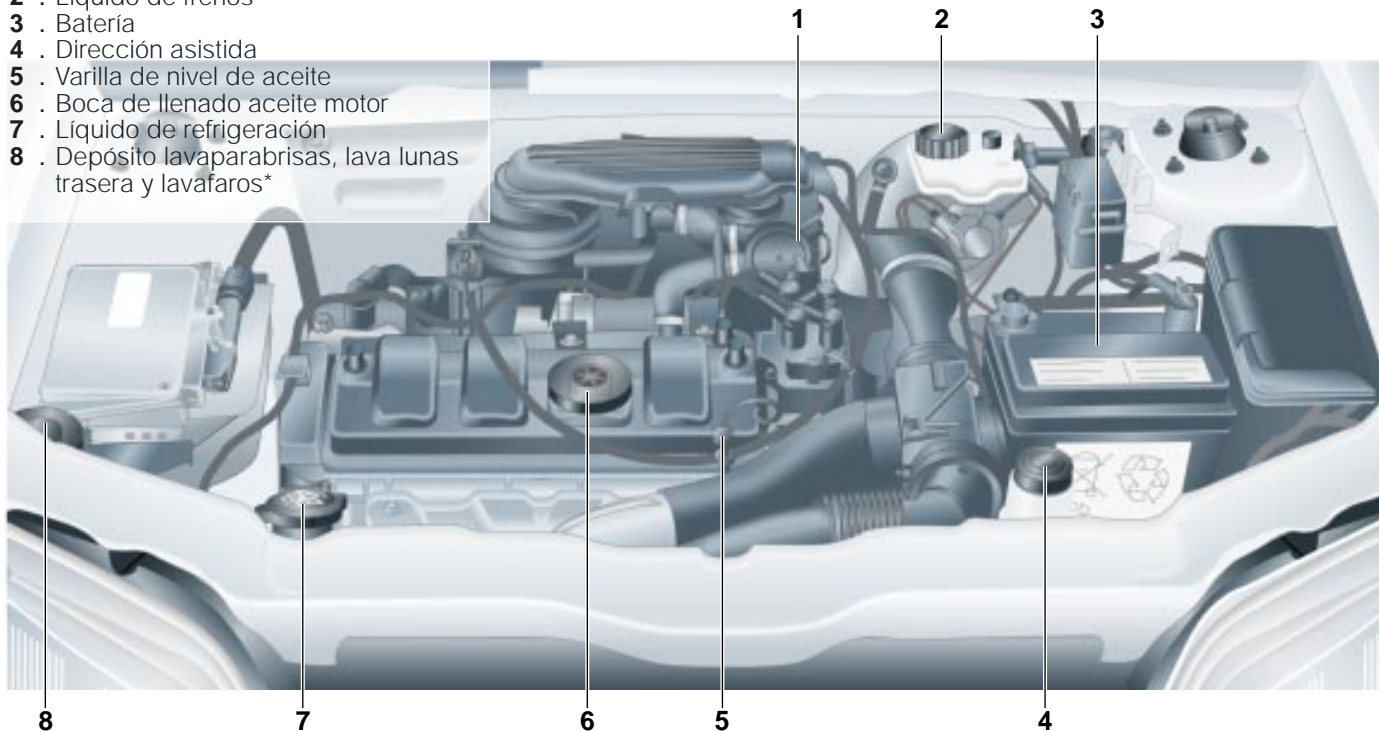

Motor 1360 cm³ de inyección

- 1 . Filtro de aire
- 2 . Líquido de frenos
- 3 . Batería
- 4 . Dirección asistida
- 5 . Varilla de nivel de aceite
- 6 . Boca de llenado aceite motor
- 7 . Líquido de refrigeración
- 8 . Depósito lavaparabrisas, lava lunas trasera y lavafaros*
- 9 . Caja de cambios automática

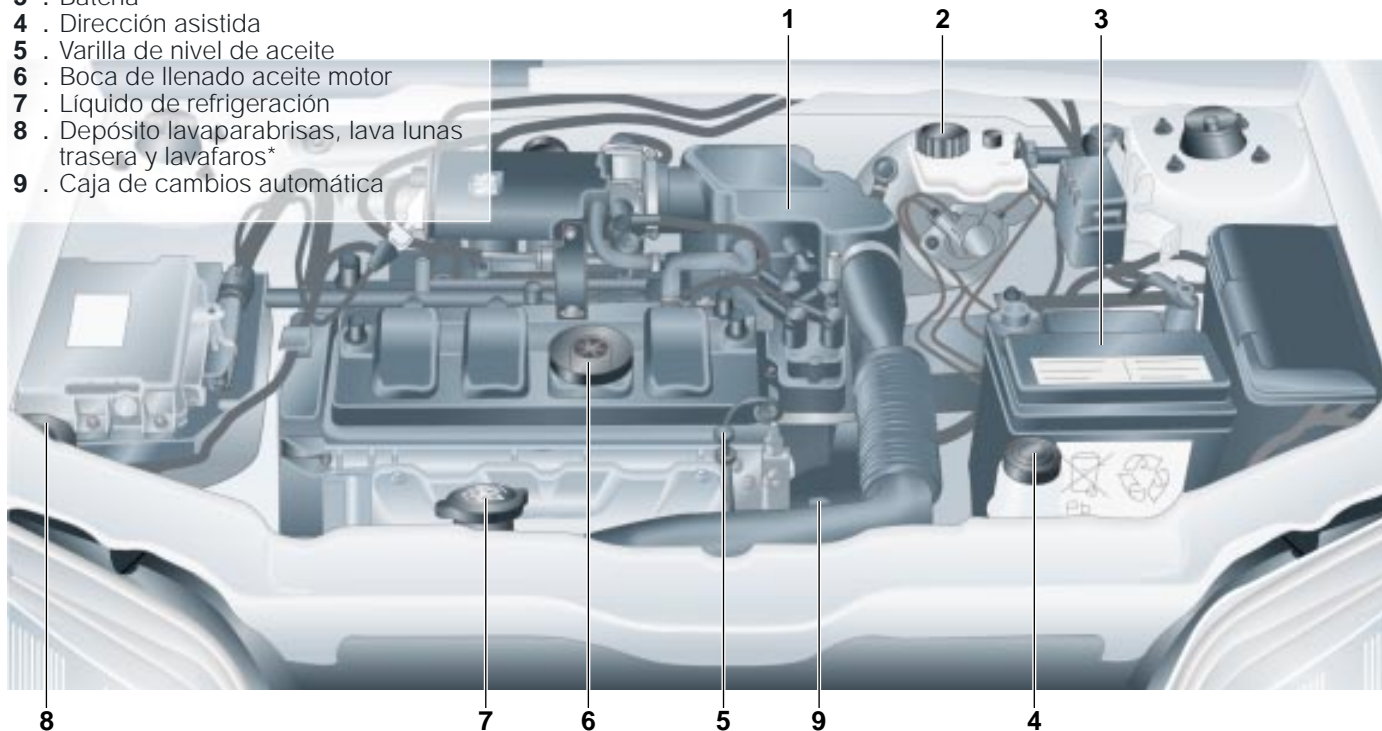

Motor 1587 cm³ 16 válvulas

- 1 . Filtro de aire
- 2 . Líquido de frenos
- 3 . Batería
- 4 . Dirección asistida
- 5 . Varilla de nivel de aceite
- 6 . Boca de llenado aceite motor
- 7 . Líquido de refrigeración
- 8 . Depósito lavaparabrisas, lava lunas trasera y lavafaros*

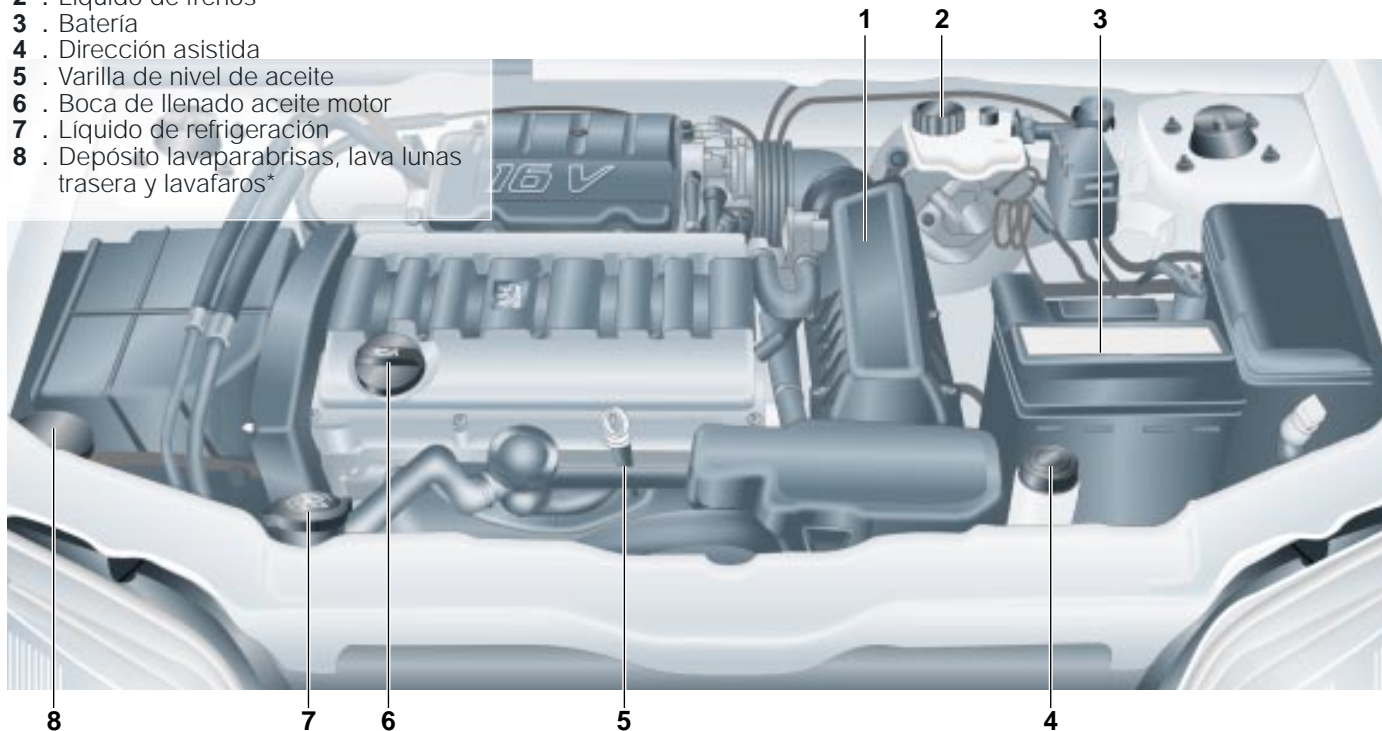

Motor 1527 cm³ Diesel

- 1 . Filtro de aire
- 2 . Líquido de frenos
- 3 . Batería
- 4 . Dirección asistida
- 5 . Varilla de nivel de aceite
- 6 . Boca de llenado aceite motor
- 7 . Líquido de refrigeración
- 8 . Depósito lavaparabrisas, lava lunas trasera y lavafaros*

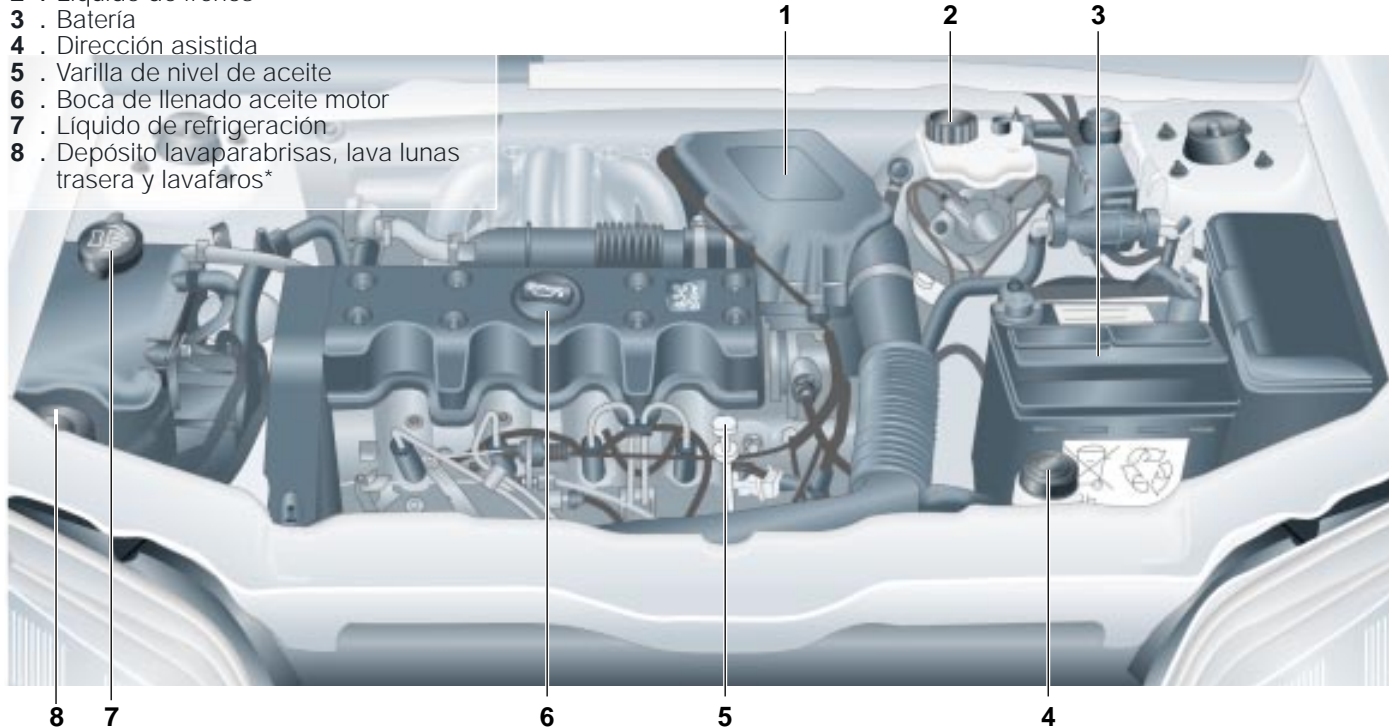

COMPROBAR LOS NIVELES

1. Filtro de aire

La sustitución periódica del filtro de aire es indispensable. Si circula en atmósfera polvorienta, sustituya el filtro a la mitad del tiempo.

Siga las prescripciones del plan de mantenimiento.

2. Líquido de frenos

El nivel debe ser siempre superior a la marca DANGER del depósito. En caso de una bajada importante del nivel, consulte inmediatamente en un Punto de Servicio PEUGEOT. Utilice los líquidos homologados por el constructor que responden a las normas DOT 3 o DOT 4.

3. Batería

Cuando se acerca el invierno, debe hacer comprobar la batería en un Punto de Servicio de la red PEUGEOT.

En verano (30 C° y más) o en circulación intensa, compruebe el nivel del electrolito : Debe cubrir siempre los separadores. Si fuese necesario, restablezca el nivel con agua desmineralizada.

4. Dirección asistida*

Motor frío, el nivel debe ser siempre superior a la marca MINI, próximo a la marca MAXI.

5. Varilla manual de nivel de aceite.

Compruebe el nivel de aceite en suelo horizontal, motor frío y preferentemente antes de la primera puesta en marcha cotidiana.

Nunca sobrepase el máximo.

Compruebe el nivel con regularidad.

6. Llenado de aceite motor

El cambio del aceite motor de su vehículo debe realizarse según el plan de mantenimiento.

Es necesario añadir aceite entre dos cambios.

Compruebe y complete regularmente el nivel.

El consumo máximo de aceite es de 0,5 litros en 1000 km.

7. Líquido de refrigeración

Motor frío : Después de quitar el tapón, el nivel del líquido debe situarse entre las marcas mini y maxi situadas en la caja de degasificación. Cierre el tapón hasta la segunda muesca.

Circuito de refrigeración

Utilice imperativamente líquido homologado por el constructor constructor (PROCOR TM108 / GLYSANTIN G33 o REVKOGEL 2000). En caso de imposibilidad, añada agua desmineralizada y haga que le comprueben el nivel de protección en un Punto de Servicio de la red PEUGEOT.

Cuando el motor está caliente, la temperatura del líquido de refrigeración está regulada por el moto-ventilador : El moto-ventilador puede funcionar con la llave de contacto quitada y, al estar el circuito de refrigeración presurizado, **espere al menos una hora, después de haber parado el motor, para intervenir.**

Observación : el líquido de refrigeración no requiere ninguna renovación.

8. Depósito lavaparabrisas, lavalunas trasero y lavafaros*

Para una calidad óptima de limpieza y por su seguridad, le aconsejamos utilice los productos homologados por PEUGEOT (4,5 litros sin lavafaros, 5,5 litros con lavafaros).

* Según versión

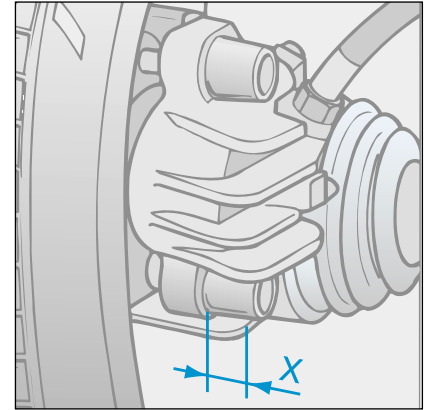
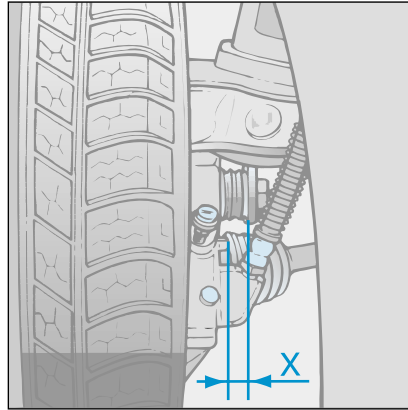
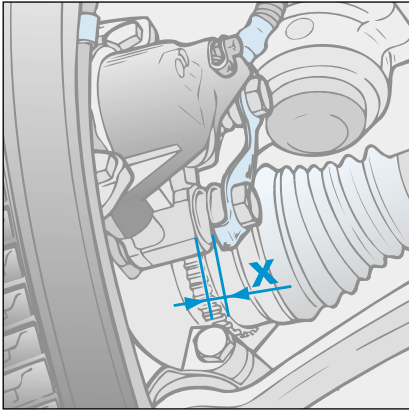

Indicador visual de desgaste de las plaquetas de freno*

Los frenos delanteros están equipados con testigo visual de desgaste. Compruebe con regularidad el espesor de las plaquetas de freno.

Para realizar el control : gire la rueda del lado a comprobar. El espesor de la guarnición que queda por usar está representado por la cota X.

Cuando esta cota es nula, se debe proceder a la sustitución de las plaquetas de freno.

Consejo

El desgaste de las guarniciones está en función del estilo de conducción, en especial para los vehículos que se utilizan en ciudad o en cortas distancias o bien de manera muy deportiva, siendo necesario hacer comprobar el espesor de las guarniciones en las revisiones periódicas del vehículo.

* Según versión

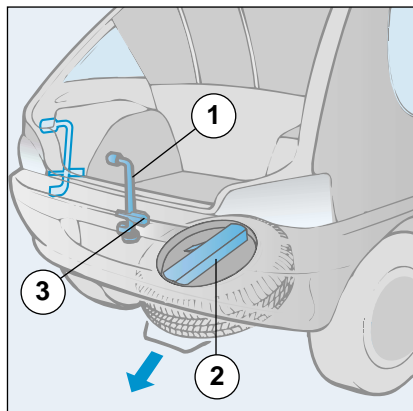

CAMBIAR UNA RUEDA

Acceso a la rueda de repuesto

La rueda de repuesto se encuentra en el exterior, bajo el maletero, sujeta en un soporte metálico.

- Saque la llave desmonta-ruedas **1**.
- Con la llave desmonta-ruedas **1**, afloje el tornillo de sujeción del soporte de rueda de repuesto, situado en el interior del maletero, bajo la moqueta.
- Levante el soporte para sacar el gancho hacia atrás, después déjelo bajar.
- Saque la caja de ubicación del gato **2** situada en la rueda de repuesto.

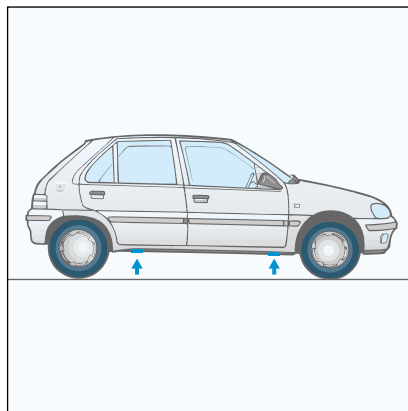

Desmontar la rueda

- Con la llave desmonta-ruedas saque el embellecedor, tirando a nivel del paso de la válvula.
- Desbloquee los tornillos de rueda.
- Calce la rueda diametralmente opuesta a la que va a sustituir utilizando la caja de ubicación del gato.
- Ponga el gato en el emplazamiento previsto más próximo a la rueda que va a cambiar, vigile que la plantilla del gato esté correctamente en contacto con el suelo en toda su superficie.
- Despliegue el gato, afloje completamente los tornillos y saque la rueda.

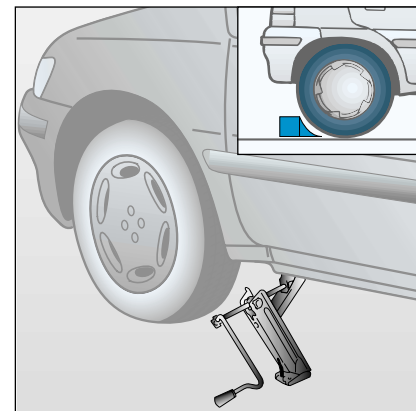

Montar la rueda

- Una vez posicionada la rueda, realice un ligero apriete de los tornillos con la llave.
- Repliegue el gato.
- Bloquee los tornillos de rueda con la llave.
- Posicione el embellecedor de rueda comenzando por el paso de la válvula y empuje con la palma de la mano.

Posicionamiento de la rueda en el soporte

- Levante la rueda con el fin de facilitar la fijación del soporte de rueda de repuesto.
- No olvide reapretar a fondo el tornillo de sujeción de soporte de rueda de repuesto.

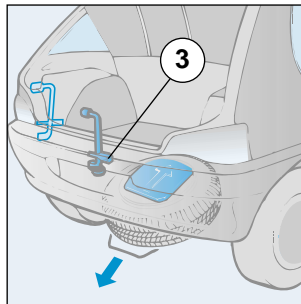
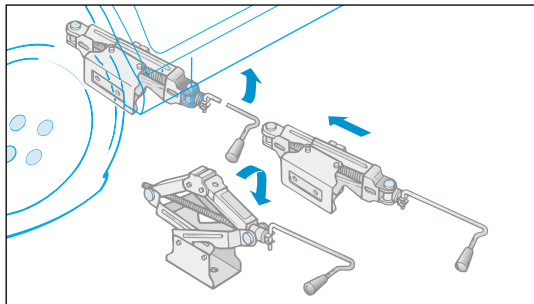

Particularidad versión deportiva

Montaje del gato

- Repliegue completamente el gato.
- Meta el gato bajo el vehículo, en los emplazamientos previsto, inclinándolo 90°, hasta que la articulación de la manivela esté a la altura del embellecedor de bajos de carrocería y después enderécelo.
- Compruebe que el gato está bien apoyado en el bajo de carrocería.

Montaje de la rueda en el soporte rueda de repuesto

- Oriente el cajetín de protección del gato, flecha hacia adelante.

En ningún caso debe tomar apoyo en el embellecedor del bajo de carrocería.



Por su seguridad, realice siempre el cambio de una rueda :

- Sobre piso horizontal, estable y no deslizante.
- Freno de mano echado.
- La primera velocidad o la marcha atrás metida.
- Calce el vehículo.
- Nunca se meta debajo de un vehículo levantado únicamente con un gato. Utilice una borriqueta.

Después del cambio de una rueda

- Haga que le comprueben el apriete de los tornillos y la presión de la rueda de repuesto.
- Haga que le reparen la rueda pinchada y móntela en el vehículo tan pronto le sea posible.
- La rueda de repuesto, de uso temporal, del tipo "galette" lleva un neumático 115/70R15 y solo se puede utilizar de manera temporal :
 - Presión de inflado : 4,2 bares.
 - Velocidad máxima : 80 km/h.

* Según versión

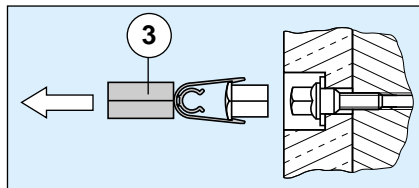

Particularidades ligadas a las ruedas de aluminio *

Tapones de tornillos

Los tornillos de las ruedas de aluminio están cubiertos por tapones cromados.

Antes de aflojar los tornillos, debe retirar los tapones con la ayuda del útil 3.

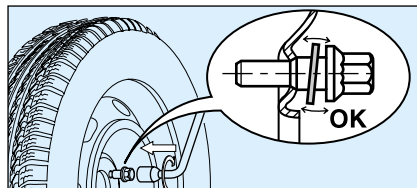

Montaje de la rueda de repuesto

Si su vehículo está equipado con una rueda de repuesto de chapa, cuando la vaya a fijar, es **normal** constatar que las arandelas de los tornillos no tocan la llanta. La sujeción de la rueda de repuesto está asegurada por el apoyo cónico de cada tornillo.

Montaje de neumáticos para la nieve

Si equipa su vehículos con neumáticos para la nieve montados en llantas de chapa, debe **imperativamente** utilizar tornillos específicos disponibles en la red PEUGEOT.

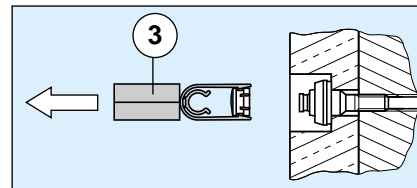

Tornillos antirrobo **

Si sus ruedas están equipadas con tornillos antirrobo (uno por rueda), debe quitar el tapón cromado y después la tapa de plástico que le recubre, para ello debe emplear el útil 3, y una de las dos llaves especiales para esta clase de tornillo antirrobo (que le han sido facilitados a la entrega de su vehículo con el doble juego de llaves y la tarjeta confidencial), así como la manivela desmonta ruedas 1.

Observación : anote con cuidado el número de código grabado en la cabeza de la llave para tornillos antirrobo. Con este número podrá pedir a la red un doble de las llaves especiales antirrobo.

* Según equipamiento.

** Según versión y destino.

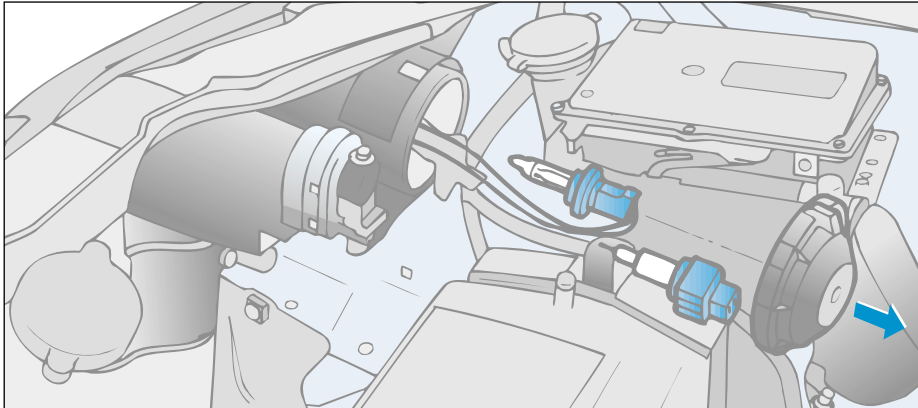

CAMBIAR UNA LÁMPARA

Luces de población W5W

Gire el protector de plástico 1/80 de vuelta y retírelo.

Sustituya la bombilla.

Luces de cruce - Luces de carretera H4 55/60 W

Gire el protector de plástico 1/8 de vuelta y retírelo.

Desconecte el conector.

Presione en el muelle para desgraparlo y después cambie la bombilla.

Al montaje, asegúrese de la correcta posición de las muescas de orientación y correcto bloqueo del protector de plástico.

La bombilla únicamente se puede tocar con un trapo seco.



Para las luces de carretera y de cruce, para evitar el riesgo de deterioro de los faros, utilice exclusivamente las bombillas de las marcas :

- TUNGSRAM
- PHILIPS
- OSRAM
- NORMA

Estas marcas responden a las especificaciones anti-UV (Ultra-Violeta) necesarias para el correcto funcionamiento y fiabilidad de los faros.



Los faros están equipados con un cristal de policarbonato revestidos con un barniz protector. Está firmemente desaconsejado limpiarlos con un trapo seco o abrasivo y con productos detergentes o disolventes.

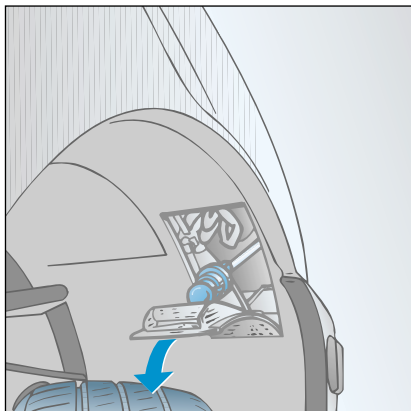

Intermitentes PY21W

El acceso a las lámparas se realiza por el interior del paso de rueda.

Gire las ruedas (a la izquierda para cambiar la bombilla del intermitente derecho y a la inversa).

Abra la tapa de acceso.

Gire el casquillo 1/4 de vuelta.

Sustituya la bombilla.

Asegúrese que la tapa está bien cerrada.

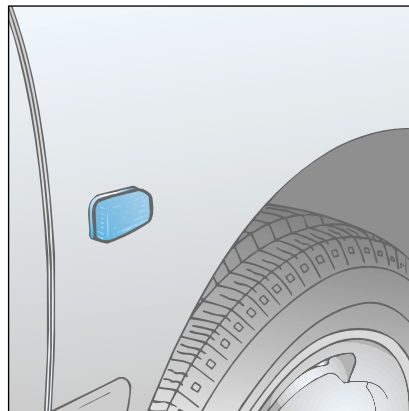

Repetidores laterales intermitentes W5W*

Tire de la parte trasera de la transparencia y saque el conjunto.

Mantenga el conector y gire de vuelta la transparencia.

Sustituya la bombilla.

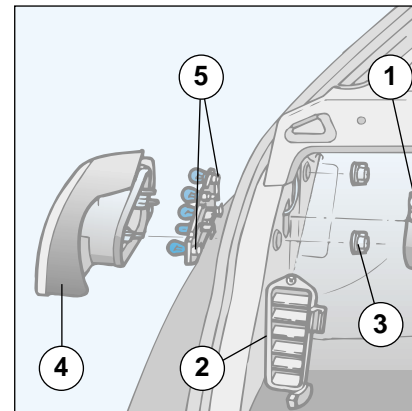

Luces traseras

Intermitentes PY21W.

Luces de marcha atrás P21W.

Luz de niebla P21W.

Luces de población P5W.

Luces de stop/Luces de población P21/5W.

Por el interior del maletero :

Retire el protector de plástico 1.

Quite la rejilla de evacuación de aire con un destornillador estrella 2.

Quite los dos tornillos de aletas 3 y saque el bloque de pilotos 4.

Pellizque las lengüetas 5 para retirar el porta-lámparas. Sustituya las bombillas.

* Según versión

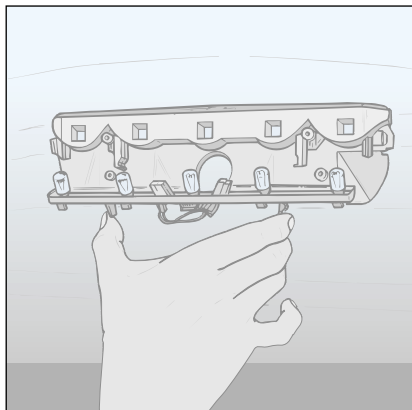

Luces de stop adicionales 5 lámparas W5W

El acceso al piloto es más fácil con el maletero abierto.

Retire el protector de plástico presionando las muescas laterales.

Pellizque las lengüetas para sacar el porta-lámparas.

Sustituya las bombillas.

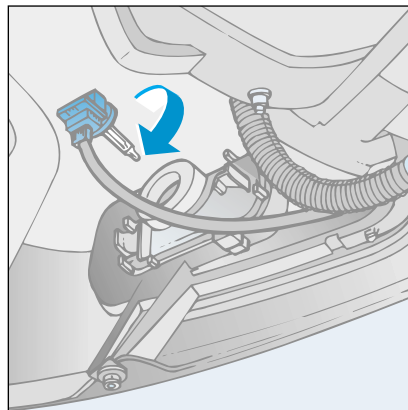

Luces de niebla del./largo alcance H1/55W*

Acceda a las bombillas por encima del vehículo.

Gire el casquillo de vuelta.

Sustituya la bombilla.

* Según versión

Quitar y poner un fusible

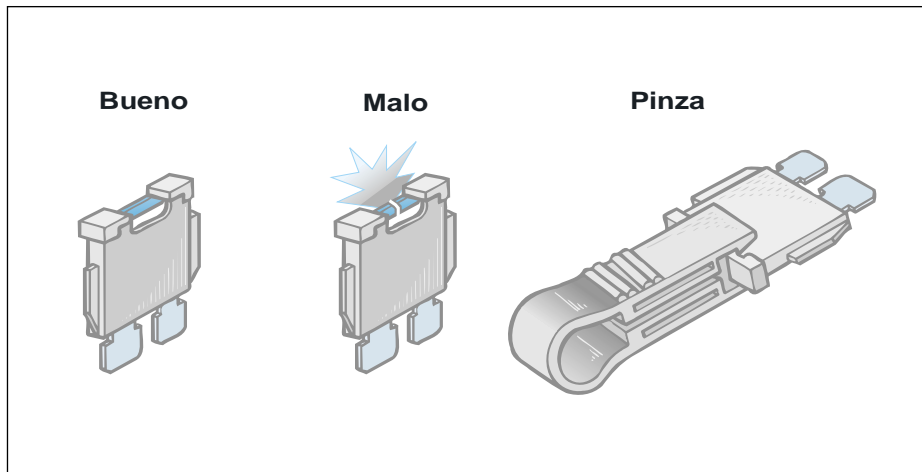

Antes de quitar un fusible es necesario conocer la causa del incidente y haberla solucionado.

Los números de los fusibles están indicados en la caja de fusibles.

Sustituya siempre un fusible defectuoso por otro de calibre equivalente.



Atención a los accesorios eléctricos auxiliares incompatibles !

El circuito eléctrico de su vehículo está concebido para funcionar con los equipamientos de serie u opcionales.

Antes de instalar otros equipamientos u accesorios eléctricos en su vehículo, consulte en un punto de Servicio de la red PEUGEOT.

Algunos accesorios eléctricos o la forma en que están montados pueden tener efectos nefastos en el funcionamiento de su vehículo, es decir en los circuitos electrónicos de mando, el circuito audio y el circuito de carga eléctrica.

PEUGEOT declina toda responsabilidad en cuanto a gastos ocasionados para la reparación de su vehículo o los disfuncionamientos resultantes de la instalación de accesorios auxiliares no suministrados y no recomendados por PEUGEOT y no instalados según sus prescripciones, en especial para todo aparato cuyo consumo sobrepase 10 miliamperios. Los maxi fusibles son una protección suplementaria para los sistemas eléctricos. Toda intervención debe ser realizada por un especialista.

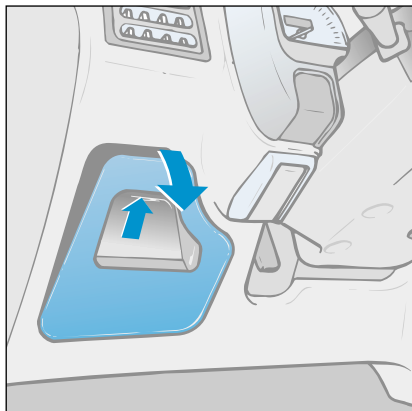

Caja de 13 fusibles en el habitáculo

Para poder acceder a los fusibles de la caja del habitáculo, presione la lengüeta en la parte superior y tire de la tapa hacia usted.

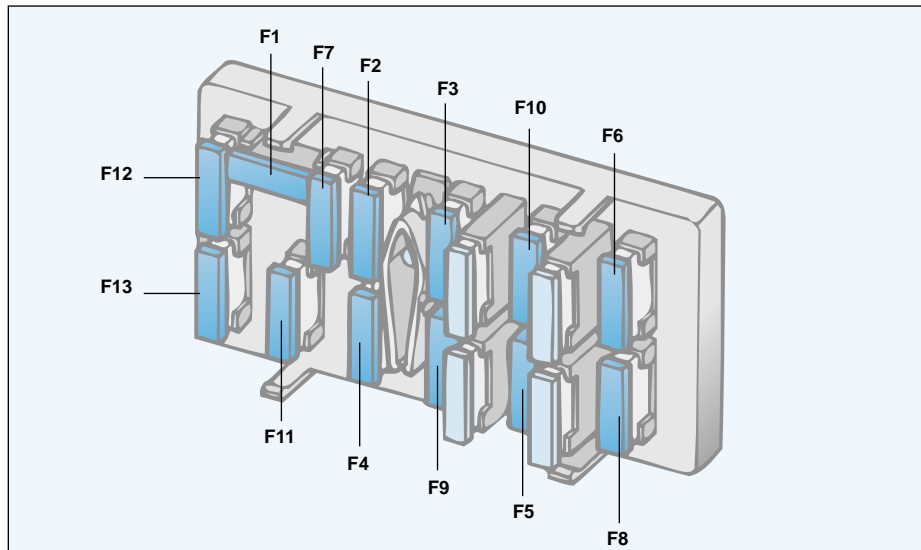

Caja de 13 fusibles

Caja de 13 fusibles (habitáculo)

Fusible	Intensidad*	Funciones*
1	—	No utilizado.
2	25A	Ventilador expulsor climatizador.
3	25A	Luneta trasera - aire acondicionado - presostato - asientos térmicos.
4	25A	Autorradio – lector de mapas.
5	30A	Luneta trasera térmica - bocina – encendedor de cigarrillos + retrovisores térmicos.
6	10A	Indicadores dirección / señal de peligro.
7	10A	Refrigeración motor - antiarranque electrónico - cajetín de regulación de temperatura de agua - combinado - dirección asistida – luces de marcha atrás
8	20A	Condenación centralizada - antiarranque electrónico – luces interiores – luz del maletero - cajetín de regulación de temperatura de agua - combinado - autorradio - reloj.
9	30A	Elevalunas - señal de peligro - Indicadores de dirección – retrovisores eléctricos - luces de stop – limpiaparabrisas y limpialunas - combinado.
10	20A	Elevalunas delantero.
11	5A	Luz trasera de niebla + testigos combinado.
12	5A	Luz de población trasera izquierda – luces de población delanteras – luces del combinado (Reostato) + corrector de faros.
13	5A	Luces interruptores – luz frontal autorradio – luz matrícula – luz de población trasera derecha

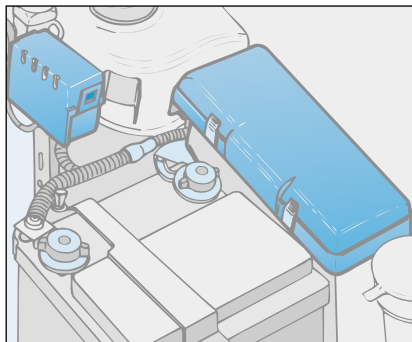

Las cajas de 16 fusibles y maxi fusibles están situadas bajo el capó motor.

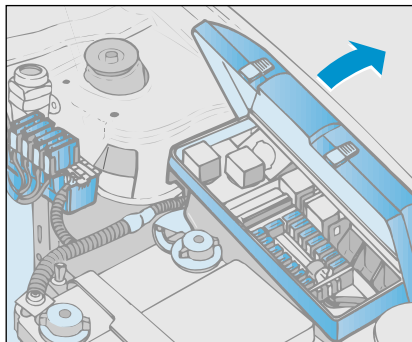

Para acceder a los fusibles, suelte las tapas.

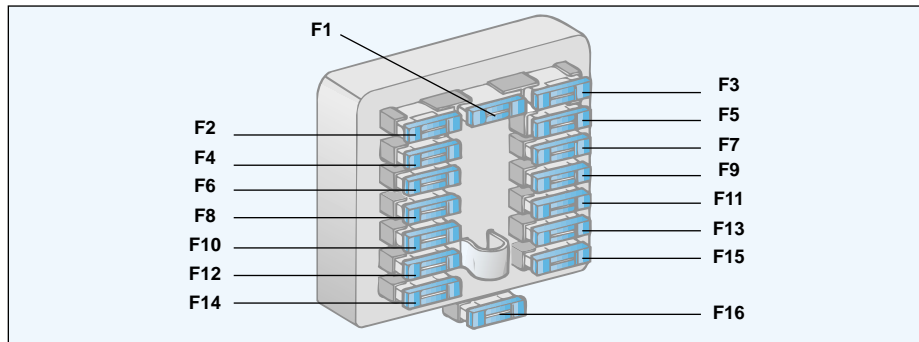

Caja de 16 fusibles

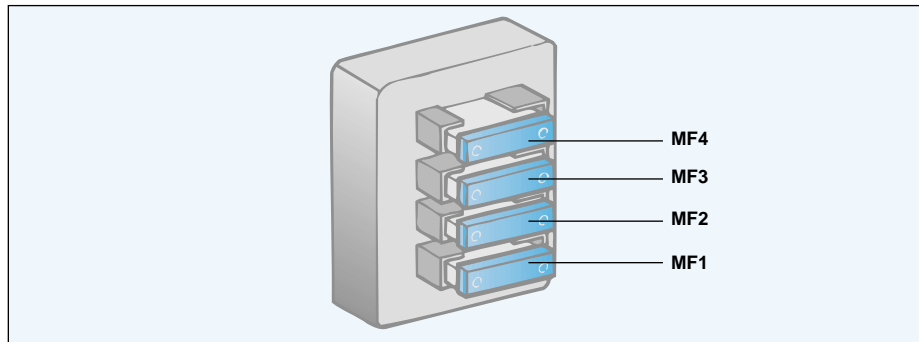

Caja de maxi fusibles

Caja de 16 fusibles (compartimento motor)

Fusible	Intensidad*	Funciones*
1	—	No utilizado
2	30A	Antibloqueo de ruedas
3	25A	Refrigeración motor
4	20A	Antibloqueo de ruedas
5	25A	Grupo motoventilador
6	20A	Faros adicionales
7	—	No utilizado
8	—	No utilizado
9	10A	Bomba de carburante
10	—	No utilizado
11	10A	Sonda de oxígeno
12	10A	Luz de carretera izquierda
13	10A	Luz de carretera derecha
14	10A	Luz de cruce izquierda
15	10A	Luz de cruce derecha
16	30A	Bomba expulsora

Caja de Maxi fusibles (compartimento motor)

MF1	20A	Commutador de Puces
MF2	80A	Alimentación antirrobo (+ arranque)
MF3	40A	Alimentación antirrobo (+ después contacto)
MF4	40A	Alimentación + batería caja de 13 fusibles

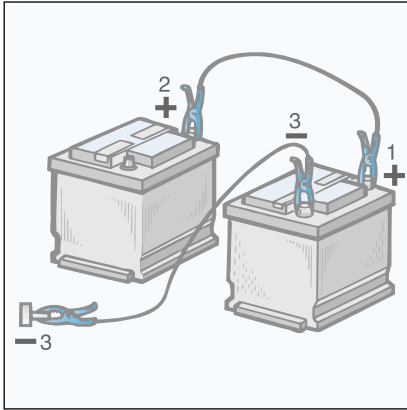

Batería

Para recargar la batería con un cargador de baterías :

- Desconecte la batería empezando por el borne (-).
- Respete las instrucciones de utilización dadas por el fabricante del cargador de baterías.
- Vuelva a conectar empezando por el borne (+).
- Compruebe la limpieza de los bornes y terminales. Si están sulfatados (depósitos blancos o verdosos), aflójelos y límpielos.

Para arrancar y cargar la batería con la ayuda de otra batería :

Asegúrese que efectúa las correctas conexiones :

- Conecte el cable rojo a los bornes (+) de las dos baterías.
- Conecte un extremo del cable verde o negro al borne (-) de la batería de ayuda.
- Conecte el otro extremo del cable verde o negro en un punto de masa del vehículo a arrancar, lo más lejos posible de la batería.

Accione el arranque, deje que se ponga el motor en marcha.

Espere a que el motor vuelva al ralenti y desconecte los cables.

Cuando el vehículo vaya a estar parado durante un tiempo prolongado de más de un mes, es aconsejable desconectar la batería.



- No desconecte los terminales cuando el motor está en marcha.

- No recargue la batería sin haber desconectado los terminales.

- Es necesaria una alimentación eléctrica permanente para el funcionamiento de los sistemas electrónicos.

Después de cualquier desconexión de la batería, ponga el contacto y espere 10 segundos antes de arrancar. No obstante, si después de esta manipulación subsisten ligeras perturbaciones, Consulte en un Punto de Servicio PEUGEOT.

Montaje de un aparato autorradio

Su 106 está equipado de origen con un pre-equipo de radio :

- Antena de techo.
- Cable coaxial de antena.
- Antiparasitario de base.
- Alimentación de los altavoces delanteros.(según los modelos, los cables están en los pilares de los costados).
- Alimentación de los altavoces traseros*.
- 2 conectores de 8 vías.

Queda por tanto únicamente conectar los conectores de su aparato autorradio e instalar los altavoces.

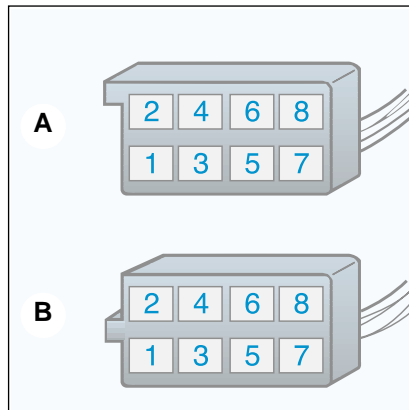

Conexión de los conectores

- A1 : —
- A2 : —
- A3 : —
- A4 : (+) Accesorios
- A5 : —
- A6 : (+) Luces
- A7 : (+) Permanente
- A8 : Masa
- B1 : (+) Altavoz trasero derecho.*
- B2 : (-) Altavoz trasero derecho.*
- B3 : (+) Altavoz delantero derecho
- B4 : (-) Altavoz delantero derecho
- B5 : (+) Altavoz delantero izquierdo
- B6 : (-) Altavoz delantero izquierdo
- B7 : (+) Altavoz trasero izquierdo.*
- B8 : (-) Altavoz trasero izquierdo.*

Montaje de los altavoces

El pre-equipamiento permite el montaje de altavoces de 130 mm de diámetro en las puertas delanteras (posibilidad de montar altavoces de 100 mm en la parte trasera*).

Consulte en un Punto de Servicio de la red PEUGEOT.

* Según versión

Para remolcar sin levantar su 106...

Debe utilizar siempre una barra de remolcado

Por la parte delantera y la parte trasera :

- Enganche la barra de remolcado al anillo de remolcado.

Dispositivo de remolcado (arnés)

El montaje de este dispositivo debe realizarse en un Punto de Servicio de la red PEUGEOT.

Remolcado (barco, caravana, etc...)

- Antes de salir :
 - Compruebe la presión de los neumáticos, vehículo y remolque.
 - Compruebe las señalizaciones eléctricas del remolque.
 - Entréñese en las maniobras, sobre todo en la marcha atrás.
 - Engrase con regularidad la rótula del enganche remolque, desmóntela cuando haya terminado de remolcar.
- En una caravana, reparta la carga en el interior y respete los pesos autorizados.
- Circule siempre a velocidad moderada, cambie de velocidades en tiempo útil, tanto en las subidas, como en las bajadas. Esté atento al viento lateral.
- Cuando se remolca, el consumo aumenta. No olvide utilizar un deflector de techo.
- La distancia de frenado aumenta. Frene progresivamente y con suavidad, Evite dar frenazos.

Respete la capacidad de remolcado de su vehículo

Peso remolcable : ver capítulo "Características técnicas".

Peso recomendado en la flecha : 50 kg.

Características

Modelos tipo de homologación	GASOLINA		
	1CHFF 1AHFF 1SHFF	1CKFW 1AKFW	1CNFXF
Motores	HFX	KFW	NFX
Cilindrada (cm ³)	1124	1360	1587
Diámetro x recorrido (mm)	72 x 69	75 x 77	78,5 x 82
Potencia maxi norma CEE (Kw)	44,1	55	87
Régimen potencia maxi (r/mn)	5500	5500	6600
Par máximo norma CEE (NM)	94	120	145
Régimen de par máximo (r/mn)	3500	3400	5200
Carburante	Sin plomo	Sin plomo	Sin plomo
Catalizador	SI	SI	SI
Caja de cambios	Manual (5 velocidades)	Manual (5 velocidades)	Manual (5 velocidades)
Capacidad órganos (en litros)			
Motor (sin/con cambio filtro)	2,9 / 3,0	2,9 / 3,0	2,9 / 3,2
Caja de cambios - Puente	2	2	2
Depósito de carburante	45	45	45

Características

	DIESEL
Modelos tipo de homologación	1CVJXF 1AVJXF 1SVJXF
Motores	VJX
Cilindrada (cm ³)	1527
Diámetro x recorrido (mm)	77 x 82
Potencia maxi norma CEE (Kw)	42
Régimen potencia maxi (r/mn)	5000
Par máximo norma CEE (NM))	95
Régimen de par máximo (r/mn)	2250
Carburante	Gasoil
Catalizador	(1)
Caja de cambios	Manual (5 velocidades)
Capacidad órganos (en litros)	
Motor (sin/con cambio filtro)	4,25 / 4,50
Caja de cambios - Puente	2,4
Depósito de carburante	45

(1) Según destino

Consumo

Motor	Caja de cambios	Tipo homol. 1C..., 1A..., 1S...	Según directiva en vigor (litros/100 km)			
			Circuito urbano	Circuito extra-urbano	Circuito mixto	Emisión Masa CO ₂
1124 cm ³	MA/5	HFX	8	5	6,1	145
1360 cm ³	MA/5	KFWF	8,2	5	6,2	148
1360 cm ³ (sport)	MA/5	KFWU	8,4	5,2	6,4	152
1587 cm ³ 16 válvulas	MA/5	NFXF	12,6	6,2	8,5	201
1527 cm ³ Diesel	MA/5	VJX	6,8	4,3	5,2	138

Las indicaciones de consumo de carburante corresponden a los valores comunicados en el momento de la impresión.

Peso y cargas remolcables (en kg)

BERLINAS 3 PUERTAS						
Tipos homologación : 1 C...	HFF	KFW	NFXF	VJXF		
• Peso en vacío en orden de marcha (POM)	815	815	950	875		
• Peso máximo autorizado en carga (PTC)	1295	1315	1386	1375		
• Peso total rodando (PTR)	1945	2015	1886	2075		
• Remolque sin frenos	400	400	400	400		
• Remolque con frenos (en el límite del PTR)	650	700	700	700		

BERLINAS 5 PUERTAS						
Tipos homologación : 1 A...	HFF	KFW	VJXF			
• Peso en vacío en orden de marcha (POM)	835	835	895			
• Peso máximo autorizado en carga (PTC)	1315	1335	1395			
• Peso total rodando (PTR)	1965	2035	2095			
• Remolque sin frenos	400	400	400			
• Remolque con frenos (en el límite del PTR)	650	700	700			

SOCIEDAD						
Tipos homologación : 1 S...	HFF	VJXF				
• Peso en vacío en orden de marcha (POM)	800	860				
• Peso máximo autorizado en carga (PTC)	1295	1375				
• Peso total rodando (PTR)	1945	2075				
• Remolque sin frenos	400	400				
• Remolque con frenos (en el límite del PTR)	650	700				

Dimensiones y cotas (3 y 5 puertas)

3 puertas

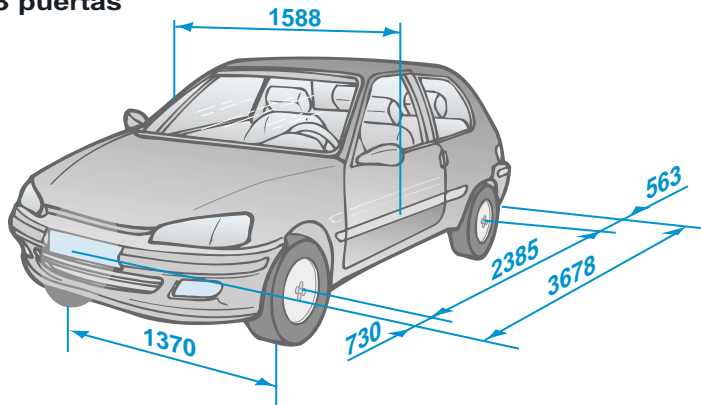

5 puertas

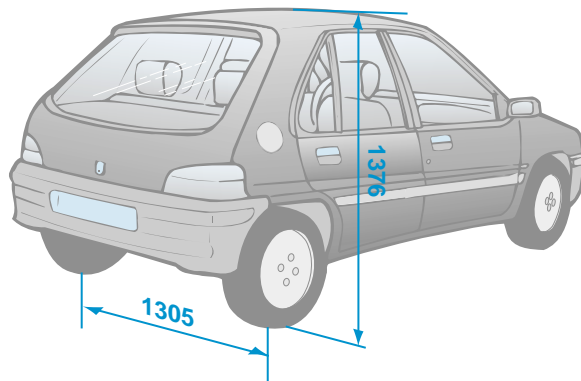

Dimensiones y cotas (Sport)

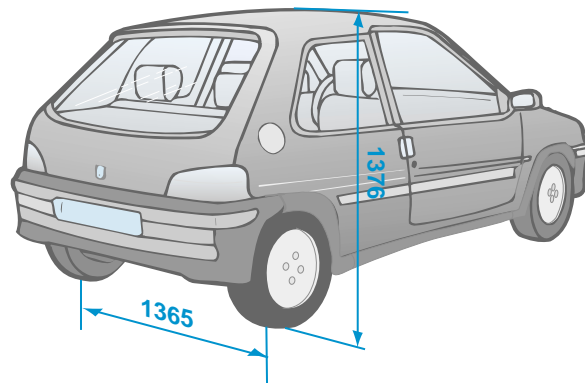
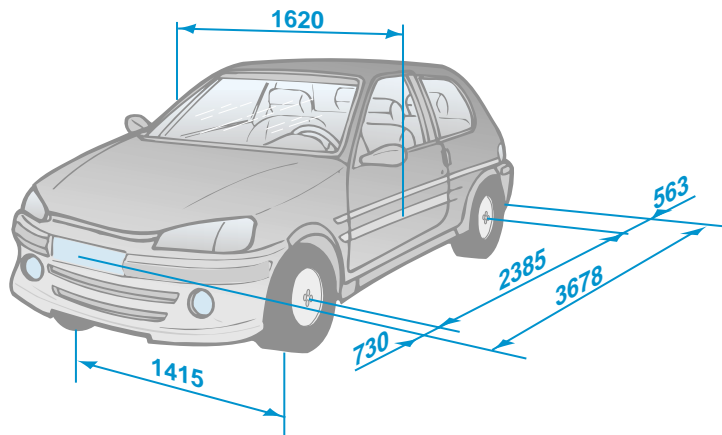

Identificación

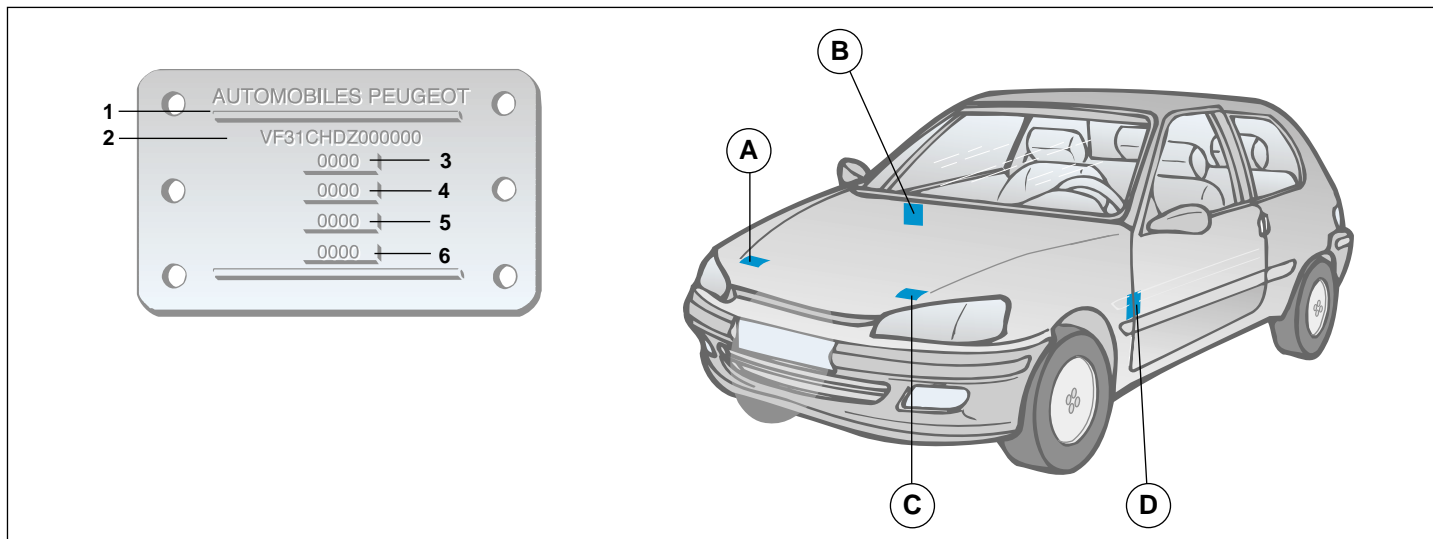
**A. Placa constructor**

- 1 : Reglamentación CEE
- 2 : Número en la serie del tipo
- 3 : Peso en carga (PTC)
- 4 : Peso total rodando (PTR)
- 5 : Peso máximo sobre el eje delantero
- 6 : Peso máximo sobre el eje trasero

B. Número de serie en la carrocería**C. Placa homologación*****D. Neumáticos y referencia pintura**

El adhesivo **D** pegado en el canto de la puerta lado conductor, indica :

- las dimensiones de las llantas y neumáticos,
- las marcas de neumáticos homologadas por el constructor,
- las presiones de inflado (**el control de la presión de inflado debe efectuarse en frío y al menos una vez al mes**),
- la referencia del color de la pintura.

* Según versión

Utilice para su PEUGEOT los accesorios y piezas de origen homologados por la marca.

Estos accesorios y estas piezas están completamente adaptadas a su PEUGEOT, habiendo sido comprobadas y ensayadas en fiabilidad y seguridad.

A la red se le propone una amplia gama de accesorios de origen, homologados por PEUGEOT.

Todos ellos se benefician de la garantía PEUGEOT.

Seguridad :	Alarmas anti-intrusión, grabado de lunas, antirrobo de ruedas, faros de niebla...
Confort :	Climatización, consola radioteléfono, fundas, alfombras, depósito para el maletero, faldillas, techo corredizo *, red de retención, reposabrazos, deflectores de puertas, porta-objetos para debajo de la bandeja trasera...
Comunicación :	Autorradio, teléfono, CB, altavoces, cambiador CD, navegación...
Personalización :	Deflector de portón trasero, llantas de aluminio, embellecedores, volantes, escape deportivo...
Ocio :	Enganche para remolque, barras de techo, cofre de techo, accesorios de porte (porta-bicicletas, porta-skis...)
Niños :	Realces de asientos para niños, persianas laterales y persianas luneta trasera...
Productos de mantenimiento :	Líquido lavalunas, productos de limpieza y mantenimiento interior y exterior...

* El montaje de un techo corredizo puede requerir tener que cortar el refuerzo de techo, es imperativo utilizar los únicos productos de origen PEUGEOT.