



manual de usuario



AGILITY CITY 125

Agility City 125

Manual de usuario



Bienvenidos > Enhorabuena

Estimado propietario: Enhorabuena por su acertada elección y le agradecemos su preferencia por KYMCO.

Con objeto de manejar su vehículo de forma segura y de mantenerlo siempre en perfectas condiciones, le recomendamos leer atentamente las instrucciones de este manual así como seguir los procedimientos de mantenimiento. Estamos seguros de que su KYMCO le corresponderá con la confianza depositada en él.

Le recordamos que solamente los agentes oficiales KYMCO están capacitados y disponen de las informaciones y herramientas especiales para ofrecerle una asistencia técnica satisfactoria.

Siempre en nuestra línea de mejora del producto, algunas informaciones o especificaciones que figuran en este manual pueden ser alterados sin previo aviso.

Introducción

Seguridad > **Acerca de la seguridad** | **Sección de seguridad** | **Recomendaciones para una conducción segura** | **Conducción bajo lluvia** | **Carga transportada**



Seguridad > Acerca de la seguridad

Su seguridad y la de los demás, son de la máxima importancia. Manejar este vehículo con seguridad es una importante responsabilidad.

Para ayudarle a tomar decisiones relacionadas con la seguridad, le proporcionamos una serie de procedimientos de manejo y otras informaciones en etiquetas situadas en este manual. Por supuesto, le avisamos que no resulta práctico ni posible advertirle de todos los peligros relacionados con la conducción, manejo o mantenimiento de su vehículo. Usted debe hacer buen uso de su sentido común.

Encontrará las etiquetas de seguridad precedidas de:

Etiqueta | Seguridad

Todo este manual está repleto de información de seguridad importante. Léalo atentamente.

Seguridad > Sección de seguridad

No consuma ningún tipo de alcohol o droga, ni antes ni durante la conducción de su vehículo. El consumo de dichos productos dañan sus facultades y retardan su capacidad de reacción. Si está bajo tratamiento médico y esta tomando algún tipo de medicamento, consulte con su médico. El medicamento que está tomando puede disminuir su capacidad de conducción.

Nunca alcance una velocidad excesiva. En general, cuanto más alta sea la velocidad mayor es el riesgo de accidente, pero también puede ocurrir a velocidades bajas. Nunca conduzca a una velocidad que pueda resultar insegura en las condiciones reinantes o fuera de sus posibilidades de control del vehículo, indistintamente de la velocidad máxima permitida.

Nunca trate de realizar maniobras peligrosas o acrobacias.

Revise siempre su vehículo antes de su utilización. Para asegurar que se encuentra dentro de las condiciones de seguridad, siga las instrucciones de "Comprobaciones previas a la puesta en marcha" y "Mantenimiento" descritas en este manual.

Mantenga siempre las dos manos sobre el manillar y los dos pies sobre el piso del vehículo durante la conducción.

Conduzca con la máxima precaución cuando circule sobre terrenos en mal estado o en condiciones climatológicas desfavorables.

Utilice siempre el tamaño y tipo de neumático especificado en este manual. Mantenga la presión adecuada en los neumáticos para una conducción segura.

No exceda nunca la capacidad de carga especificada en este manual. El peso de la carga debe estar correctamente distribuida y perfectamente sujeta. Reduzca la velocidad y siga las instrucciones del manual en lo que se refiere al transporte de carga. Recuerde que en estas condiciones necesita una mayor distancia de frenado. Ocurre la misma situación cuando lleva un pasajero en el asiento trasero.

Cuide el medio ambiente, conduzca responsablemente y siempre con conocimiento pleno y cumplimiento de las leyes y normas de circulación vial.

Antes de repostar, asegúrese siempre de apagar el motor y comprobar que no exista ninguna fuente que pueda producir chispa o llama. Realice siempre el repostaje en un lugar ventilado.



1. Use casco | 2. Vestimenta ajustada | 3. Evite zapatos de tacón | 4. Use guantes

Seguridad > Recomendaciones para una conducción segura

Conducir con una indumentaria adecuada y cómoda evita la aparición de cansancio y ayuda a mantener la concentración necesaria aumentando su seguridad.

Una indumentaria excesivamente holgada puede entorpecer el manejo del vehículo. Utilice siempre unos guantes apropiados que no dificulten el manejo de las manetas de freno y los conmutadores. Es extremadamente peligroso el uso de bufandas y bolsos que cuelguen de su cuerpo durante la conducción. Asegúrese de guardar su bolso en el cofre central o sujeto al gancho disponible en su vehículo.

Cumpla estrictamente las normativas de circulación por su seguridad y la de todos. Mantenga siempre las distancias mínimas de seguridad con los vehículos de su alrededor. Utilice adecuadamente y con antelación los dispositivos luminosos de su vehículo para advertir a otros conductores de su posición y maniobra.



> Recomendaciones para una conducción segura

Mantenga una correcta postura erguida sin forzarla sobre el asiento para controlar su vehículo en todo momento y evitar el cansancio en la zona lumbar.

La seguridad en circulación de su vehículo de dos ruedas se ve influida de manera importante por la postura del conductor. El conductor ha de situarse en la zona central del vehículo. Una posición excesivamente retrasada aligera el reparto de peso en la rueda delantera provocando la pérdida de estabilidad del tren delantero.

Para la subida del pasajero, el conductor mantendrá el vehículo firmemente sujeto con los dos pies apoyados en el suelo. Recuerde que la conducción con pasajero es diferente a la conducción en solitario. Mantenga mayor distancia para el frenado y reduzca la velocidad en las curvas. Tenga especial cuidado con las distancias laterales en los pasos estrechos.

En los giros, reduzca a una velocidad segura y gire levemente el manillar inclinando también ligeramente su cuerpo hacia el interior de la curva. Evite inclinar, frenar o acelerar bruscamente.

Recuerde que el alcohol, las drogas y ciertos fármacos provocan peligrosos trastornos psíquicos y físicos que impiden una conducción segura.

> Recomendaciones para una conducción segura

Es de vital importancia una indumentaria adecuada para la conducción de una motocicleta. Lleve SIEMPRE el casco. Recomendamos siempre el uso de guantes y ropas con protecciones homologadas y elementos reflectantes.

Recomendamos a los nuevos propietarios que practiquen primero la conducción en una zona aislada del tráfico para familiarizarse con el manejo de su vehículo.

Es de máxima importancia practicar el adecuado uso de los frenos. Véase lo referente al uso de los frenos.

Sujete siempre firmemente el manillar con las dos manos. No suelte nunca las manos del manillar. Recuerde que es sumamente peligroso conducir con una sola mano. Antes de iniciar las maniobras de cambio de dirección utilice los intermitentes para advertir a los demás conductores.

Practique a levantar su campo de visión. No se limite solamente a mirar a unos metros delante de su rueda. Intente anticiparse a los acontecimientos mirando hacia delante y controlando toda su periferia de esta forma.

Apoye los pies siempre dentro de los límites del piso del scooter. Tenga cuidado de no hacer sobresalir demasiado su pie en marcha o los objetos que lleve sujetos con el gancho central.

Tenga especial cuidado al llevar pasajero. El comportamiento del vehículo varía en función de las condiciones de circulación. La distancia de frenado es mucho más larga debido al mayor peso que soporta y pueden provocar recalentamiento del sistema de frenos reduciendo su eficacia. Extrema la precaución en bajadas prolongadas.

Regule de nuevo sus retrovisores al llevar pasajero y recuerde al pasajero que no realice movimientos bruscos para no desestabilizar el vehículo.

El viento es un factor que ha de tenerlo siempre en cuenta en la conducción. Recuerde que los vientos racheados y/o laterales desestabilizan el vehículo, y su incidencia es mayor en la salida de un túnel, la cima de una montaña, el lateral de una colina o sobrepasando un vehículo de grandes dimensiones. En estos casos reduzca la velocidad y conduzca con precaución. Si tiene instalado algún tipo de parabrisas en su manillar, en las condiciones de viento fuerte, ha de extremar las precauciones al tener más incidencia sobre la dirección.



Seguridad > Conducción bajo lluvia

La adherencia del vehículo bajo lluvia se reduce drásticamente. Tenga especial cuidado en la aceleración y el frenado. Anticipe las maniobras guardando mayor distancia de seguridad.

En las bajadas de pendientes, libere el puño del gas o de acelerador y realice frenadas suaves y continuadas para reducir la velocidad.

Tenga especial cuidado con los giros. Evite inclinar demasiado su vehículo ya que el límite de la adherencia es muy bajo.

Observe con atención y con antelación el estado del pavimento. Evite pisar sobre las señales pintadas en el suelo como los pasos de peatones, así como cualquier superficie brillante, generalmente de muy poca adherencia.

El visor del casco se empaña con facilidad en estas condiciones. Consulte con su concesionario oficial KYMCO sobre productos especiales anti-vaho para las pantallas.

Tenga en cuenta que los conductores de los automóviles tienen muy poca visibilidad en sus retrovisores bajo la lluvia. Mantenga su faro encendido y nunca circule entre los automóviles.

I Introducción

Etiqueta | Seguridad

La temperatura del tubo de escape es muy alta e incluso hasta unos cinco minutos después del parado. Evite el contacto con esta parte del vehículo durante su conducción y pasados unos minutos tras el parado.

Por el motivo anteriormente descrito, evite estacionar el vehículo cerca del césped u otros materiales inflamables.

Etiqueta | Seguridad

RECUERDE: EL USO DEL CASCO ES OBLIGATORIO

Etiqueta | Seguridad

La manipulación inadecuada de la gasolina puede provocar que esta arda y, bajo ciertas condiciones, que explote. Apague siempre el motor antes de repostar. No reposte con el motor excesivamente caliente. No derrame gasolina sobre el motor o sobre el escape durante el repostaje. No fume ni produzca chispas. No sitúe el vehículo cerca de fuentes que puedan producir chispa o llama durante el repostaje.

Etiqueta | Seguridad

Si se produce la ingestión de gasolina, inhalación de los vapores que produce, o el contacto con los ojos, acuda inmediatamente a un médico. Si se derrama gasolina sobre su piel, lave la zona afectada con abundante jabón y agua. Si en su ropa también se ha derramado gasolina, cámbiese de ropa.

Etiqueta | Seguridad

Nunca mantenga el motor en marcha en un lugar cerrado o con mala ventilación, pues los gases que salen del tubo de escape son tóxicos y su inhalación causa pérdida del conocimiento y muerte en un intervalo breve de tiempo.



Seguridad > Carga transportada

El comportamiento del vehículo varía en función de la carga transportada y de la disposición de esta. Una sobrecarga afecta a la estabilidad, direccionalidad y seguridad del vehículo.

Por su seguridad, no exceda en ningún caso los límites de carga especificados.

Tenga especial cuidado con el transporte de líquidos que puedan derramar sobre el vehículo o perjudicar a otros vehículos en circulación.

Si utiliza la parrilla portabultos trasera, asegúrese de sujetar con correas o redes resistentes los objetos para evitar su pérdida. Recuerde que un bulto voluminoso es muy sensible al viento, lo que provoca inestabilidad en el manejo del vehículo. Tenga especial cuidado con los vientos laterales y al efectuar el adelantamiento a los vehículos de grandes dimensiones como camiones y autobuses.

No coloque ningún material fuera de los espacios diseñados para el transporte.

Localizaciones

Identificación del vehículo > Número de bastidor | Identificación del vehículo > Número de motor | Identificación del vehículo > Código de llaves | Lateral izquierdo | Lateral derecho

Identificación del vehículo >

Número de bastidor



Su vehículo posee dos números de identificación, el número de bastidor y el número del motor.

Esta sección le enseña a localizar ambos números para que pueda incluir esa información en su manual de usuario.

El número de bastidor se encuentra grabado en el chasis. Lo podrá encontrar en la parte inferior del lateral derecho, justo debajo de la estribera derecha del pasajero, como muestra la figura que se adjunta en esta página.

Identificación del vehículo >

Número de motor

El número de motor se encuentra accesible desde el lateral izquierdo del vehículo.

Ponga su vehículo sobre el caballete central y anote el número de serie del motor que se encuentra en la parte delantera del cárter derecho.



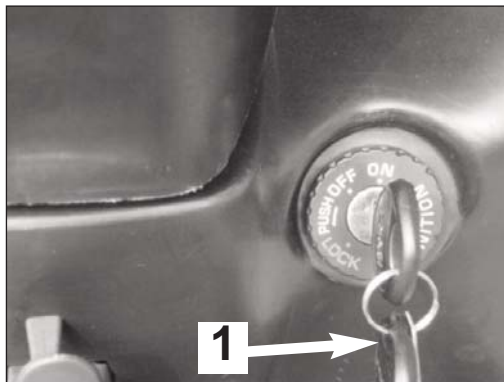

(1) Código de la llave de contacto

Identificación del vehículo > Código de llaves

Su vehículo se entrega con dos llaves de contacto idénticas. Junto con la pareja de llaves se acompaña una etiqueta con el número o código respectivo (1). Guarde este código en un sitio seguro y/o anótelos para obtener una copia en caso de pérdida de las llaves.

Código llave de contacto:

Lateral izquierdo >

01. Hueco para el casco
02. Maneta del freno trasero
03. Piloto/Luz de freno
04. Intermitente trasero izquierdo
05. Palanca de arranque
06. Número de serie del motor
07. Caballete central
08. Intermitente delantero izquierdo
09. Boca depósito gasolina
10. Piña izquierda:
Intermitentes
Conmutador de luces
Ráfagas
Claxon



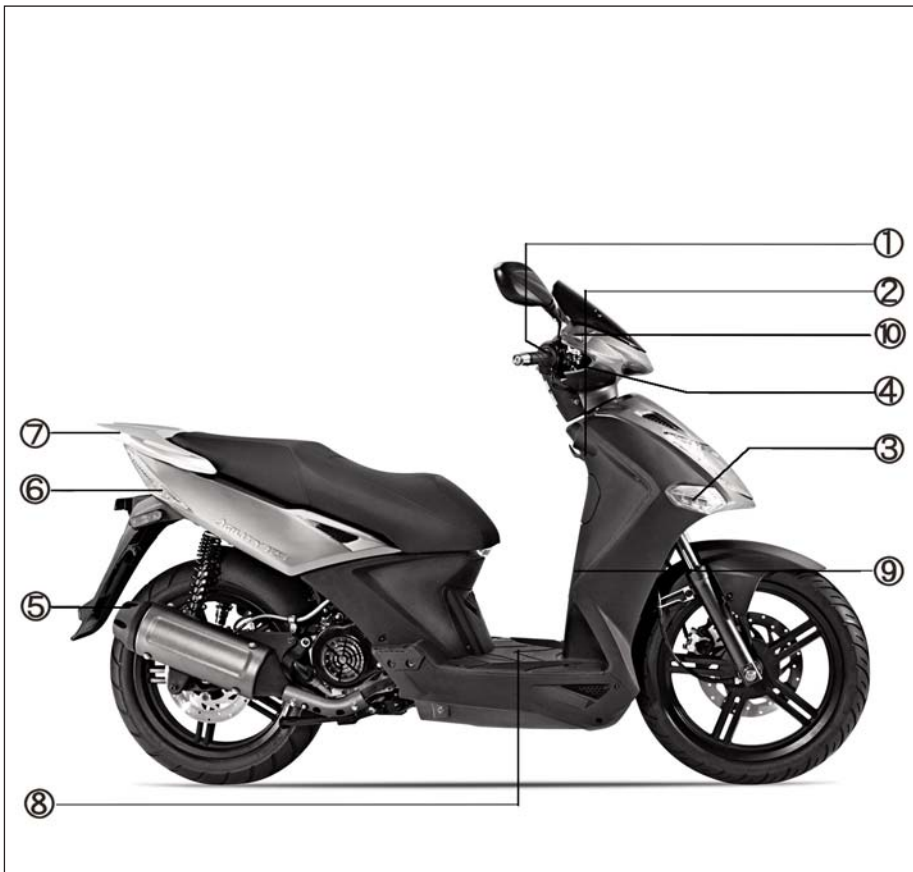

Lateral derecho >

01. Piña derecha
02. Gancho portabolsas
Botón de arranque
03. Intermitente delantero derecho
04. Cerradura de contacto
05. Escape
06. Intermitente trasero derecho
07. Portabultos
08. Batería
09. Número de bastidor
10. Panel de instrumentos

Manejo

Cerradura de contacto > **Contacto/Bloqueo** | **Piña derecha** > **Botón de arranque eléctrico** | **Interruptor de luces** | **Piña izquierda** > **Conmutador de luces/Ráfagas** | **Conmutador de intermitentes/Botón de claxon** | **Hueco del casco** | **Soportes del casco** | **Tablero de instrumentos** > **Cuentakilómetros** | **Testigos de intermitentes y luz larga** | **Nivel de gasolina** | **Velocímetro** | **Reloj** | **Botones de ajuste del reloj**

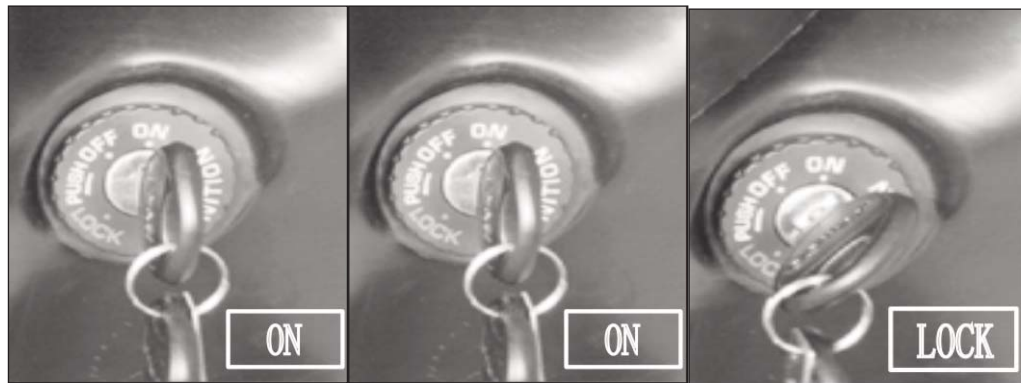

(Izda.) Posición ON | (Centro) Posición OFF | (Decha.) Posición LOCK

Cerradura de contacto > Contacto/Bloqueo dirección

ON: En esta posición, el encendido está conectado para arrancar el motor. La llave no puede extraerse.

OFF: En esta posición, el encendido está desconectado y el motor está apagado. La llave puede extraerse.

LOCK: En esta posición, la dirección está bloqueada y el encendido desconectado. La llave puede extraerse.

Método de bloqueo: Gire la dirección completamente a la izquierda y, a continuación, presione la llave de contacto y gírela a la posición . El manillar quedará bloqueado.

Método de desbloqueo: Gire la cerradura de contacto a la posición y la dirección quedará liberada.

Etiqueta | Seguridad

No intente bloquear la dirección en marcha. Puede perder el control y provocar un accidente.



Botón de arranque eléctrico

Piña derecha > Botón de arranque eléctrico

Para arrancar el motor, gire primero la llave de contacto a la posición ON y luego pulse el botón de arranque eléctrico. Al mismo tiempo, accione a tope cualquiera de las dos manetas de freno.

Etiqueta | Seguridad

No pulse el botón de arranque eléctrico mientras el motor está en marcha para evitar daños mecánicos. Apague el interruptor de luces y el conmutador de intermitentes antes de pulsar el botón de arranque eléctrico. Libere el botón de arranque eléctrico en cuanto se ponga en marcha el motor.

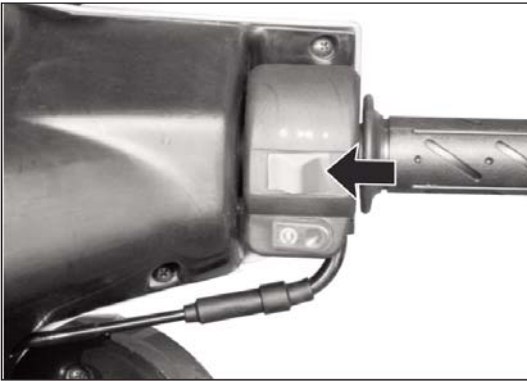

Interruptor de luces

Piña derecha > Interruptor de luces

- En esta posición, todas las luces (posición, corta/larga, iluminación del tablero y piloto trasero) están apagadas.
- ☞ En esta posición se ilumina la luz de posición, la iluminación del tablero y el piloto trasero.
- ☞ En esta posición se ilumina la luz de posición, la luz corta o larga (según se haya seleccionado en el conmutador de luces de la piña izquierda) y el piloto trasero.

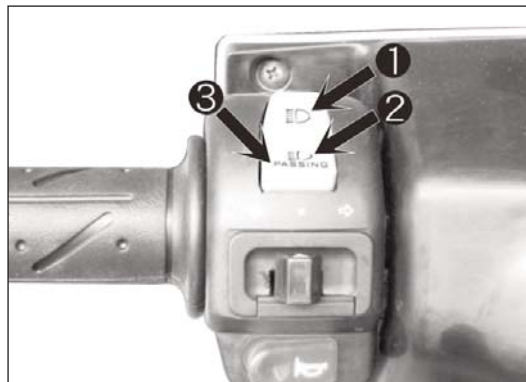

(1) Posición carretera o largas | (2) Posición cruce o cortas | (3) Ráfagas

Piña izquierda > Conmutador de luces/Ráfagas

 Seleccione esta posición para utilizar la luz de carretera o largas.

 Seleccione la posición de luz de cruce o cortas cuando circule en población o se le acerque un vehículo en dirección contraria, con el fin de no deslumbrar.

PASSING Utilice esta posición de ráfagas para indicar, mediante resplandores de luz larga, a los vehículos que le anteceden o se le acercan en dirección contraria. Libere las ráfagas dejando de pulsar esta posición del conmutador.

Etiqueta | Seguridad

Cuando seleccione la luz de carretera o cruce, o haga uso de las ráfagas se iluminará un testigo azul en el tablero de instrumentos. Evite conducir con luz de carretera o larga para no deslumbrar a los vehículos que se acercan en dirección contraria.

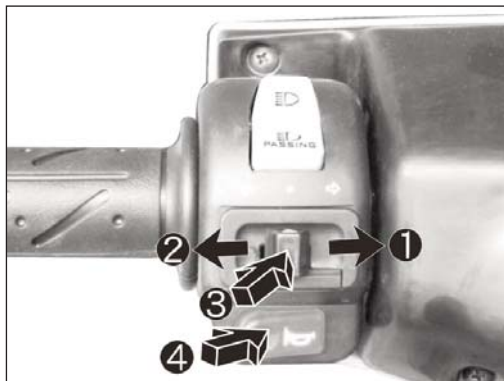

(1) Indicación a la derecha | (2) Indicación a la izquierda | (3) Anulación | (4) Botón del claxon

Piña izquierda > Conmutador de intermitentes/Botón del claxon

Antes de iniciar cualquier giro o cambio de carril de circulación, pulse el conmutador de intermitentes hacia el lado donde realizará el cambio de dirección: a la derecha (1) con el símbolo ➡ o a la izquierda (2) con el símbolo ⇐. Los intermitentes seleccionados parpadearán activándose simultáneamente el relé sonoro y el testigo luminoso en el tablero. Para desconectar el conmutador púlselo hacia dentro (3). Para que funcionen los intermitentes, la corriente debe estar conectada (posición ON en la cerradura de contacto).

Con la cerradura de contacto en ON, pulse el botón de claxon (4) para advertir a otros conductores.

Etiqueta | Seguridad

Recuerde que los intermitentes no se cancelan automáticamente. Después de cada maniobra debe desconectar el intermitente para no confundir a otros vehículos o peatones.



Hueco del casco

Hueco del casco >

Abra el asiento e introduzca el casco en el hueco del casco.

Para abrir el asiento:

Pare el motor y gire la llave de contacto a la posición OFF. Saque la llave de contacto e introdúzcala en la cerradura del asiento y gírela a la derecha.

Para cerrar el asiento, presiónelo hasta que se cierre automáticamente.

Etiqueta | Seguridad

Evite dejar las llaves dentro del hueco del casco.

Asegúrese que el asiento está bien cerrado antes de iniciar la marcha.



Soportes de cascos

Soportes de cascos >

1. Abra el asiento con la llave de contacto y levántelo.
2. Introduzca la anilla del casco en el gancho de uno de los soportes de cascos situados bajo la parte delantera del asiento.
3. Baje el asiento y ciérrelo.

Para sacar el casco siga el procedimiento en el orden inverso.

Etiqueta | Seguridad

Cuando conduzca lleve puesto el casco y no colgado en el soporte; el casco colgado puede interferir en los movimientos de conducción y causar una pérdida de control.

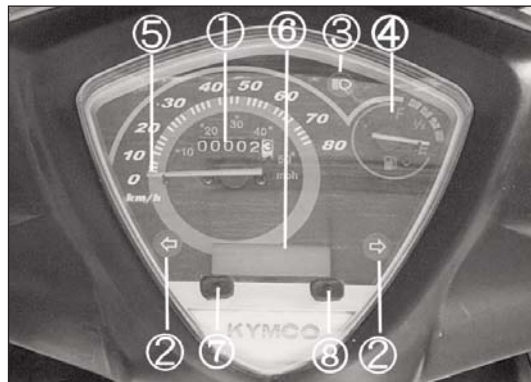

(1) Cuentakilómetros | (2) Testigo de intermitentes | (3) Testigo luz larga | (4) Nivel gasolina | (5) Velocímetro

Tablero de instrumentos > Cuentakilómetros | Testigos de intermitentes y luz larga | Nivel de gasolina | Velocímetro

1. **Cuentakilómetros:** Indica la distancia total y parcial recorrida en kilómetros.
2. **Testigo de intermitentes:** Cuando se acciona el conmutador de intermitentes se ilumina este testigo.
3. **Testigo de luz larga:** Este testigo se iluminará cuando se seleccione la luz larga o de carretera.
4. **Nivel de gasolina:** El nivel de gasolina muestra el volumen de gasolina que queda en el depósito. Si la aguja se acerca a la zona "E" la cantidad que queda es insuficiente; reposte con gasolina de 92 ó 95 octanos sin plomo lo más pronto posible.
5. **Velocímetro (km/h):** Indica la velocidad de marcha en kilómetros por hora.

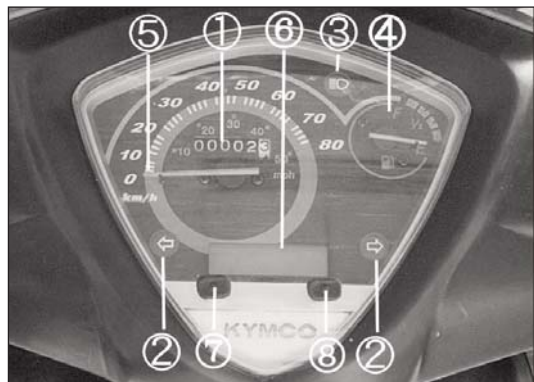

(6) Reloj | (7) Botón de ajuste A | (8) Botón de ajuste B

Tablero de instrumentos > Reloj | Botones de ajuste

- 6. **Reloj horario:** Muestra la hora actual. Se puede ajustar manualmente.
- 7. **Botón de ajuste A:** Ajusta la hora del reloj.
- 8. **Botón de ajuste B:** Ajusta la hora del reloj.

Ajuste de la hora del reloj:

1. Pulse el botón de ajuste A (7) para ajustar el formato de la hora en 12~24 horas.
2. Pulse el botón una vez de nuevo y estará listo para ajustar los minutos. Además podrá cambiar la fecha y la hora para esta operación.
3. Después de ajustar el reloj, debería guardar los cambios pulsando el botón.

Comprobaciones previas

Comprobaciones previas | Comprobación del nivel de aceite motor | Comprobación de los neumáticos > Presión de los neumáticos | Estado de los neumáticos | Comprobación del nivel de gasolina > Repostaje | Giro del manillar | Comprobación del tablero | Comprobación del nivel del líquido de frenos | Desgaste de las pastillas | Desgaste de las zapatas | Comprobación y ajuste del juego libre de la maneta izquierda | Comprobación de luces y claxon | Otras comprobaciones



Comprobaciones previas a la puesta en marcha

Comprobaciones previas >

Por su seguridad y la de su vehículo, tenga por costumbre realizar estas pequeñas comprobaciones antes de iniciar la marcha. Las comprobaciones de seguridad previenen accidentes y aseguran el buen funcionamiento y la longevidad de su vehículo. En caso de cualquier duda consulte con su Servicio Oficial KYMCO.

Etiqueta | Seguridad

Un mal mantenimiento de su scooter así como la incorrecta resolución de un problema antes de iniciar la marcha, puede causar un accidente en el cual puede resultar herido o muerto.

Realice siempre una comprobación previa al inicio de marcha y solucione cualquier avería.

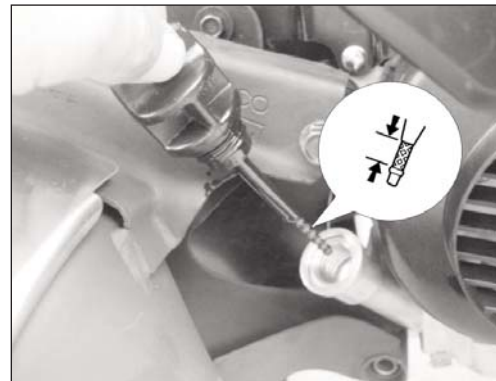

Comprobación del nivel de aceite motor

Comprobación del nivel de aceite motor >

Suba el scooter sobre su caballete central en una superficie llana. Saque la varilla del nivel de aceite desenroscándola de su orificio en el cárter derecho del motor, y límpiela con un trapo.

Introduzca de nuevo la varilla en su orificio sin enroscarla y sáquela. Compruebe que la mancha del aceite se encuentra entre los niveles máximo y mínimo. Si la mancha de aceite se encuentra próxima al nivel mínimo, añada aceite motor hasta alcanzar el nivel máximo.

Etiqueta | Seguridad

Compruebe el nivel de aceite motor cada 1.000 kilómetros.

La temperatura del motor y del escape es muy alta. Evite quemarse cuando compruebe el nivel de aceite motor.

Si rueda con un nivel insuficiente de aceite motor, puede causar fácilmente graves daños en el motor.

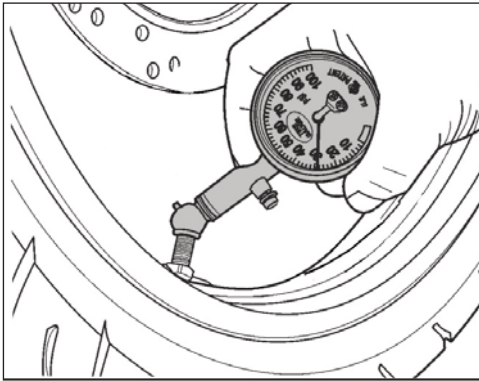

Comprobaciones de la presión de los neumáticos

Comprobaciones de los neumáticos > Presión de los neumáticos

Comprobación de la presión de los neumáticos:

Compruebe si la presión de los neumáticos es la correcta cuando el neumático esté en contacto con el suelo.

Si hay alguna condición anormal, compruebe la presión de los neumáticos con un manómetro.

Mida la presión de los neumáticos a temperatura ambiente.

La presión de los neumáticos no debe superar los 2,50 kg/cm².

PRESIÓN NEUMÁTICOS (1 persona/2 personas)	
Rueda delantera	1,75 kg/cm ²
Rueda trasera	2,00/2,25 kg/cm ²

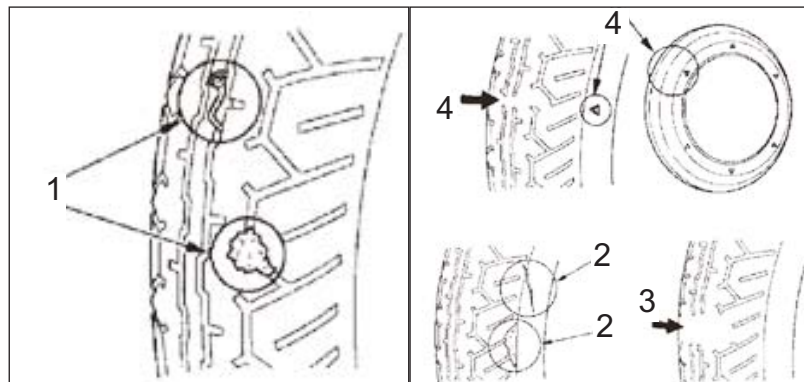

Comprobaciones previas a la puesta en marcha

Comprobaciones de los neumáticos > Estado de los neumáticos

Comprobación del estado de los neumáticos:

1. **Objetos extraños de metal y grava:** Compruebe que los neumáticos y su banda de rodadura no tienen incrustados objetos metálicos y/o grava.
2. **Roturas y daños:** Compruebe si la banda de rodadura presenta roturas o daños.
3. **Desgaste anormal:** Compruebe si la banda de rodadura presenta un desgaste anormal.
4. **Profundidad de la huella:** Si el neumático está desgastado, la marca de límite estará enrasada con la superficie. Sustitúyalo por uno nuevo.

Etiqueta | Seguridad

Una presión incorrecta, roturas, daños y desgaste anormal de los neumáticos causarán desequilibrios en el manillar y acabarán destruyendo el neumático. Sustituya el neumático por uno nuevo si presenta roturas o desgastes.



(1) Cierre del tapón del depósito | (2) Tapón del depósito abierto

Comprobación del nivel de gasolina > Repostaje

Compruebe si hay suficiente gasolina.

Si la aguja del nivel de gasolina está en la zona roja, reposte con gasolina sin plomo de 92 ó 95 octanos lo antes posible.

1. Pare el motor y gire la llave de contacto a la posición "OFF".
2. Abra el asiento con la llave de contacto (ver página 024).
3. Gire el tapón de gasolina en el sentido contrario a las agujas del reloj.
4. Llène el depósito sólo con gasolina sin plomo de 92 ó 95 octanos.
5. Introduzca el tapón en la boca de llenado y gírelo en el sentido de las agujas del reloj (1) hasta que haga tope.
6. Cierre el asiento.

Etiqueta | Seguridad

Pare el motor antes de repostar. El nivel de gasolina no debe superar el reborde de la boca ya que se desbordaría. No añada aditivos a la gasolina para evitar roturas en el motor.

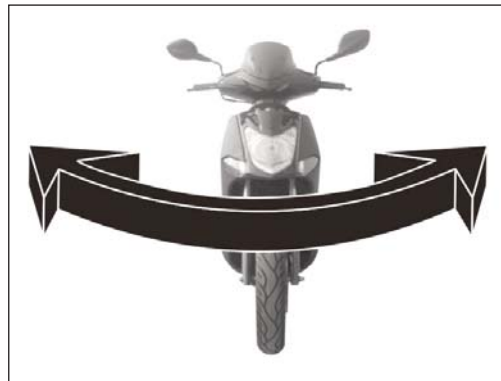

Comprobación del giro del manillar

Giro del manillar >

Compruebe visualmente si el manillar presenta daños.

Accione el freno delantero y mueva el manillar hacia delante y hacia atrás para comprobar si aparecen ruidos extraños.

Mueva el manillar hacia delante, atrás, izquierda y derecha para comprobar si hay alguna pieza mal apretada.

Compruebe si el manillar gira libremente.

Si encuentra alguna situación anormal, acuda al Servicio Técnica KYMCO lo antes posible.



Comprobación del tablero de instrumentos

Comprobación del tablero >

Compruebe que el velocímetro funciona correctamente (1).

Compruebe que el nivel de gasolina funciona correctamente (2).

Compruebe que los testigos de intermitentes y luz larga funcionan correctamente (3).



Comprobación del nivel del líquido de frenos

Comprobación del nivel del líquido de frenos >

Compruebe a través de la mirilla si el nivel del líquido de frenos se encuentra por debajo del nivel mínimo.

Etiqueta | Seguridad

Conforme se desgastan las pastillas, el nivel del líquido de frenos baja. No se deben realizar ajustes, pero sí la comprobación periódica del nivel del líquido de frenos y el desgaste de las pastillas. El sistema de frenos se debe comprobar frecuentemente para verificar que no presenta fugas de líquido de frenos. Si el recorrido de la maneta llega a ser excesivo y las pastillas no están desgastadas, probablemente hay aire en el circuito hidráulico y debe ser sangrado. Acuda a un Servicio Técnico KYMCO para esta operación. Para evitar daños en el sistema de frenos, utilice siempre líquido de frenos del mismo recipiente. Evite la contaminación (suciedad, agua, etc.) del líquido en la bomba. El líquido de frenos es muy corrosivo y puede dañar los plásticos y piezas pintadas; manipúlelo con cuidado. Cuando añada líquido de frenos, mantenga la bomba horizontal antes de retirar la tapa. Use sólo **DOT 4** de un envase nuevo (sin desprecintar).

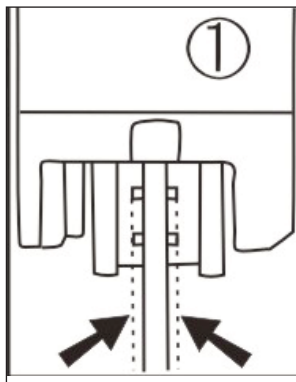

Muecas indicadoras del desgaste de las pastillas del freno delantero

Desgaste de las pastillas >

Compruebe el indicador de desgaste de cada pastilla.

Si el indicador de desgaste de alguna pastilla ha llegado al límite, sustituya ambas pastillas. Acuda a un Servicio Técnico KYMCO para esta operación.



(1) Aguja indicadora del límite de desgaste

Desgaste de las zapatas >

El freno trasero está equipado con un indicador de desgaste de las zapatas.

Cuando se acciona la maneta de freno, la aguja (2) fijada a la palanca se moverá sobre una escala. Si la aguja señala la marca de referencia con la maneta totalmente accionada, se deberán sustituir las zapatas de freno. Acuda a un Servicio Técnico KYMCO para esta operación.

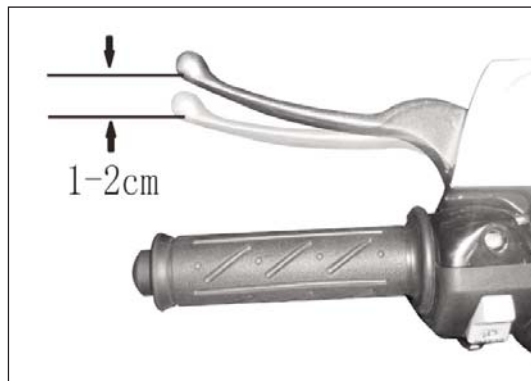

Juego libre de la maneta izquierda

Comprobación y ajuste del juego libre de la maneta izquierda >

El juego libre de la maneta del freno trasero debe ajustarse a 10~20 mm medidos en el extremo de la maneta. Si el juego libre es incorrecto ajústelo de la siguiente manera:

1. Suba el scooter sobre su caballete central.
2. Gire el tensor de la palanca de freno aflojándolo para disminuir el juego, o apretándolo para aumentarlo.

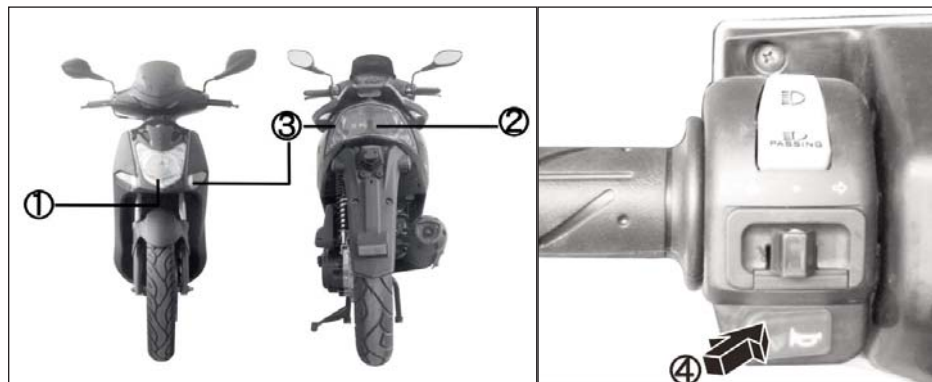

(1) Faro | (2) Piloto | (3) Intermitentes | (4) Botón de claxon

Comprobación de luces y claxon >

Ponga la llave de contacto en "ON" y pulse el botón de claxon (4) para comprobar que suena.

Arranque el motor y encienda el conmutador de luces para comprobar si el faro (1) y el piloto trasero (2) se iluminan y compruebe que el cristal del faro y la tulipa del piloto no muestran suciedad ni daños.

Accione las manetas del freno delantero y trasero para comprobar si la luz de freno en el piloto trasero se ilumina.

Accione el conmutador de intermitentes para asegurar que los intermitentes (3) delantero y trasero, de la derecha e izquierda se iluminan. Compruebe que ninguna de las cuatro tulipas muestra suciedad ni daños.

Etiqueta | Seguridad

Sustituya cualquier tulipa sucia o dañada por una nueva para evitar situaciones de peligro en la conducción.

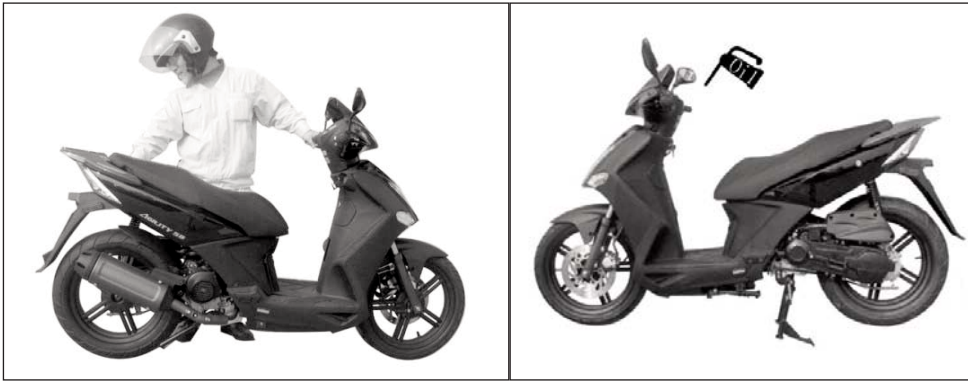

(Izda.) Comprobación de las suspensiones | (Dcha.) Puntos de engrase

Otras comprobaciones >

- **Comprobación de las suspensiones delantera y trasera:** Verifique el estado de la horquilla y amortiguadores presionando varias veces sobre el manillar y el asiento.
- **Comprobación del funcionamiento de los frenos:** Accione las manetas de freno delantera y trasera para verificar si el efecto frenante es correcto.
- **Ajuste de los retrovisores:** Siéntese en el scooter y ajuste los retrovisores para conseguir el ángulo correcto.
- **Comprobación de la luz de la matrícula:** Compruebe si la luz de la matrícula se ilumina y si está sucia o dañada. Verifique su apriete.
- **Comprobación de los catadióptricos:** Compruebe si los catadióptricos están sucios o dañados.
- **Comprobación de las piezas reparadas:** Verifique el buen funcionamiento de una pieza reparada.
- **Comprobación de los puntos de engrase:** Compruebe visualmente si los puntos de engrase de su vehículo están correctamente lubricados.

Funcionamiento

Puesta en marcha > Arranque eléctrico | Pedal de arranque | Iniciando la marcha | Circulando | Precauciones al circular | Parando | Estacionando

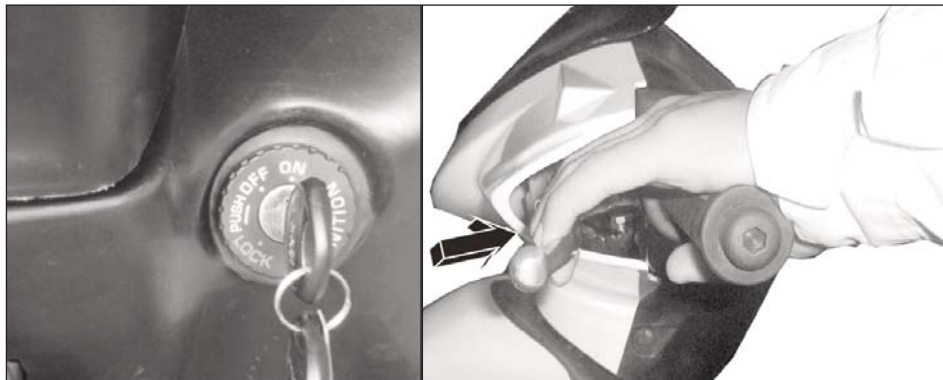

(Izda.) Llave de contacto en "ON" | (Dcha.) Maneta de freno trasero accionada

Puesta en marcha > Arranque eléctrico (I)

1. Desbloquee el manillar y gire la llave de contacto a la posición ON.
2. Accione la maneta del freno trasero para activar el arranque eléctrico.

Etiqueta | Seguridad

Compruebe el nivel de gasolina y de aceite motor antes de arrancar el motor.

Verifique que el scooter está sobre su caballete central con el lateral recogido.

Bloquee la rueda trasera para evitar que, al poner el motor en marcha, no toque el suelo la rueda girando a alta velocidad.

Si no tiene correctamente ajustado el freno trasero, la rueda trasera no se podrá inmovilizar y podrá causar daños.

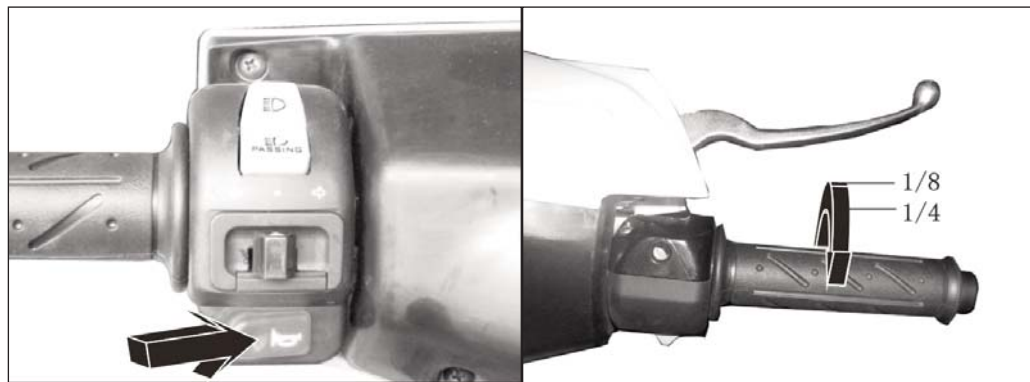

(Izda.) Botón de arranque | (Dcha.) Giro del acelerador

Puesta en marcha > Arranque eléctrico (II)

3. Pulse el botón de arranque eléctrico sin girar el puño del acelerador. Si al motor le cuesta arrancar después de mantener apretado el botón durante 3~4 segundos con el motor caliente, gire el puño de acelerador $1/8 \sim 1/4$ de vuelta para facilitar el arranque. Si cuesta arrancar el motor cuando el scooter no se utiliza durante un tiempo prolongado o se ha llenado el depósito después de vaciarse por completo, gire ligeramente el puño del acelerador y pulse el botón de arranque varias veces. Para evitar sobrecargar la batería, no mantenga pulsado el botón de arranque durante más de 5 segundos. Si el motor no arranca después de mantener pulsado el botón 5 segundos, espere más de 5 segundos y luego vuelva a pulsar el botón.

Etiqueta | Seguridad

No pulse el botón de arranque con el motor en marcha ya que se dañará el motor de arranque. Cuando arranque el motor, debe accionar la maneta de freno trasero para activar el circuito eléctrico de arranque (la luz de freno se iluminará).

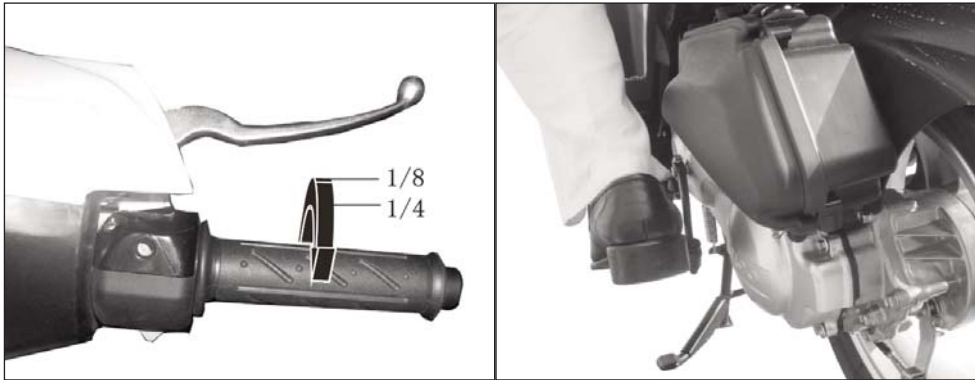

(Izda.) Giro del acelerador | (Dcha.) Pedal de arranque

Puesta en marcha > Pedal de arranque

1. Suba el scooter sobre su caballete central en una superficie llana
2. Ponga la llave de contacto en "ON"
3. Extienda el extremo del pedal de arranque y haga fuerza hacia abajo con su pie. Si el motor está frío o no arranca después de 3~4 intentos, gire el puño de acelerado 1/8~1/4 de vuelta para facilitar el arranque. Caliente el motor durante 2~3 minutos antes de iniciar la marcha. Después de poner en marcha el motor no de acelerones y manténdalo a bajo régimen para cuidar la mecánica.

Etiqueta | Seguridad

Después de arrancar el motor, pliegue el extremo del pedal. El escape emite monóxido de carbono que es un gas venenoso; no arranque el motor en una zona cerrada. Apague todas las luces antes de arrancar el scooter.



(Izda.) Botón de arranque | (Dcha.) Recogiendo el caballete central

Iniciando la marcha >

1. Arranque el motor como se explica en las páginas 043 a 045.
2. Recoja el caballete central. Mantenga la maneta de freno trasero accionada y empuje el scooter hacia delante. El caballete se recogerá automáticamente.

Etiqueta | Seguridad

Libere el botón de arranque en cuanto se ponga en marcha el motor para evitar daños mecánicos. La maneta de freno trasero debería mantenerse accionada hasta antes de iniciar la marcha. Después de arrancar el motor y antes de iniciar la marcha no acelere.



(Izda.) Posición de conducción | (Dcha.) Acelerar

Iniciando la marcha >

3. Posición de conducción correcta. Monte en el scooter desde el lado izquierdo y siéntese en la parte delantera del asiento. Toque el suelo con el pie izquierdo para evitar caerse.
4. Gire el puño del acelerador. Libere la maneta del freno trasero y gire lentamente el puño del acelerador. El scooter avanzará suavemente.

Etiqueta | Seguridad

El conductor debe llevar casco y guantes. Evite vestir prendas que afecten a la seguridad de la conducción. Después de liberar la maneta del freno trasero, no gire bruscamente el puño del acelerador para evitar que el scooter avance de forma precipitada.

Durante la conducción, no acelere o decelere rápidamente para ahorrar gasolina y conservar la mecánica del vehículo.

I Funcionamiento

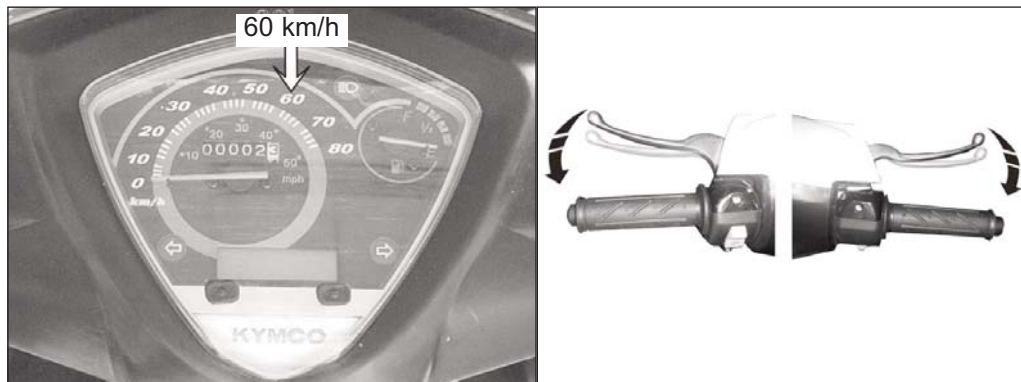

(Izda.) Rodaje | (Dcha.) Utilice ambos frenos simultáneamente

Circulando >

- En el rodaje no sobrepase los 60 km/h de velocidad máxima durante los primeros 1.000 km.
- Evite acelerones súbitos y conducir tiempos prolongados a velocidad máxima.
- En verano el motor se sobrecalienta con facilidad si lo mantiene prolongadamente en ralentí. Para el motor en este caso.
- Cuando frene, decelere completamente haciendo que el puño de acelerador a su posición original y accione ligeramente las manetas de freno. La mejor manera de frenar el scooter es accionar suavemente las manetas al principio y progresivamente aumentar la presión.

Etiqueta | Seguridad

Si utiliza sólo una maneta de freno puede provocar que el scooter derrape.
Nunca accione súbitamente las manetas de freno; puede provocar que el scooter derrape y resultaría muy peligroso.

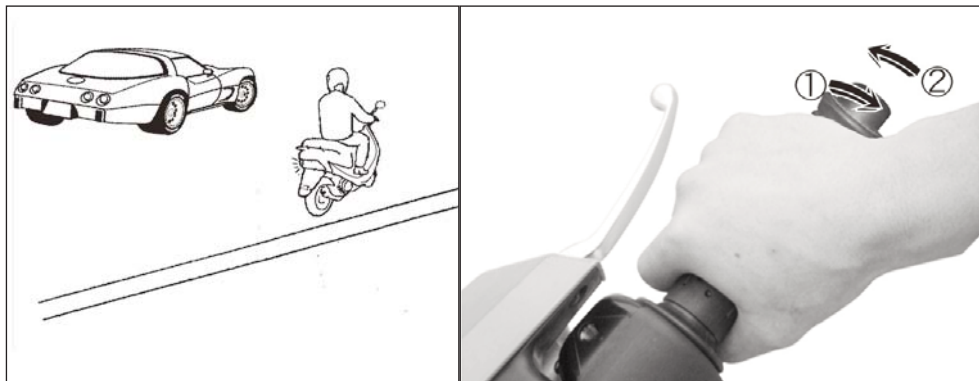

(Izda.) Incorporación en el tráfico | (1) Acelerar | (2) Decelerar

Precauciones al circular >

1. Conducción correcta. Antes de iniciar la marcha indique con el intermitente su maniobra y asegúrese que no hay nadie en la parte trasera. No conduzca bruscamente, aléjese de los coches y manténgase lo más próximo al arcén.
2. Control de la velocidad. La velocidad se controla con el puño de acelerador. Acelerar (1): Aumenta la velocidad; cuando inicie una pendiente, acelere gradualmente para aumentar la potencia. Decelerar (2): Reduce la velocidad.

Etiqueta | Seguridad

Una conducción moderada prolongará la vida de servicio del motor. Si conduce demasiado lento se desgastarán más rápidamente las zapatas del embrague.

Acciones las manetas de freno mientras decelera. Con ello disminuirá la velocidad en menos tiempo.

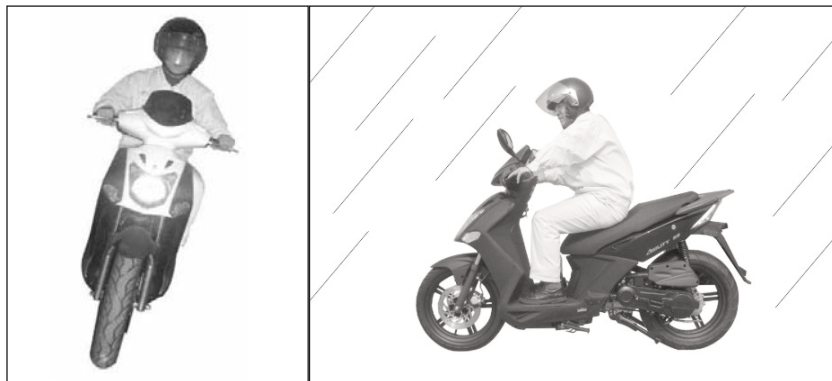

(Izda.) Giros | (Dcha.) Conducción bajo lluvia

Precauciones al circular >

- Cuando se aproxime a una esquina o desee girar, cierre completamente el acelerador y baje la velocidad del scooter accionando a la vez los frenos delantero y trasero.
- Después de terminar el giro, abra el acelerador gradualmente para acelerar el scooter.
- Cuando descienda una pendiente, cierre completamente el acelerador y accione ambos frenos para bajar la velocidad del scooter. Evite el uso continuado de los frenos que podría llevar a un sobrecalentamiento y a la reducción de frenada.
- Sea muy cuidadoso cuando circule sobre firmes mojados o de tierra suelta. En estas condiciones la capacidad para maniobrar o detenerse se reducirá. Por su seguridad:
 - Extreme la precaución cuando frene, acelere o gire.
 - Conduzca a menor velocidad y prevea una mayor distancia de frenado.
 - Mantenga el scooter vertical.
 - Extreme la precaución cuando circule sobre superficies deslizantes como raíles, planchas de hierro, tapas de alcantarilla, líneas pintadas en el asfalto, etc.

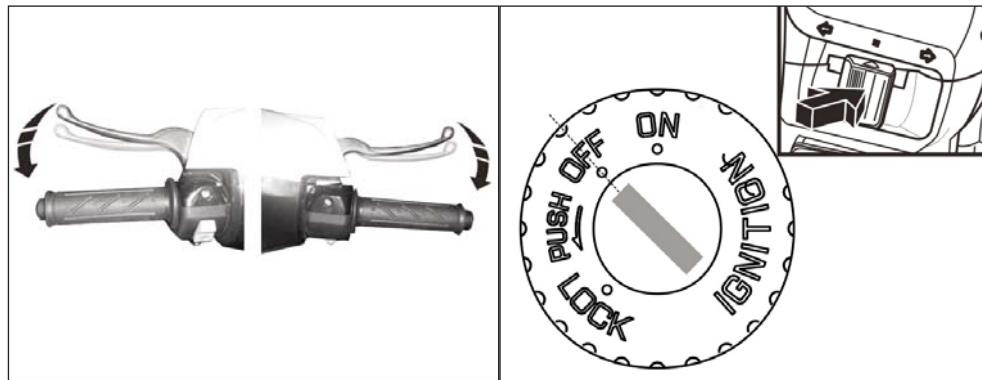

(Izda.) Detención I (Dcha.) Anulación de los intermitentes y parada del motor

Parando >

Acercándose al lugar de estacionamiento:

- Indique con el intermitente la maniobra. Vigile los vehículos que vienen de atrás o de lado y pare el scooter lentamente en el lado derecho.
- Restablezca el puño de acelerador (decelere completamente) y accione ambos freno tan pronto como pueda. En este momento, se encenderá la luz de freno advirtiendo al resto del tráfico.

Mientras que el scooter está completamente parado:

- Anule los intermitentes y gire la llave de contacto a la posición "OFF" para parar el motor.

Etiqueta I Seguridad

Nunca ponga en marcha la llave de contacto en "OFF" ya que desconectaría todo el sistema eléctrico pudiendo causar un accidente. Desconecte el motor sólo después de que el scooter se encuentre completamente parado.



(Izda.) Subiendo el scooter sobre su caballete central | (Dcha.) Bloqueando la dirección

Estacionando >

- Suba el scooter sobre su caballete central en una superficie plana que no dificulte el tráfico. Para ello sitúese sobre el lado izquierdo del scooter, sujete el manillar recto con la mano izquierda y con la derecha sujete el asa del portabultos. Pise el caballete central mientras tira con fuerza del scooter hacia atrás.
- Después de parar el scooter, bloquee la dirección del scooter (ver página 019).

Etiqueta | Seguridad

El scooter puede caerse con facilidad si lo estaciona sobre una superficie irregular.

No estacione el scooter en un lugar que dificulte el tráfico.

La temperatura del motor y escape es muy elevada. Tenga cuidado de quemarse.

Aparque el scooter de manera que los peatones o niños no toquen accidentalmente el escape.

Mantenimiento

Recomendaciones de seguridad general | Tabla de mantenimiento | Limpieza y sustitución del filtro del aire | Limpieza | Batería | Cambio de fusibles | Sistema de alimentación | Bujía | Comprobación de las fundas de goma de los cables | Cuando el motor falla o se para | En caso de rotura

Recomendaciones de seguridad general >

A fin de proteger su seguridad y el correcto mantenimiento del vehículo, cerciórese de realizar las revisiones en su debido tiempo y siempre en los concesionarios o servicios oficiales KYMCO.

Las piezas del motor y escape alcanzan altas temperaturas en funcionamiento e, incluso, tras un tiempo prolongado de estacionamiento. Evite el contacto con estas partes o protéjase con guantes aislantes para trabajar. Recomendamos dejar enfriar siempre estas partes antes de su intervención.

Utilice herramientas adecuadas y de calidad. Ello le facilita el trabajo y protege los componentes a intervenir sin causar daños innecesarios. Respete los pares de apriete indicados con una llave dinamométrica.

El gas del escape contiene monóxido de carbono, que es altamente tóxico y puede provocar pérdida del conocimiento e incluso la muerte. Cerciórese de arrancar el vehículo en lugares abiertos o muy bien ventilados y nunca en una zona cerrada.

La gasolina es extremadamente inflamable y puede explotar bajo ciertas condiciones. No fume ni haga chispas o llame a su alrededor. El gas evaporado de la gasolina puede causar malestar y alergias. Asegúrese que el lugar de trabajo está bien ventilado. Lávese las manos inmediatamente tras su contacto.

Tabla de mantenimiento >

Esta tabla describe los periodos de servicios de mantenimiento ordinario bajo condiciones de uso normal. Acuda siempre a su servicio oficial KYMCO para realizar las tareas de mantenimiento.

ELEMENTO	NOTA	KILÓMETROS RECORRIDOS								COMPR. DIARIA
		300 km	1.000 km	3.000 km	5.000 km	7.000 km	9.000 km	11.000 km	13.000 km	
ACEITE MOTOR		S	S	S	S	S	S	S	S	C
TAMIZ FILTRO ACEITE MOTOR		L		L		L		L		
ACEITE CAJA REDUCTORA	(2)	S		S		S		S		
BUJÍA		Limpiar cada 2.000 km y sustituir cada 5.000 km								
JUEGO DE VÁLVULAS		A		A		A		A		
CARBURADOR				C		C		C		
CORREA VARIADOR	(3)					C			C	
FILTRO DEL AIRE	(1)	Limpiar cada 1.000 km y sustituir cada 2.000 km								
FILTRO DE LA GASOLINA						S				
SISTEMA DE FRENOS	(4)		C	C		C		C		C
TUERCAS Y TORNILLOS		R			R			R	R	
PRESIÓN DE LOS NEUMÁTICOS			C	C	C	C	C	C	C	C

ABREVIATURAS:

L: Limpiar **S:** Sustituir **R:** revisar apriete **A:** Ajustar
C: Comprobación. En caso necesario limpiar, engrasar, rellenar, ajustar, reparar o sustituir.

Para recorridos superiores a los indicados en la tabla, repetir el intervalo de frecuencias establecido.

Nota 1: Aumentar la frecuencia de mantenimiento si se rueda en zonas polvorientas o húmedas.

Nota 2: Sustituir cada año o cada 10.000 km (lo primero que ocurra). La sustitución debe ser realizada por un Servicio Técnico KYMCO.

Nota 3: Comprobar cada 4.000 km después de su sustitución.

Nota 4: Sustituir el líquido de frenos cada dos años. La sustitución debe ser realizada por un Servicio Técnico KYMCO.

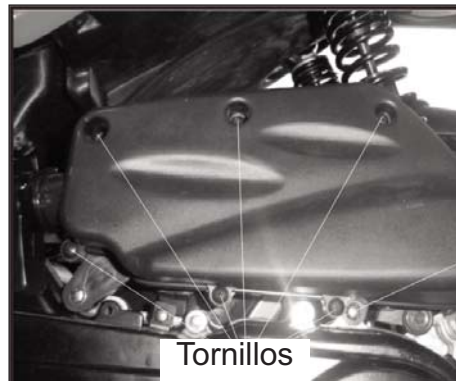

Tornillos de la tapa del filtro del aire

Limpieza y sustitución del filtro del aire >

1. Retire la tapa de la caja del filtro del aire aflojando los tornillos que la fijan.
2. Retire el elemento filtrante.

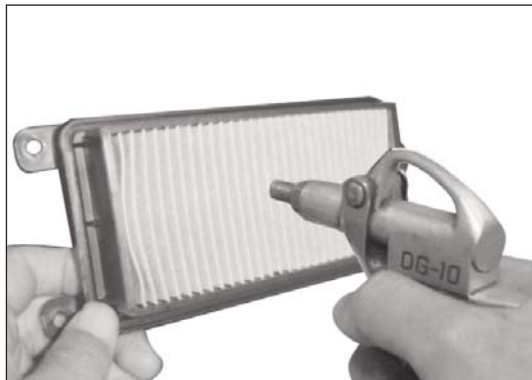

Limpeza del elemento filtrante con aire comprimido

Limpeza y sustitución del filtro del aire >

- Limpie el elemento filtrante con aire comprimido.
- Sustituya el elemento filtrante cada 2.000 km.
- La limpieza o sustitución del filtro del aire requiere aumentar la frecuencia si se rueda en zonas más polvorosas de lo normal. Consulte el plan de mantenimiento de la página 055.

Etiqueta | Seguridad

No utilice nunca aceite o disolvente para limpiar un elemento filtrante de base celulósica.

Evite que entre el agua al filtro del aire ya que dificultaría el arranque.

Si no monta correctamente el elemento filtrante, el polvo puede ser aspirado por el cilindro reduciendo la potencia del motor y acortando su vida.



Limpieza

Limpieza >

Limpie regularmente su scooter para proteger los acabados de la superficie y facilitar la comprobación de daños y desgastes, así como fugas de aceite, refrigerante o líquido de frenos.

Evite los productos de limpieza que no hayan sido diseñados específicamente para superficies de scooters o automóviles. Este tipo de productos pueden contener detergentes abrasivos o disolventes químicos que podrían dañar el metal, pintura y plásticos de su scooter.

Si su scooter está todavía caliente después de una utilización reciente, dele tiempo al motor y al escape para que se enfríen.

Le recomendamos que evite el uso de riego por aspersion con alta presión (empleado típicamente en autolavados) ya que podría dañar algunas piezas de su scooter.

Si el scooter no se utiliza durante largo tiempo, compruebe el funcionamiento de cada parte y cambie el aceite antes de iniciar la marcha.

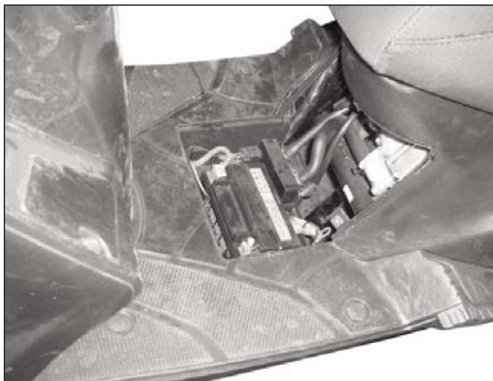

Situación de la batería

Batería >

Cambio de batería:

1. Verifique que la llave de contacto está en la posición OFF.
2. Retire los dos tornillos que fijan la tapa de acceso a la batería en el suelo del scooter.
3. Retire la tapa de acceso de la batería.
4. Desconecte primero el borne negativo (-) de la batería y luego el borne positivo (+).
5. Retire la batería.

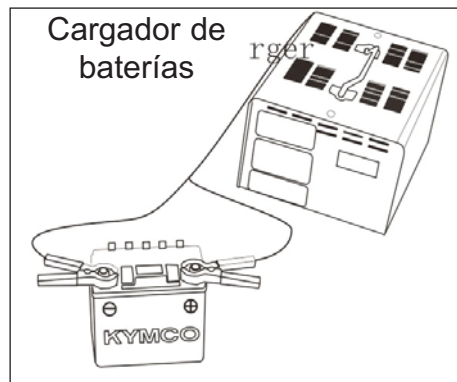

Cargador de baterías

Batería >

Este modelo utiliza una batería sin mantenimiento, esto es, no requiere rellenarla periódicamente de agua destilada. Cuando limpie los bornes, retire los tornillos que fijan la caja de la batería a su alojamiento y luego abra la caja de la batería.

Si los terminales están corroidos, saque la batería de su alojamiento para su limpieza.

Después de la limpieza, aplique una fina capa de grasa o vaselina a los bornes de la batería y luego monte la batería.

Etiqueta | Seguridad

No abra nunca la tapa sellada de la batería. Si no va a utilizar el scooter durante mucho tiempo, la batería se autodescargará. Saque la batería y guárdela en un sitio fresco después de cargarla para evitar fugas de electricidad. Si no va a utilizar el scooter durante algún tiempo desconecte el borne negativo (-). No fume ni haga chispas cerca de la batería cuando retire o monte la batería. Desconecte la llave de contacto antes de sacar o montar la batería. El terminal negativo (-) debería retirarse primero cuando saque la batería, y el positivo (+) sería el primero cuando la monte.

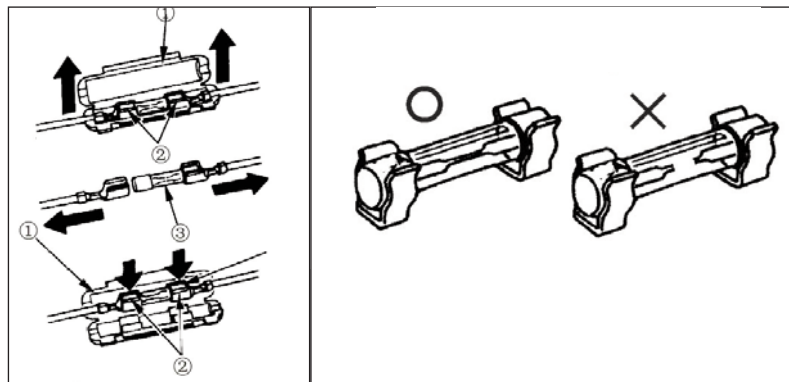

(Izda) Cambio de fusible I (Dcha.) Fusible en buen estado y fundido

Cambio de fusibles >

Cuando se funde frecuentemente un mismo fusible, es síntoma de un cortocircuito o una sobrecarga en el circuito eléctrico. Acuda a un Servicio Técnico KYMCO para su reparación.

Fusible del circuito de encendido: 7 A

Etiqueta I Seguridad

No abra las pestañas forzándolas ya que podría dañarlas y/o causar un mal contacto con el fusible nuevo. Un fusible flojo podría dañar el circuito que protege y provocar un incendio. Después de cambiar el fusible vuelva o poner el portafusible en su posición original. No utilice nunca un fusible de características diferentes a las originales ya que podría causar un sobrecalentamiento.



(1) Depósito de gasolina | (2) Tubo de gasolina | (3) Carburador

Sistema de alimentación >

Le recomendamos solicite al servicio oficial KYMCO que realicen esta comprobación.

Comprobación de fugas de combustible:

Compruebe que no aparecen fugas de combustible en el depósito, tubos de conexión y carburador.

Compruebe y sustituya cualquier tubo de conexión roto o dañado para evitar problemas debidos al desbordamiento de gasolina.

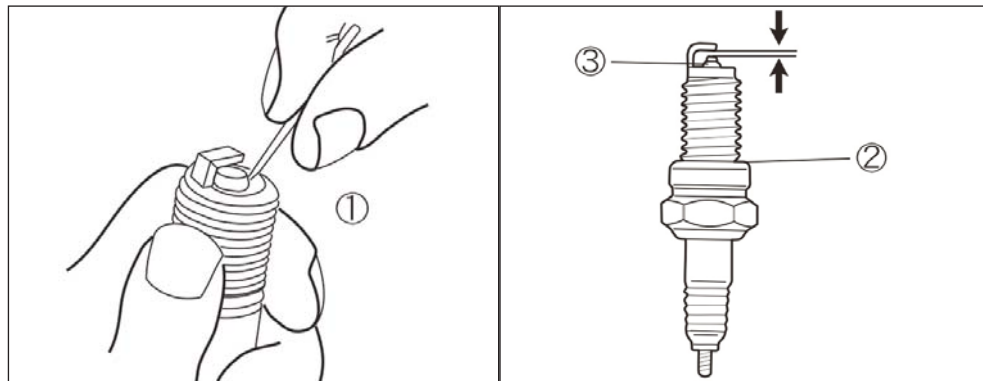

(1) Depósitos de carbonilla | (2) Daños en la arandela | (3) Separación de electrodos

Bujía >

Compruebe si los electrodos de la bujía están desgastados. La presencia de depósitos de suciedad y una mayor separación de electrodos causan una chispa débil.

Extracción de la bujía: Retire la bujía con una llave de bujías.

Limpieza de la bujía: Use un limpiador de bujías para quitar los depósitos de carbonilla. Si no dispone de un limpiador utilice un cepillo de púas.

Separación de electrodos: **0,6~0,7 mm**

Bujía especificada: **NGK CR7HSA ó CHAMPION P-RZ9HC**

Etiqueta | Seguridad

Limpie la bujía cada 2.000 km y sustitúyala por una nueva cada 5.000 km o cuando se desgaste el electrodo central. Al montar una bujía, enrósquela primero a mano y después apriétela con la llave. Una bujía no especificada puede causar daños mecánicos.

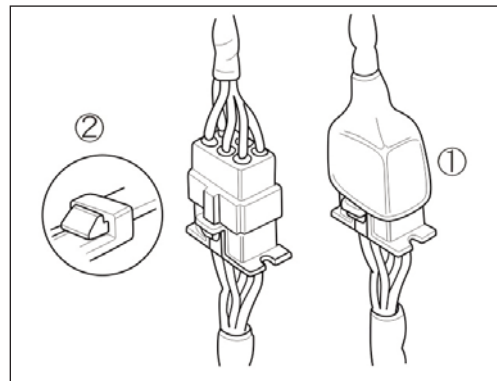

(1) Funda de goma | (2) Cierre del conector

Comprobación de las fundas de goma de los cables >

Tanto los cables de transmisión como los eléctricos están protegidos por una funda de goma en sus extremos. Compruebe frecuentemente el estado de las fundas de goma y si estas están bien montadas.

Cuando lave el scooter, no moje directamente las fundas de goma o las cepille. Utilice un trapo húmedo para retirar la suciedad y el polvo.



El motor falla o se para

Cuando el motor falla o se para >

¿Hay suficiente gasolina?

Si la guja de nivel de gasolina se encuentra sobre la zona roja, reposte con gasolina sin plomo de 92 ó 95 octanos.

¿Arranca el motor correctamente?

¿Hay otras piezas que fallan?



En caso de rotura

En caso de rotura >

Si se presenta algún problema durante la conducción, diríjase a un Servicio Técnico KYMCO para su reparación.

Etiqueta | Seguridad

Por su propia seguridad, la prevención de daños de su vehículo y el ahorro de su tiempo, es absolutamente necesaria una comprobación previa al inicio de la marcha.

Por favor, lea cuidadosamente este Manual de Usuario para conseguir un buen hábito de comprobar su vehículo antes de iniciar la marcha.

Características técnicas

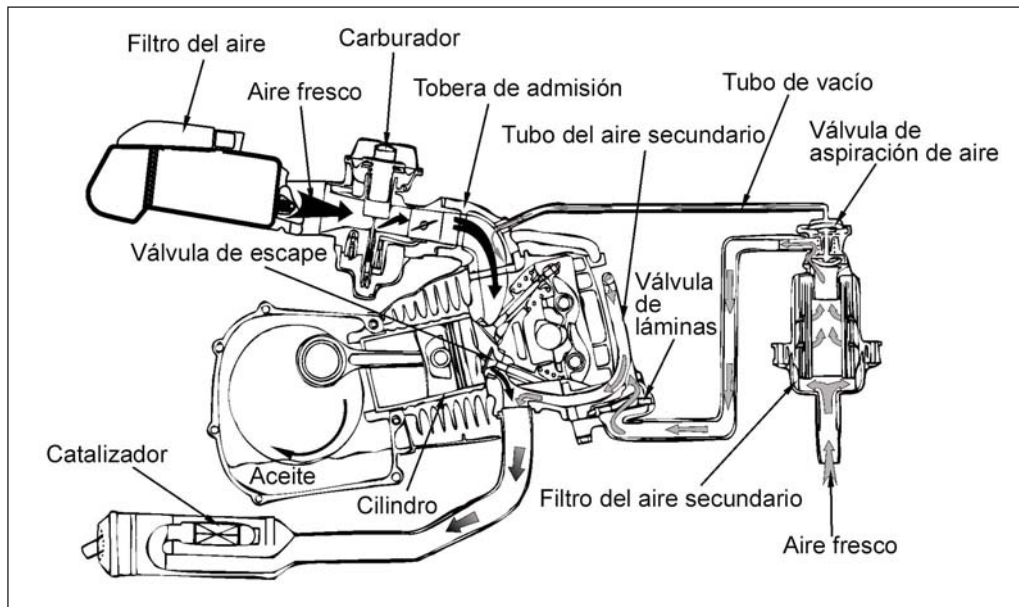

Sistema de control de emisión de gases de escape >

El Sistema de control de emisión de gases de escape es un sistema de aspiración de aire secundario que ayuda en la combustión completa de los gases de escape. Cuando el combustible consumido se expulsa al sistema de escape, una pequeña cantidad queda sin quemar. Este sistema suministra aire extra en el escape de manera que el combustible consumido pueda continuar quemándose. Con ello se evita emitir a la atmósfera hidrocarburos sin quemar así como una buena parte del gas venenoso monóxido de carbono, que se convierte en el inofensivo dióxido de carbono.



MOTOR

Tipo	Monocilíndrico
Ciclo	Cuatro tiempos
Distribución	OHC 2 válvulas
Refrigeración	Aire forzado
Diámetro por carrera	52,4 x 57,8 mm
Cilindrada exacta	124,6 cc
Relación de compresión	9,3:1
Potencia máxima	8,52 CV a 7.500 rpm
Par motor máximo	9,5 Nm a 6.500 rpm
Régimen de ralentí	1.700 rpm
Encendido	Electrónico CDI
Arranque	Pedal y eléctrico
Transmisión primaria	Correa
Transmisión secundaria	Engranajes
Cambio	Variador automático
Embrague	Automático centrífugo
Batería	12V 7Ah

BASTIDOR

Tipo	Tubo de acero y chapa estampada
Suspensión delantera	Horquilla telescópica hidráulica
Suspensión trasera	2 amortiguadores hidráulicos
Freno delantero	Disco
Freno trasero	Tambor simple leva
Neumático delantero	100/80-16
Neumático trasero	120/80-16
Bujía	NGK CR7HSA ó CHAMPION P-RZ9HC
Peso en seco	119 Kg
Capacidad de carga	150 Kg
Depósito de gasolina	6 litros (Gasolina sin plomo 92/95 NO)
Capacidad del cárter de aceite	0,9 litros (SAE15W40)
Capacidad caja reductora	0,21 litros (SAE90)
Longitud máxima	2.040 mm
Anchura máxima	740 mm
Altura máxima	1.240 mm
Distancia entre ejes	1.340 mm

Introducción, 003

Seguridad, 004

- > **Acerca de la seguridad, 004**
- > **Sección de seguridad, 005**
- > **Conducción segura, 006**
- > **Conducción bajo lluvia, 009**
- > **Carga transportada, 011**

Localizaciones, 012

Identificación del vehículo, 013

- > **Número de bastidor, 013**
- > **Número de motor, 014**
- > **Código llaves, 015**

Lateral derecho, 016

Lateral izquierdo, 017

Manejo, 018

Cerradura de contacto, 019

- > **Contacto/Bloqueo, 019**

Piña derecha, 020

- > **Botón de arranque eléctrico, 020**
- > **Interruptor de luces, 021**

Piña izquierda, 022

- > **Conmutador de luces/Ráfagas, 022**
- > **Conmutador de intermitentes/Claxon, 023**

- Hueco del casco, 024
- Soportes de casco, 025
- Tablero de instrumentos, 026
 - > Cuentalímetros, 026
 - > Testigo de intermitentes, 026
 - > Testigo de luz larga, 026
 - > Nivel de gasolina, 026
 - > Velocímetro, 026
 - > Reloj, 026
 - > Botones de ajuste, 027

Comprobaciones previas, 028

- Comprobaciones previas, 029
- Comprobación del nivel de aceite motor, 030
- Comprobación de los neumáticos, 031
 - > Presión de los neumáticos, 031
 - > Estado de los neumáticos, 032
- Comprobación del nivel de gasolina, 033
 - > Repostaje, 033
- Giro del manillar, 034
- Comprobación del tablero, 035
- Comprobación del nivel líquido frenos, 036
- Desgaste de las pastillas, 037
- Desgaste de las zapatas, 038
- Comprobación y ajuste juego maneta, 039
- Comprobación de luces y claxon, 040
- Otras comprobaciones, 041

Funcionamiento, 042

- Puesta en marcha, 042
 - > Arranque eléctrico, 042
 - > Pedal de arranque, 044
- Iniciando la marcha, 046
- Circulando, 048
- Precauciones al circular, 049
- Parando, 051
- Estacionando, 052

Mantenimiento, 053

- Recomendaciones de seguridad general, 054
- Tabla de mantenimiento, 055
- Limpieza y sustitución filtro del aire, 056
- Limpieza, 058
- Batería, 059
- Cambio de fusibles, 061
- Sistema de alimentación, 062
- Bujía, 063
- Comprobación de las fundas de goma, 064
- Cuando el motor falla o se para, 065
- En caso de rotura, 066

Características técnicas, 067

