

Sprinter

Instrucciones de servicio

Mercedes-Benz



Símbolos

En estas instrucciones de servicio encontrará los siguientes símbolos:

PELIGRO Peligro por no tener en cuenta las indicaciones de advertencia

Las indicaciones de advertencia señalan las situaciones que pueden poner en peligro su salud o su vida, o la salud y la vida de otras personas.

- ▶ Tenga en cuenta las indicaciones de advertencia de estas Instrucciones de servicio.

INDICACIÓN ECOLÓGICA Daños ecológicos debido a la inobservancia de las indicaciones ecológicas

Las indicaciones ecológicas contienen información sobre la actuación respetuosa con el medio ambiente o el desecho respetuoso con el medio ambiente.

- ▶ Tenga en cuenta las indicaciones ecológicas.

INDICACIÓN Daños materiales debido a la inobservancia de las indicaciones sobre daños materiales

Las indicaciones sobre daños materiales le advierten de los riesgos que podrían provocar daños en su vehículo.

- ▶ Tenga en cuenta las indicaciones sobre daños materiales.

 Indicaciones útiles u otras informaciones que pueden ser de ayuda.

- ▶ Instrucciones de procedimiento
(→ página) Otras informaciones sobre un tema

Indicación Indicación en el visualizador multifunción/visualizador multimedia

 Plano de menú más superior que se debe seleccionar en el sistema multimedia

 Submenús correspondientes que se deben seleccionar en el sistema multimedia

* Identifica una causa

Bienvenidos al mundo de Mercedes-Benz

Lea detenidamente estas instrucciones de servicio y familiarícese con su vehículo antes de conducirlo por primera vez. Siga las instrucciones e indicaciones de advertencia de estas instrucciones de servicio para su propia seguridad y para que su vehículo tenga una larga duración de servicio. Ignorarlas puede ocasionar daños en el vehículo así como daños personales y medioambientales.

El equipamiento o la denominación de los productos de su vehículo puede diferir en función de:

- el modelo
- el encargo
- la ejecución nacional
- la disponibilidad

Las ilustraciones de estas instrucciones de servicio muestran un vehículo con la dirección a la izquierda. En los vehículos con la dirección a la derecha, la disposición de las piezas del vehículo y los elementos de mando está invertida.

Mercedes-Benz adapta constantemente sus vehículos al estado más actual de la ciencia y la técnica.

Por ello, Mercedes-Benz se reserva el derecho a introducir modificaciones en los siguientes puntos:

- Forma
- Equipamiento
- Técnica

Por ello la descripción puede variar en algunos casos respecto a su vehículo.

Son parte integrante del vehículo:

- Instrucciones de servicio digitales
- Instrucciones de servicio impresas
- Cuaderno de servicio
- Instrucciones adicionales en función del equipamiento

Lleve siempre estos documentos en el vehículo. Entregue todos los documentos al nuevo propietario cuando venda el vehículo.



De un vistazo	4
Puesto de conducción	4
Cuadro de instrumentos	6
Unidad de mando en el techo	11
Unidad de mando de la puerta	15
Emergencia y avería	17

Indicaciones generales	19
Protección medioambiental	19
Retirada del vehículo al final de su vida útil	19
Recambios originales Mercedes-Benz	19
Indicación sobre elementos agregados, superestructuras, montajes y transformaciones	20
Instrucciones de servicio	21
Seguridad de funcionamiento	21
Declaraciones de conformidad	22
Acoplamiento para diagnóstico	23
Indicación sobre modificaciones de la potencia del motor	24
Taller especializado cualificado	24
Registro del vehículo	24
Utilización del vehículo según las normas	24
Responsabilidad por deficiencias materiales	25
Códigos QR para tarjeta de rescate	25
Almacenamiento de datos	25
Derechos de propiedad intelectual	27

Seguridad de los ocupantes del vehículo	28
Sistema de retención	28
Cinturones de seguridad	30
Airbags	32
Niños en el vehículo	34
Indicaciones sobre animales domésticos en el vehículo	43

Apertura y cierre	44
Llave	44
Puertas	47
Puerta corredera	49
Puerta corredera eléctrica	50
Puertas posteriores	54
Puerta corredera del panel separador	55
Peldaño eléctrico	56
Cartolas de la caja de carga	57
Ventanillas laterales	58
Protección antirrobo	61

Asientos y fijación de la carga	64
Posición correcta del asiento del conductor	64
Asientos	64
Ajuste del volante	77
Posibilidades de fijación de la carga	77
Información sobre el portabotellas	81
Portavasos	81
Cenicero y encendedor	82
Cajas de enchufe	82
Carga sin cable del teléfono móvil y acoplamiento con la antena exterior	85
Montaje o desmontaje de la alfombrilla	86

Luces y visibilidad	87
Alumbrado exterior	87
Ajuste de la iluminación interior	91
Sustitución de los elementos luminosos	92
Limpiaparabrisas	99
Espejos	101
Manejo de los parasoles	103

Climatización	104
Sinopsis de los sistemas de climatización	104
Manejo de los sistemas de climatización	106
Manejo de los difusores de ventilación	109
Calefacción adicional	111
Manejo de la ventilación del compartimento de carga	117

Conducir y aparcarse	118
Conducir	118
Interruptor principal de la batería	131
Cambio manual	132
Cambio automático	133
Tracción integral	137
DSR (Downhill Speed Regulation)	138
Sistema electrónico de regulación de nivel	140
Repostar	143
Aparcar	151
Sistemas de asistencia y de seguridad de marcha	156
Modo de trabajo con toma de fuerza	176
Modo con remolque	177

Visualizador del cuadro de instrumentos y ordenador de a bordo	182
Síntesis del visualizador del cuadro de instrumentos	182
Síntesis de las teclas del volante	183
Manejo del ordenador de a bordo	183
Síntesis de las indicaciones del visualizador multifunción	184
Ajuste de la iluminación de los instrumentos	185
Menús y submenús	185

Transportar	189
Indicación sobre las directrices para la carga	189
Distribución de la carga	190
Sujeción de la carga	190
Sistemas portaequipajes	193
Sistema de portaequipajes para el techo interior	194
Carga del pasarruedas	196

Mantenimiento y conservación	197
Indicador de intervalos de mantenimiento ASSYST PLUS	197
Compartimento del motor	197
Limpieza y cuidado	205

Asistencia en carretera	212
Emergencia	212
Mercedes PRO connect	213
Datos transferidos durante la llamada de servicio	215
Mercedes PRO	215
Sistema de llamada de emergencia Mercedes-Benz	215
Neumático defectuoso	217
Batería	217
Remolcar	227
Fusibles	232
Herramientas de a bordo	233
Gato hidráulico	234

Llantas y neumáticos	236
Ruidos o comportamiento de marcha anormal	236
Comprobación regular de las llantas y los neumáticos	236
Información sobre la conducción con neumáticos de verano	236
Información sobre neumáticos M+S	237

Indicaciones sobre las cadenas para nieve	237
Presión de los neumáticos	238
Cambio de ruedas	255
Rueda de repuesto	265

Datos técnicos	272
Información sobre datos técnicos	272
Electrónica del vehículo	272
Placa de características del vehículo, número de identificación del vehículo (FIN) y número del motor	273
Sustancias de servicio y cantidades de llenado	274
Datos del vehículo	281
Dispositivo de remolque	281
Puntos de amarre y sistemas portaequipajes	282

Avisos en el visualizador y testigos luminosos de advertencia/de control	285
Avisos en el visualizador	285
Testigos de control y de advertencia	313

Índice alfabético	324
--------------------------------	------------

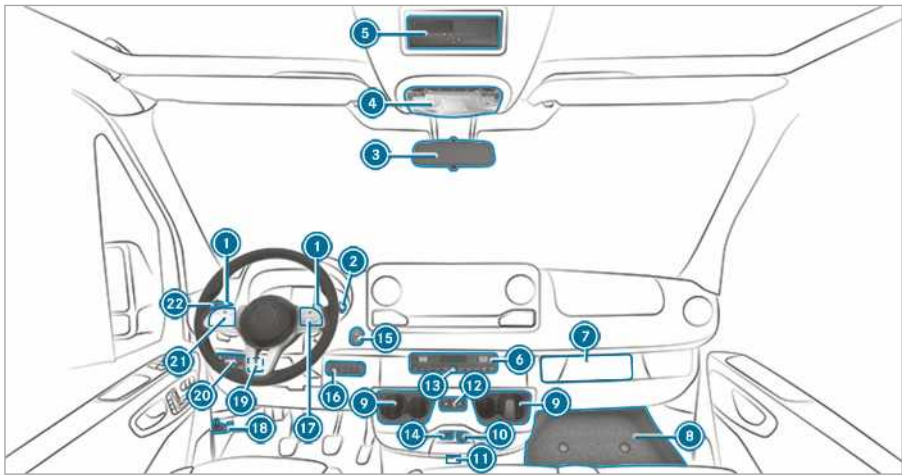

① Levas de cambio en el volante	→ 135	Conexión/desconexión de LOW RANGE	→ 138
② Palanca DIRECT SELECT	→ 133	Conexión/desconexión del sistema DSR	→ 139
③ Retrovisor interior	→ 102	Elevación/bajada de la altura del vehículo	→ 141
④ Unidad de mando en el techo	→ 91	Conexión/desconexión de la toma de fuerza	→ 176
⑤ Ranura DIN, por ejemplo, para el alojamiento de un tacógrafo o del temporizador de la calefacción independiente		Conexión/desconexión de la regulación del número de revoluciones de trabajo (ADR)	→ 177
⑥ Sistema de climatización	→ 104	Conexión/desconexión de la ventilación del compartimento de carga	→ 117
⑦ Alojamiento tacógrafo		⑰ Teclas en el volante de la dirección	→ 183
⑧ Cubierta del compartimento guardaobjetos	→ 234	⑱ Apertura del capó	→ 197
⑨ Portavasos	→ 81	⑲ Panel de interruptores, lado izquierdo	
⑩ Caja de enchufe de 12 V	→ 82	Ajuste del número de revoluciones de trabajo (ADR)	→ 177
⑪ Vehículos con KEYLESS START: puesto de conexión llave		⑳ Conmutador de luces	
⑫ Apertura y cierre de la puerta corredera eléctrica	→ 50	Regulador del alcance de los faros	→ 88
⑬ Conexión y desconexión de la luz intermitente de advertencia	→ 89	㉑ Teclas en el volante de la dirección	→ 183
⑭ Conexión USB	→ 79	㉒ Interruptor combinado	
⑮ Tecla de arranque y parada	→ 119	Intermitencia	→ 89
⑯ Panel de interruptores, lado derecho		Luz de carretera	→ 89
Conexión/desconexión de la tracción integral	→ 138		

Limpiaparabrisas → 99

Limpiacristales trasero → 99

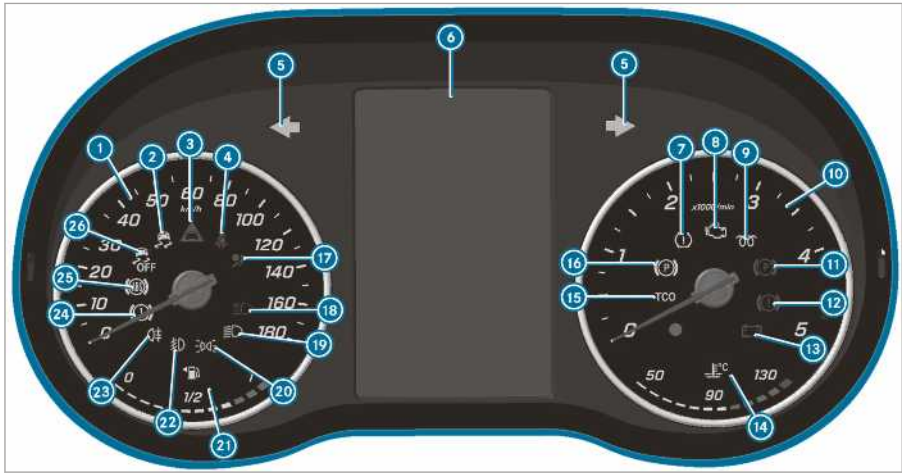

Visualizador del cuadro de instrumentos (pantalla en color)

1	Velocímetro	→ 182
2	ESP®	→ 314
3	Advertencia de distancia	→ 319
4	Cinturón de seguridad no abrochado	→ 319
5	Luz intermitente	→ 89
6	Visualizador multifunción	→ 314
7	Testigo luminoso de advertencia de pérdida de presión de los neumáticos	→ 314
8	Diagnóstico del motor	→ 321
9	Pre calentamiento y avería en el sistema de preincandescencia	→ 314
10	Cuentarrevoluciones	→ 182
11	Freno de estacionamiento accionado (rojo)	→ 314, 314
12	Frenos (rojo)	→ 314
13	Fallo eléctrico	→ 321
14	Indicación de la temperatura del líquido refrigerante y líquido refrigerante demasiado caliente	→ 321

15 Tacógrafo (vea las Instrucciones de servicio correspondientes)

15	Tacógrafo (vea las Instrucciones de servicio correspondientes)	→ 314
16	Freno de estacionamiento eléctrico (amarillo)	→ 314
17	Sistema de retención	→ 28
18	Luz de carretera	→ 89
19	Luz de cruce	→ 87
20	Luz de posición	→ 87
21	Indicación del nivel de combustible y reserva de combustible con indicación de posición del tapón del depósito de combustible	→ 321
22	Luz antiniebla	→ 88
23	Luz antiniebla trasera	→ 88
24	Frenos (amarillo)	→ 314
25	ABS averiado	→ 314
26	ESP® desconectado	→ 314

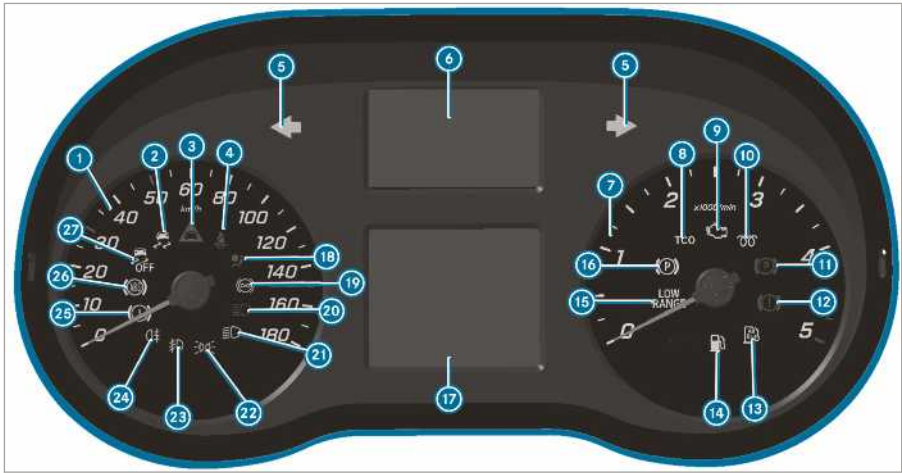

Visualizador del cuadro de instrumentos (pantalla en blanco y negro) con teclas en el volante

1	Velocímetro	→ 182
2	ESP®	→ 314
3	Advertencia de distancia	→ 319
4	Cinturón de seguridad no abrochado	→ 319
5	Luz intermitente	→ 89
6	Indicación testigos de control y testigos luminosos de advertencia	
	Al menos una puerta no está bien cerrada	
	Pérdida de presión de los neumáticos	→ 314
	Servodirección averiada	→ 320
	Fallo eléctrico	→ 321
	Sistema de llamada de emergencia SOS (sistema de llamada de emergencia Mercedes-Benz)	
	Asistente de frenado activo desconectado	→ 161
	ATTENTION ASSIST desconectado	→ 170
	Detector de cambio de carril inactivo	→ 176

Control de luz de carretera adaptativo → 90

(blanco) Detector de cambio de carril activo y preparado para emitir advertencias / (rojo) El detector de cambio de carril emite una advertencia → 176

7 Cuentarrevoluciones

8 Tacógrafo (vea las Instrucciones de servicio correspondientes)

9 Diagnóstico del motor → 321

10 Precalentamiento y avería en el sistema de preincandescencia

11 Freno de estacionamiento accionado (rojo) → 314, 314

12 Frenos (rojo) → 314

13 Reserva de AdBlue reducida → 146

14 Reserva de combustible → 321









15 LOW RANGE activo → 138

16 Freno de estacionamiento eléctrico (amarillo) → 314

17 Visualizador multifunción → 314

18 Sistema de retención → 28

19 Retardador (vea las Instrucciones de servicio correspondientes)

20		Luz de carretera	→	89	24		Luz antiniebla trasera	→	88
21		Luz de cruce	→	87	25		Frenos (amarillo)	→	314
22		Luz de posición	→	87	26		ABS averiado	→	314
23		Luz antiniebla	→	88	27		ESP® desconectado	→	314

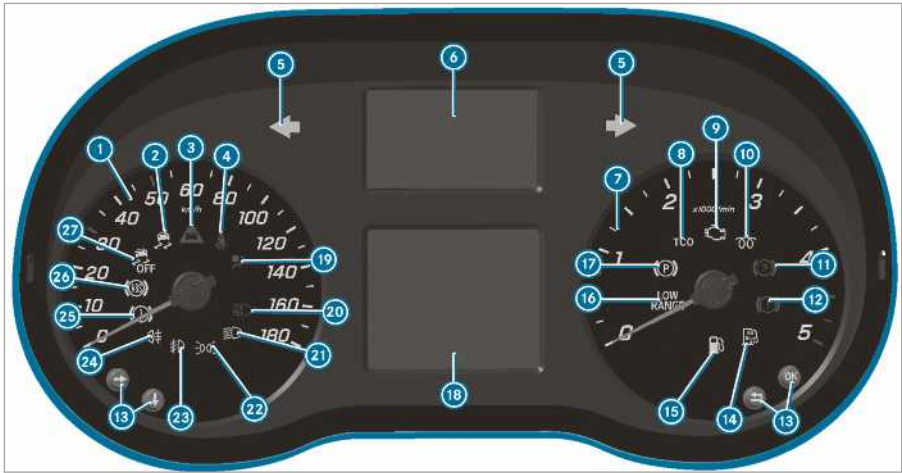

Visualizador del cuadro de instrumentos (pantalla en blanco y negro) sin teclas en el volante

1	Velocímetro	→ 182
2	ESP®	→ 314
3	Advertencia de distancia	→ 319
4	Cinturón de seguridad no abrochado	→ 319
5	Luz intermitente	→ 89
6	Indicación testigos de control y testigos luminosos de advertencia	
	Al menos una puerta no está bien cerrada	
	Testigo luminoso de advertencia de pérdida de presión de los neumáticos	→ 314
	Servodirección averiada	→ 320
	Fallo eléctrico	→ 321
	Sistema de llamada de emergencia SOS (sistema de llamada de emergencia Mercedes-Benz)	
	Asistente de frenado activo desconectado	→ 161
	ATTENTION ASSIST desconectado	→ 170



Detector de cambio de carril inactivo

→ 176



Control de luz de carretera adaptativo

→ 90













(blanco) Detector de cambio de carril activo y preparado para emitir advertencias/
(rojo) El detector de cambio de carril emite una advertencia

→ 176









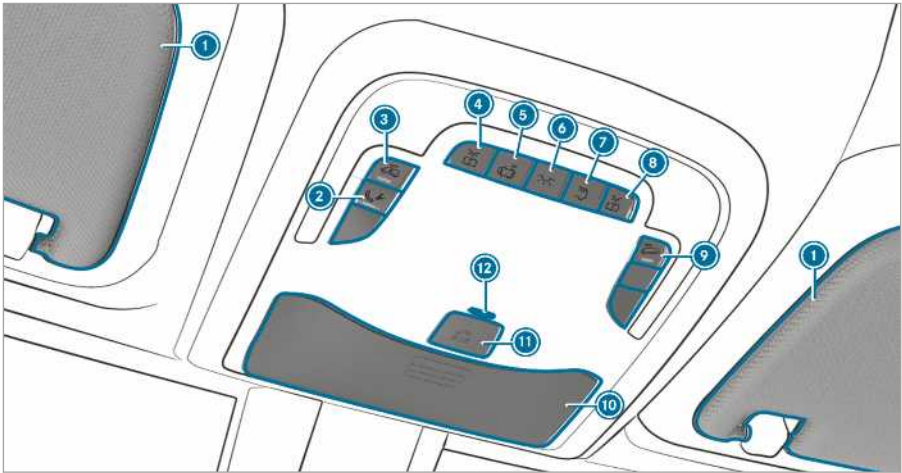

Retardador (vea las Instrucciones de servicio correspondientes)

7	Cuentarrevoluciones	
8	Tacógrafo (vea las Instrucciones de servicio correspondientes)	
9	Diagnóstico del motor	→ 321
10	Pre calentamiento y avería en el sistema de preincandescencia	
11	Freno de estacionamiento accionado (rojo)	→ 314, 314
12	Frenos (rojo)	→ 314
13	Teclas para el manejo del ordenador de a bordo	→ 183
14	Reserva de AdBlue reducida	→ 146
15	Reserva de combustible	→ 321

16	 LOW RANGE activo	→	138	23		Luz antiniebla	→	88
17	 Freno de estacionamiento eléctrico (amarillo)	→	314	24		Luz antiniebla trasera	→	88
18	Visualizador multifunción	→	314	25		Frenos (amarillo)	→	314
19	 Sistema de retención	→	28	26		ABS averiado	→	314
20	 Luz de carretera	→	89	27		ESP® desconectado	→	314
21	 Luz de cruce	→	87					
22	 Luz de posición	→	87					



Variante 1 de la unidad de mando en el techo

- | | |
|--|--|
| <p>① Parasoles → 103</p> <hr/> <p>② Tecla de llamada por avería (Mercedes PRO connect)</p> <hr/> <p>③  Conexión/desconexión de la alarma volumétrica → 63</p> <hr/> <p>O bien, conexión/desconexión de la luz interior del autobús</p> <hr/> <p>④  Conexión/desconexión de la luz de lectura, lado izquierdo</p> <hr/> <p>⑤  Conexión/desconexión del control automático de la iluminación</p> <hr/> <p>⑥  Conexión/desconexión de la iluminación interior delantera</p> | <p>⑦  Conexión/desconexión de la iluminación interior trasera</p> <hr/> <p>⑧  Conexión/desconexión de la luz de lectura, lado derecho</p> <hr/> <p>⑨  Conexión/desconexión de la protección antirremolque → 62</p> <hr/> <p>⑩ Portagafas → 80</p> <hr/> <p>⑪  Sistema de llamada de emergencia SOS (sistema de llamada de emergencia Mercedes-Benz)</p> <hr/> <p>⑫ Testigos de control EDW o testigos de control LED batería auxiliar sistema de llamada de emergencia (solo para Rusia)</p> |
|--|--|

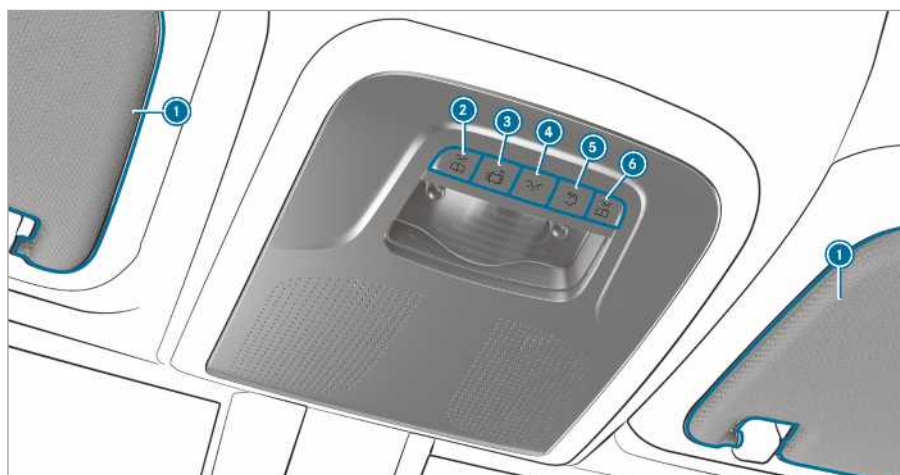

Variante 2 de la unidad de mando en el techo

- | | | |
|---|-------|---|
| ① Parasoles | → 103 | ④  Conexión/desconexión de la iluminación interior delantera |
| ②  Conexión/desconexión de la luz de lectura, lado izquierdo | | ⑤  Conexión/desconexión de la iluminación interior trasera |
| ③  Conexión/desconexión del control automático de la iluminación | | ⑥  Conexión/desconexión de la luz de lectura, lado derecho |

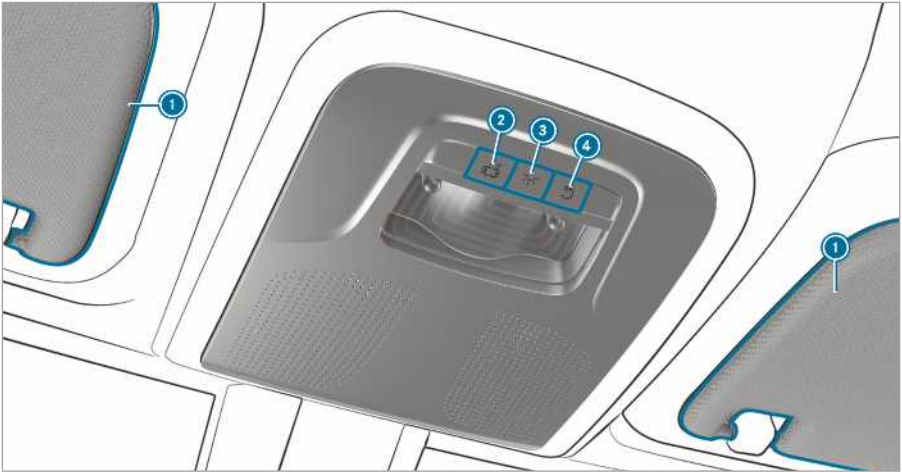

Variante 3 de la unidad de mando en el techo

- | | |
|---|--|
| <p>① Parasoles → 103</p> <p>②  Conexión/desconexión del control automático de la iluminación</p> | <p>③  Conexión/desconexión de la iluminación interior delantera → 63</p> <p>④  Conexión/desconexión de la iluminación interior trasera</p> |
|---|--|

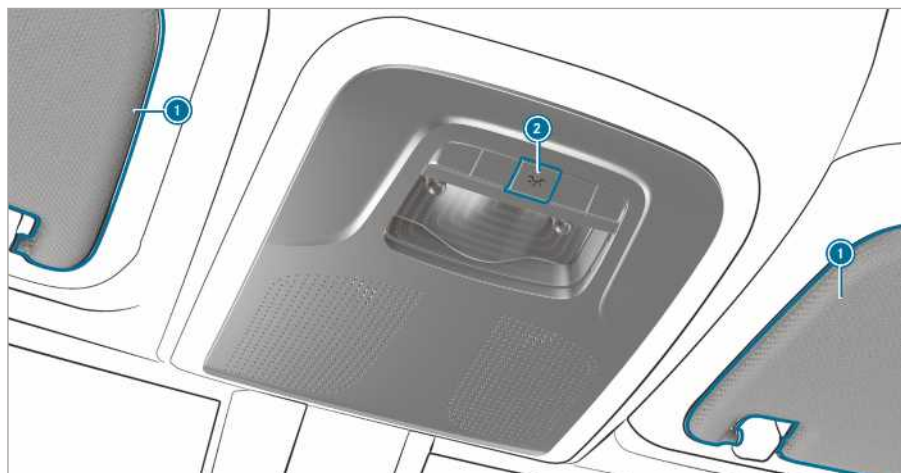

Variante 4 de la unidad de mando en el techo

① Parasoles → 103

② Conexión o desconexión de la iluminación interior

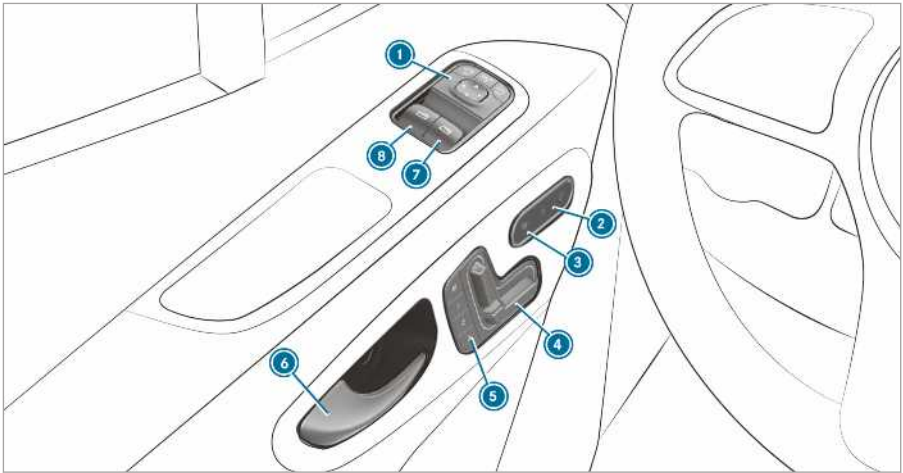

Unidad de mando de la puerta en los vehículos con asientos regulables eléctricamente

➊ Ajuste de los retrovisores exteriores	→ 101	➍ Manejo de la función de memoria	→ 70
➋ Conexión/desconexión del cierre centralizado	→ 48	➎ Apertura de la puerta	→ 48
➌ Conexión/desconexión de la calefacción de asiento	→ 76	➏ Apertura y cierre de la ventanilla lateral derecha	→ 58
➔ Ajuste eléctrico de los asientos delanteros	→ 68	➐ Apertura y cierre de la ventanilla lateral izquierda	→ 58

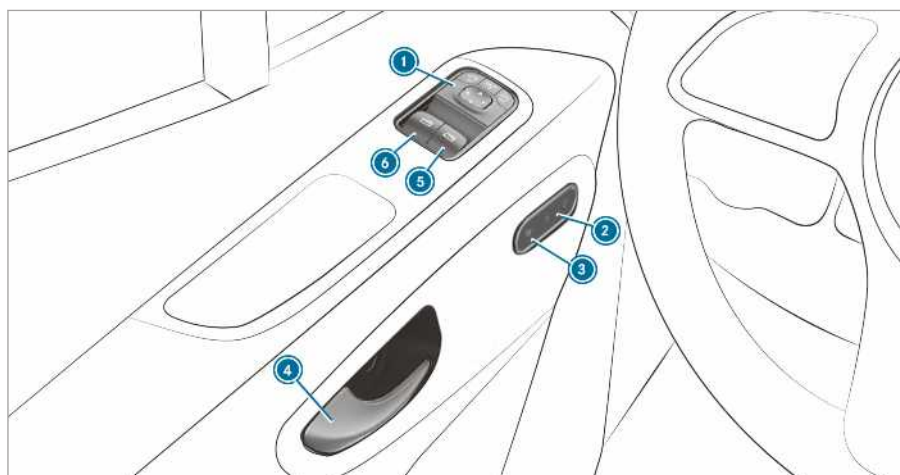

Unidad de mando de la puerta en los vehículos sin asientos regulables eléctricamente

① Ajuste de los retrovisores exteriores	→ 101	④ Apertura de la puerta	→ 48
② Conexión/desconexión del cierre centralizado	→ 48	⑤ Apertura y cierre de la ventanilla lateral derecha	→ 58
③ Conexión/desconexión de la calefacción de asiento	→ 76	⑥ Apertura y cierre de la ventanilla lateral izquierda	→ 58

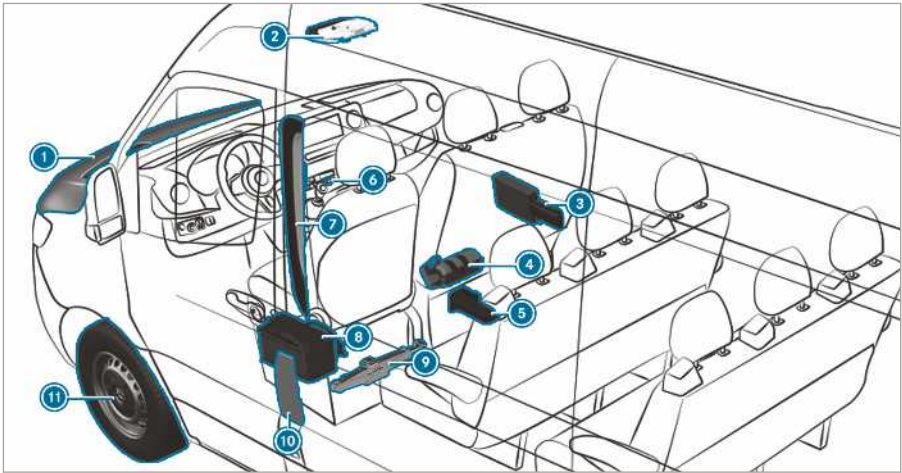

① Compruebe y rellene las sustancias de servicio → 274	⑦ Códigos QR para determinar la hoja de rescate → 25
Ayuda al arranque → 219	⑧ Desembornado de la batería de arranque → 222
② Teclas para sistema de llamada de emergencia SOS y llamada por avería → 216	⑨ Vehículos con tracción delantera: gato mecánico y herramientas para cambio de rueda → 258
③ Triángulo de advertencia → 212	⑩ Tapa del depósito de combustible con rótulos indicadores para la presión del neumático, clase de combustible y códigos QR para determinar la hoja de rescate → 143
Chaleco reflectante → 212	
Bolsa botiquín → 212	
④ Extintor → 212	
⑤ Vehículos con tracción trasera: gato hidráulico y herramientas para cambio de rueda → 234	⑪ Pinchazo → 217
⑥ Sistema de intermitentes de advertencia → 89	



12 Vehículos con tracción trasera:
calzo

13 Rueda de repuesto (ejemplo)

→ 265

Protección medioambiental

 **INDICACIÓN ECOLÓGICA** Daños ecológicos por las condiciones de servicio y la forma personal de conducir

La emisión de contaminantes de su vehículo está directamente relacionada con el funcionamiento del vehículo.

Puede contribuir a la conservación del entorno natural si utiliza su vehículo de manera respetuosa con el medio ambiente. Para ello, tenga en cuenta las siguientes recomendaciones sobre las condiciones de servicio y la forma personal de conducir.

Condiciones de servicio:

- ▶ Asegúrese de que la presión del neumático sea correcta.
- ▶ No transporte cargas innecesarias (por ejemplo, un portaequipajes para el techo que ya no sea necesario).
- ▶ Respete los intervalos de servicio. Un mantenimiento periódico del vehículo ayuda a preservar el medio ambiente.
- ▶ Encargue siempre la realización de los trabajos de mantenimiento en un taller especializado.

Forma personal de conducir:

- ▶ No acelere al arrancar.
- ▶ No haga funcionar el motor para que se caliente con el vehículo parado.
- ▶ Conduzca de forma previsor y mantenga una distancia suficiente con respecto al vehículo precedente.
- ▶ Evite aceleraciones o frenadas frecuentes e intensas.
- ▶ Cambie de marcha en el momento oportuno y circule en cada una solo hasta $\frac{2}{3}$ del número de revoluciones admisible.
- ▶ Pare el motor durante los tiempos de espera condicionados por el tráfico; utilice, por ejemplo, la función de parada y arranque ECO.
- ▶ Conduzca de manera eficiente.

Retirada del vehículo al final de su vida útil

Solo para países de la UE:

Mercedes-Benz recoge su vehículo al final de su vida útil para desecharlo de manera respetuosa con el medio ambiente de acuerdo con la directiva sobre vehículos al final de su vida útil de la Unión Europea (UE).

Tiene a su disposición una red de puntos de retirada y desmontaje para la retirada de su vehículo al final de su vida útil. Puede entregar su vehículo en estos puntos de manera gratuita. De este modo, contribuye al ciclo de reciclaje y a la conservación de recursos.

Para más información acerca del reciclaje de vehículos al final de su vida útil, de la reutilización y de las condiciones de retirada, visite la página web de Mercedes-Benz de su país.

Recambios originales Mercedes-Benz

 **INDICACIÓN ECOLÓGICA** Daños ecológicos por no utilizar grupos reacondicionados reciclados

Daimler AG ofrece piezas y grupos reacondicionados reciclados de la misma calidad que las piezas nuevas. Para ellos existen los mismos derechos de garantía legal que para las piezas nuevas.

- ▶ Utilice piezas y grupos reacondicionados reciclados de Daimler AG.

 **INDICACIÓN** La interferencia de la capacidad funcional de los sistemas de retención por la instalación de accesorios, reparaciones o trabajos de soldadura

En las siguientes zonas del vehículo se pueden montar airbags, tensor del cinturón así como dispositivos de control y sensores para los sistemas de retención:

- Marcos de puerta
- Marcos de techo
- Puertas
- Montantes de las puertas
- Listón de umbrales
- Asientos
- Puesto de conducción
- Cuadro de instrumentos

- Consola central
- ▶ No instale en dichas áreas ningún accesorio como p.ej. sistemas de audio.
- ▶ No lleve a cabo ninguna reparación o trabajos de soldadura.
- ▶ El montaje posterior de accesorios se llevará a cabo en un taller especializado cualificado.

Si utiliza piezas, llantas y ruedas, así como accesorios relevantes desde el punto de vista de la seguridad que no estén autorizados por Mercedes-Benz la seguridad de funcionamiento del vehículo puede verse perjudicada. Los sistemas relevantes desde el punto de vista de la seguridad, p.ej. el sistema de frenos, podrían perjudicar su funcionamiento. Utilice exclusivamente recambios originales Mercedes-Benz o recambios de igual calidad. Utilice para su modelo de vehículo solamente llantas y neumáticos, así como accesorios que estén autorizados.

Mercedes-Benz verifica la fiabilidad, seguridad e idoneidad de las piezas originales y de las piezas de modificación y accesorios autorizados para su modelo de vehículo. Mercedes-Benz no puede valorar otras piezas a pesar de la observación continua del mercado. Incluso si en casos individuales se presenta una homologación de un servicio de control técnico o una autorización oficial, Mercedes-Benz no asumirá ninguna responsabilidad para su uso en vehículos Mercedes-Benz.

Sólo determinadas piezas que son conformes a las prescripciones legales en vigor, se autorizan para el montaje y la transformación. Todos los recambios originales Mercedes-Benz cumplen los requisitos previos para la autorización. Piezas no autorizadas pueden conducir a la anulación de la homologación del vehículo.

Ese es el caso en las siguientes situaciones:

- Se modifican las características del vehículo autorizado en la homologación de vehículo.
- Se espera un riesgo para usuarios de la vía.
- Se deteriora el comportamiento de los gases de escape o emisión de ruidos.

Introduzca siempre en el pedido de recambios originales Mercedes-Benz el número de identificación del vehículo (FIN) (→ página 273).

Indicación sobre elementos agregados, superestructuras, montajes y transformaciones

Por motivos de seguridad, encargue la construcción y el montaje de superestructuras según las Directrices para la construcción y el montaje de superestructuras y elementos agregados de Mercedes-Benz que sean pertinentes. Estas Directrices para la construcción y el montaje de superestructuras y elementos agregados garantizan que el chasis y la superestructura conforman una unidad y ofrecen la mayor seguridad posible de funcionamiento y conducción.

Por norma general tanto los fabricantes de vehículos como los carroceros deben garantizar que los productos que fabrican puedan utilizarse de forma segura para el resto del tráfico y que no presenten ningún tipo de peligro para las personas. De no ser así, se derivarán responsabilidades civiles o jurídico-penales. A este respecto cada fabricante responderá, generalmente, por su propio producto. Es el fabricante de elementos agregados, superestructuras, montajes y transformaciones quien debe garantizar la observancia de la Directiva 2001/95/CE relativa a la seguridad general de los productos.

Por motivos de seguridad, Mercedes-Benz le recomienda:

- no realizar ninguna otra modificación al vehículo
- obtener la aprobación de Mercedes-Benz cuando haya divergencias con respecto a las Directrices para la construcción y el montaje de superestructuras y elementos agregados aprobadas

La homologación mediante institución pública de comprobación o autorización oficial no descarta la posibilidad de riesgos para la seguridad.

Tenga en cuenta la información sobre los recambios originales Mercedes-Benz (→ página 19).

Encontrará las Directrices para la construcción y el montaje de superestructuras y elementos agregados de Mercedes-Benz en https://bb-portal.mercedes-benz.com/portal/kat_iv.html?&L=Internet.

Allí encontrará también información sobre la ocupación de clavijas y el cambio de fusibles.

- ① Encontrará más información en cualquier taller especializado.

⚠ ADVERTENCIA Peligro de accidente y de sufrir lesiones por transformaciones y modificaciones inadecuadas en el vehículo

Las transformaciones o modificaciones en el vehículo pueden afectar al funcionamiento de los sistemas o de los componentes.

En consecuencia, estos pueden dejar de funcionar de la forma prevista y/o poner en peligro la seguridad de funcionamiento del vehículo.

- ▶ Encargue siempre las transformaciones o modificaciones en el vehículo en un taller especializado.

Tampoco se autorizan las modificaciones del vehículo aparentemente menores como, por ejemplo, el montaje de una calandra del radiador en invierno. No cubra el radiador del motor. No utilice protectores térmicos, fundas de protección contra insectos o similares.

De lo contrario, los valores del sistema de diagnóstico no se corresponderán con la realidad. En algunos países, el registro de datos del diagnóstico del motor está prescrito legalmente y debe ser comprensible y correcto en todo momento.

El equipamiento del fabricante con el piso del espacio de carga de madera o plástico es una parte integral de la estructura del vehículo. Si encarga la retirada del piso del espacio de carga, se puede dañar la carrocería. La sujeción de la carga se ve entonces afectada y la capacidad máxima de carga de los puntos de amarre ya no queda garantizada. Por lo tanto, no encargue la retirada del piso del espacio de carga.

Instrucciones de servicio

Estas instrucciones de servicio describen todos los modelos, equipamientos de serie y equipamientos opcionales de su vehículo que estuvieran disponibles hasta el cierre de la edición de estas instrucciones de uso. Es posible que existan divergencias en función de cada país. Tenga en cuenta que su vehículo puede no estar equipado con todas las funciones descritas. Esto también se aplica a sistemas y funciones relevantes desde el punto de vista de la seguridad. Por eso el equipamiento de su vehículo puede divergir en algunas descripciones y figuras.

En la documentación del contrato de compra-venta original de su vehículo están listados todos los sistemas que se encuentran en su vehículo.

Para resolver cuestiones sobre el equipamiento y manejo puede dirigirse a un Punto de servicio Mercedes-Benz .

Las instrucciones de servicio y el cuaderno de servicio son documentos importantes y debería guardarlos en el vehículo.

Seguridad de funcionamiento

⚠ ADVERTENCIA Peligro de accidente por fallos de funcionamiento o fallo del sistema

Si no encarga la ejecución de los trabajos de servicio posventa/mantenimiento prescritos o las reparaciones necesarias, se pueden producir fallos de funcionamiento o fallos del sistema.

- ▶ Encargue siempre la realización de los trabajos de servicio posventa/mantenimiento prescritos, así como las reparaciones necesarias en un taller especializado.

⚠ ADVERTENCIA Peligro de accidente y peligro de sufrir lesiones por modificaciones inadecuadas en los componentes electrónicos

Si se realizan modificaciones en los componentes electrónicos, en su software, así como en su cableado, pueden verse afectadas su función y/o la función de otros componentes interconectados. En especial, también pueden verse afectados los sistemas relevantes desde el punto de vista de la seguridad.

En consecuencia, estos pueden dejar de funcionar de la forma prevista y/o poner en peligro la seguridad de funcionamiento del vehículo.

- ▶ No efectúe ninguna intervención en el cableado, así como en los componentes electrónicos ni en su software.
- ▶ Encargue la realización de los trabajos en los aparatos eléctricos y electrónicos siempre en un taller especializado.

Si realiza modificaciones en la electrónica del vehículo, se anula la homologación del vehículo.

⚠ ADVERTENCIA Peligro de incendio por materiales inflamables en piezas calientes del sistema de escape

Si los materiales inflamables, por ejemplo, hojas, hierba o ramas, están en contacto con piezas calientes del sistema de escape, dichos materiales pueden inflamarse.

- ▶ Al circular por caminos no asfaltados o por terrenos no asentados, compruebe regularmente los bajos del vehículo.
- ▶ En especial, elimine los restos de planchas que se hayan adherido u otros materiales inflamables.
- ▶ En caso de daños, póngase en contacto inmediatamente con un taller especializado.

! INDICACIÓN Daño del vehículo

El vehículo puede sufrir daños en los siguientes casos:

- si el vehículo reposa, p.ej., sobre el canto del bordillo de una acera muy alta o en caminos no asfaltados
- si el vehículo circula sobre un obstáculo a demasiada velocidad, p.ej., un bordillo de la acera, badenes reductores de velocidad o un bache.
- si un objeto pesado golpea contra los bajos del vehículo o las piezas del tren de rodaje

La carrocería, los bajos del vehículo, las piezas del tren de rodaje, las ruedas o los neumáticos podrían sufrir daños no visibles en estas u otras situaciones similares. Los componentes dañados de esta forma pueden averiarse de manera inesperada o dejar de absorber las cargas provocadas por un accidente de la forma prevista.

Si la cubierta inferior de los bajos está dañada, pueden acumularse materiales inflamables como, p.ej., hojas, hierba o ramas entre los bajos del vehículo y la cubierta inferior de los bajos. Cuando estos materiales entran en contacto con las piezas calientes del sistema de escape, pueden encenderse.

- ▶ Encargue inmediatamente la comprobación y la reparación del vehículo en un taller especializado.

O bien:

- ▶ En caso de que la seguridad de marcha se vea afectada durante la conducción, deténgase inmediatamente sin poner en peligro la seguridad vial y póngase en contacto con un taller especializado.

Declaraciones de conformidad

Compatibilidad electromagnética

La compatibilidad electromagnética de los componentes del vehículo se ha comprobado y certificado de acuerdo con lo estipulado en el reglamento UN-R 10, en su versión actual válida.

Componentes del vehículo basados en las ondas de radio

La siguiente indicación es válida para todos los componentes basados en las ondas de radio del vehículo, así como para los sistemas de información y equipos de comunicación integrados en el vehículo:

Los componentes basados en las ondas de radio de este vehículo se encuentran en conformidad con los requisitos básicos y el resto de las prescripciones aplicables de la Directiva 2014/53/UE. Puede obtener más información en un Punto de servicio Mercedes-Benz.

Gato

Declaración de conformidad gato hidráulico

Copia y traducción de la declaración de conformidad original:

Declaración de conformidad CE 2006/42/CE
WEBER-HYDRAULIK GMBH, Heilbronner Str. 30,
74363 Güglingen, declara que el producto "Gato
hidráulico de botella Weber" en los modelos:

A AD ADX AH AHX AL AT ATD ATDX ATG ATN
ATGX ATPX ATQ AX

Carga: 2.000 hasta 100.000 kg

N.º de serie: desde el año de fabricación
01/2010

cumple con los requisitos esenciales de salud y seguridad de la Directiva comunitaria relativa a las máquinas.

Esta declaración de conformidad CE pierde su validez:

- en caso de modificaciones y reparaciones por personal no autorizado,

- si los productos no se utilizan de acuerdo con los casos de aplicación establecidos en las Instrucciones de servicio,
- si no se realizan las comprobaciones que deben llevarse a cabo regularmente.

Directivas de la CE aplicables: Directiva 2006/42/CE relativa a las máquinas

Normas aplicables: ISO 11530

Gestión de calidad: UNE-EN ISO 9001:2000

Güglingen, el 01/07/2013

Firmado por

Gerente, WEBER-HYDRAULIK GmbH

Representante autorizado de la documentación técnica, WEBER-HYDRAULIK GMBH

Heilbronner Straße 30, 74363 Güglingen

Declaración de conformidad gato mecánico

Copia y traducción de la declaración de conformidad original:

Declaración de conformidad CE

1.

El firmante, como representante

Fabricante:

BRANO a.s.

74741 Hradec nad Moravicí, Opavská 1000,

República Checa

N.º de id.: 64-387-5933

N.º de IVA: CZ64-387-5933

declara bajo nuestra única responsabilidad, que el producto:

2. a)

Denominación:

Gato

Modelo, número:

A 910 580 00 00

Año de fabricación: 2017

cumple todas las disposiciones aplicables

Directiva 2006/42/CE

b)

Descripción y finalidad de uso:

El gato está destinado exclusivamente para la elevación del vehículo especificado según las instrucciones de uso adheridas en el gato.

La documentación técnica del producto se guarda en la fábrica de producción. Representante autorizado para la elaboración de la docu-

mentación técnica: responsable del departamento técnico de Brano a.s.

3.

Hradec nad Moravicí

Localidad

4.

12/07/2017

Fecha

Firmado por:

Director of Quality

Acoplamiento para diagnóstico

El acoplamiento para diagnóstico proporciona la conexión de los dispositivos de diagnóstico en un taller especializado cualificado.

⚠ ADVERTENCIA Peligro de accidente debido a la conexión de dispositivos al acoplamiento para diagnóstico

Si conecta dispositivos a un acoplamiento para diagnóstico del vehículo, se puede ver alterado el funcionamiento de los sistemas del vehículo.

Como consecuencia la seguridad de funcionamiento del vehículo puede verse afectada.

- ▶ Solo conecte al acoplamiento para diagnóstico del vehículo dispositivos que hayan sido autorizados por Mercedes-Benz para su vehículo.

⚠ ADVERTENCIA Peligro de accidente por objetos en el espacio reposapiés del conductor

Los objetos que haya en el espacio reposapiés del conductor pueden limitar el recorrido del pedal o bloquear un pedal pisado a fondo.

Esto pone en peligro la seguridad vial y de funcionamiento del vehículo.

- ▶ Coloque todos los objetos en un lugar seguro dentro del vehículo para que no vayan a parar al espacio reposapiés del conductor.
- ▶ Fije siempre las alfombrillas correctamente para garantizar que haya suficiente espacio libre para los pedales.
- ▶ No utilice alfombrillas sueltas ni apile varias alfombrillas.

! **INDICACIÓN** Descarga de la batería por el uso de dispositivos en el acoplamiento para diagnóstico

La batería se ve sometida a carga debido al uso de dispositivos en el acoplamiento para diagnóstico.

- ▶ Compruebe el estado de carga de la batería.
- ▶ Si el estado de carga es bajo, cargue la batería, por ejemplo, circulando un trayecto más largo.

La conexión de dispositivos al acoplamiento para diagnóstico puede conducir a, que p.ej. se pueda restablecer los datos de supervisión de gases de escape. Por ello existe la posibilidad de que el vehículo no cumpla con los requisitos de la próxima inspección de los gases de escape en la revisión principal.

Indicación sobre modificaciones de la potencia del motor

El aumento de la potencia del motor puede:

- modificar los valores de emisiones
- provocar averías en el funcionamiento
- provocar daños derivados

La seguridad de funcionamiento del motor no está garantizada en cualquier caso.

Si encarga que se aumente la potencia del motor del vehículo:

- Pida que ajusten los neumáticos, el tren de rodaje y los sistemas de frenos y de refrigeración del motor a la potencia del motor aumentada.
- Pida de nuevo la certificación del vehículo.
- Comunique la modificación de la potencia a la compañía de seguros.

De lo contrario, la homologación del vehículo y la protección otorgada por el seguro quedarán anuladas.

Si vende el vehículo, informe al comprador de las modificaciones realizadas en la potencia del motor del vehículo. De lo contrario, puede ser sancionado (en función del legislador).

Taller especializado cualificado

Un taller especializado cualificado cuenta con los conocimientos técnicos especiales, herramientas y cualificación necesarios para la realización adecuada de los trabajos requeridos en el vehículo. Esto se aplica, en especial, a los trabajos relevantes desde el punto de vista de la seguridad.

Encomiende siempre a un taller especializado cualificado los siguientes trabajos en el vehículo:

- Trabajos relevantes desde el punto de vista de la seguridad
- Trabajos de servicio y de mantenimiento
- Trabajos de reparación
- Modificaciones, instalaciones y transformaciones
- Trabajos en componentes electrónicos

Mercedes-Benz le recomienda un punto de servicio Mercedes-Benz.

Registro del vehículo

Es posible que Mercedes-Benz encargue a sus puntos de servicio realizar inspecciones técnicas en determinados vehículos. Con las inspecciones se mejora la calidad o la seguridad del vehículo.

Mercedes-Benz puede informarle de las comprobaciones del vehículo, solo si tiene los datos de registro.

En los siguientes casos es posible que su vehículo todavía no esté registrado:

- Si no adquirió su vehículo en un concesionario especializado autorizado.
- Si su vehículo todavía no ha sido inspeccionado en un punto de servicio Mercedes-Benz.

Preferiblemente, encomiende el registro de su vehículo a un punto de servicio Mercedes-Benz.

Informe lo antes posible a Mercedes-Benz de cualquier cambio de domicilio o de propietario del vehículo. Esto puede realizarlo p.ej. en un punto de servicio Mercedes-Benz.

Utilización del vehículo según las normas

Si retira el adhesivo de advertencia, puede que usted u otras personas no reconozcan los peligros. Deje el adhesivo de advertencia en su posición.

Cuando utilice el vehículo, tenga en cuenta lo siguiente:

- Indicaciones de seguridad en estas instrucciones
- Datos técnicos del vehículo
- Las normas y regulaciones de tráfico
- Decretos sobre automóviles y los estándares de seguridad

Responsabilidad por deficiencias materiales

! **INDICACIÓN** Daños en el vehículo debido al incumplimiento de las indicaciones contenidas en estas Instrucciones de servicio

El incumplimiento de las indicaciones contenidas en estas Instrucciones de servicio podría provocar daños en su vehículo.

Estos daños no están cubiertos por la garantía legal de Mercedes-Benz ni por la garantía comercial de vehículos nuevos- o la garantía comercial de vehículos usados.

- ▶ Tenga en cuenta las indicaciones que figuran en estas Instrucciones de servicio para garantizar un funcionamiento correcto del vehículo y evitar posibles daños en el mismo.

Códigos QR para tarjeta de rescate

Los adhesivos del código QR están pegados en el montante B del lado del conductor y del acompañante. En caso de accidente los servicios de emergencia pueden determinar rápidamente con ayuda de los códigos QR la correspondiente tarjeta de rescate para su vehículo. La tarjeta de rescate actual contiene en forma compacta la información más importante sobre su vehículo, p.ej. el tendido de las líneas eléctricas.

Puede obtener más información en <http://www.mercedes-benz.de/qr-code>.

Almacenamiento de datos

Unidades electrónicas de control

En su vehículo hay unidades de control electrónicas montadas. Algunas de ellas son necesarias para el funcionamiento seguro de su vehículo; otras le ayudan durante la marcha (sistemas de asistencia a la conducción). Además, su vehículo

ofrece funciones de confort o entretenimiento que son posibles gracias a las unidades de control electrónicas.

Las unidades de control electrónicas contienen una memoria de datos que puede almacenar de forma temporal o duradera información técnica sobre el estado del vehículo, desgaste de los componentes, exigencias de mantenimiento, así como incidentes técnicos y averías.

Esta información documenta en general un componente, un módulo, un sistema o el entorno, como por ejemplo:

- estados de funcionamiento de los componentes del sistema (p. ej. nivel de llenado, estado de la batería, presión de los neumáticos)
- avisos de estado del vehículo o de sus componentes individuales (p. ej. número de revoluciones/velocidad, retraso del movimiento, aceleración transversal, indicación de los cinturones abrochados)
- averías y defectos en componentes importantes del sistema (p. ej. luz, frenos)
- información sobre incidentes que dañan el vehículo
- reacciones del sistema en situaciones de conducción especiales (p. ej. activación de un airbag, montaje de los sistemas de control de estabilidad)
- condiciones ambientales (p. ej. temperatura, sensor de lluvia)

Junto al cumplimiento de la verdadera función de los dispositivos de control, estos datos sirven para la detección y reparación de averías, así como para la optimización de las funciones del vehículo a través del fabricante. La mayor parte de estos datos es volátil y solamente se procesa en el propio vehículo. Solo una pequeña parte de los datos se almacena en la memoria de incidentes o averías.

Si encarga trabajos de mantenimiento, los trabajadores del servicio postventa (p. ej. talleres, fabricante) o terceros (p. ej. servicios de asistencia) pueden leer los datos técnicos del vehículo. Los trabajos de mantenimiento incluyen p. ej. trabajos de reparación, procesos de mantenimiento, casos de garantía y medidas de aseguramiento de la calidad. La lectura se realiza mediante la conexión prescrita legalmente para el acoplamiento para diagnóstico en el vehículo. Los organismos correspondientes del servicio postventa o de terceros recopilan, procesan y utilizan estos datos. Documentan los estados técnicos del

vehículo, ayudan en la localización de averías y en la mejora de la calidad y, en caso necesario, se transmiten al fabricante. Asimismo, el fabricante está sujeto a responsabilidad por productos. Para ello, el fabricante necesita los datos técnicos del vehículo.

Un concesionario puede reiniciar la memoria de averías en el vehículo en el marco de trabajos de reparación o mantenimiento.

Usted mismo puede aportar datos de las funciones de confort e infoentretenimiento del vehículo del equipamiento que haya seleccionado.

Aquí se incluyen, p. ej.:

- Datos multimedia, tales como música, películas o fotos para reproducirlos en un sistema multimedia integrado
- Datos de la agenda de direcciones para usarlos en combinación con un sistema manos libres integrado o con un sistema de navegación integrado
- Destinos especificados en el sistema de navegación
- Datos sobre el uso de los servicios de Internet

Estos datos se pueden almacenar localmente en el vehículo o se encuentran en un dispositivo que haya conectado al vehículo (p. ej. teléfono inteligente, memoria USB o reproductor MP3). Si almacena estos datos en el vehículo, los podrá borrar en cualquier momento. La transmisión de estos datos a terceros tendrá lugar exclusivamente si así lo solicita, especialmente en el marco del uso de servicios online correspondientes a los ajustes que haya elegido.

Puede guardar ajustes de confort/personalizaciones en el vehículo y cambiarlos en cualquier momento.

En función del correspondiente equipamiento, aquí se incluyen p. ej.:

- Ajustes de las posiciones del asiento y del volante de la dirección
- Ajustes del tren de rodaje y de la climatización
- Personalizaciones como la iluminación del habitáculo

Si su vehículo cuenta con el equipamiento correspondiente, puede conectar su smartphone o cualquier terminal móvil al vehículo. Puede controlarlo con los elementos de mando integrados en el vehículo. Al mismo tiempo, se puede emitir

la imagen y el sonido del teléfono inteligente mediante el sistema multimedia. Simultáneamente se transmite determinada información a su teléfono inteligente.

Según el correspondiente tipo de integración, aquí se incluye p. ej.:

- Información general sobre el vehículo
- Datos de localización

Esto facilita el uso de las aplicaciones del teléfono inteligente seleccionadas, como p. ej. sistema de navegación o reproducción de música. No tiene lugar una segunda interacción entre el teléfono inteligente y el vehículo, especialmente un acceso activo a los datos del vehículo. El tipo de procesamiento de datos adicional se determina por el proveedor de la aplicación utilizada en cada caso. Si se puede realizar ajustes, y cuáles se puede realizar, dependerá de la correspondiente aplicación y el sistema operativo de su teléfono inteligente.

Servicios online

Conexión a la red de telefonía móvil

Si su vehículo dispone de una conexión a la red de telefonía móvil, esta facilita el intercambio de datos entre su vehículo y otros sistemas. La conexión a la red de telefonía móvil se facilita mediante la unidad de emisión y recepción propia del vehículo o a través de un terminal móvil que usted aporte (p. ej. teléfono inteligente). Mediante esa conexión a la red de telefonía móvil se pueden utilizar funciones online. A ello se suma el servicio online y aplicaciones/apps que el fabricante u otros proveedores pongan a su disposición.

Servicios propios del fabricante

En los servicios online del fabricante, este último describe las funciones correspondientes en las publicaciones adecuadas (p. ej. instrucciones de servicio, página web del fabricante) y proporciona la información de protección de datos asociada. Para el cumplimiento de los servicios online pueden usarse datos personales. El intercambio de datos tiene lugar a través de una conexión protegida, p. ej. con los sistemas informáticos del fabricante previstos para ello. La puesta a disposición de servicios que excedan la recogida, el tratamiento y el uso de datos personales tendrá lugar exclusivamente sobre la base de una autorización legal o de un consentimiento.

Por lo general puede activar y desactivar las funciones y servicios (sujetos a costes parciales). En algunos casos, esto sirve para la conexión de datos completa del vehículo. Esto no incluye determinadas funciones y servicios prescritos legalmente.

Servicio de terceros

Si existe la posibilidad de utilizar servicios online de otros proveedores, estos servicios están sujetos a la responsabilidad, así como a la protección de datos y las condiciones de uso del proveedor correspondiente. El fabricante no tiene ninguna influencia sobre los contenidos aquí intercambiados.

No obstante, deberá informarse sobre el tipo, el alcance y la finalidad de la recogida y uso de los datos personales en el marco de servicios de terceros en el correspondiente proveedor.

Derechos de propiedad intelectual

Encontrará información sobre las licencias del software libre y de código abierto utilizado en su vehículo en el soporte de datos que se encuentra en la cartera para documentación del vehículo y, en una versión actualizada, en la siguiente página web:

<http://www.mercedes-benz.com/opensource>.

Sistema de retención

Protección del sistema de retención

El sistema de retención incluye los siguientes componentes:

- Sistema de cinturones de seguridad
- Airbags
- Sistema de retención infantil
- Fijaciones de asiento infantil

El sistema de retención puede reducir el riesgo de que los ocupantes del vehículo choquen contra piezas del habitáculo del vehículo en caso de que se produzca un accidente. Además, el sistema de retención puede reducir el peligro de que los ocupantes del vehículo sufran lesiones durante un accidente.

Solo un cinturón de seguridad correctamente abrochado puede desplegar toda su protección. En función del accidente detectado, los pretensores de cinturón y/o los airbags complementan al cinturón de seguridad correctamente abrochado. No en todos los accidentes se activan los pretensores de cinturón y/o los airbags.

Vehículos con banco de acompañante: el pretensor de cinturón del asiento del acompañante se activa independientemente de si la lengüeta del cierre del cinturón está enclavada en el cierre del cinturón de seguridad.

Si el vehículo no posee airbag del conductor, el sistema de cinturones de seguridad no incluirá pretensor de cinturón ni limitador de la fuerza del cinturón.

Para que el sistema de retención puede desplegar su protección, cada ocupante del vehículo debe tener en cuenta las siguientes indicaciones:

- deben colocarse correctamente el cinturón de seguridad
- deben adoptar una posición del asiento casi erguida, con la espalda apoyada en el respaldo del asiento
- deben ocupar el asiento de forma que, en la medida de lo posible, los pies queden apoyados en el suelo
- las personas que tengan una estatura inferior a 1,50 m deben estar aseguradas en un sistema de retención adicional adecuado para vehículos Mercedes-Benz

No obstante, ningún sistema disponible en la actualidad puede excluir completamente el riesgo de sufrir heridas o lesiones mortales en un acci-

dente. En especial, el cinturón de seguridad y el airbag no ofrecen protección contra objetos que puedan penetrar en el vehículo desde el exterior. Tampoco se puede descartar por completo el riesgo de lesiones por la activación de un airbag.

Limitación de la protección del sistema de retención

⚠ ADVERTENCIA Peligro de lesiones o de muerte por modificaciones en el sistema de retención

Si se realizan cambios en el sistema de retención, podría dejar de funcionar de la forma prevista.

En ese caso, el sistema de retención podría dejar de proteger a los ocupantes del vehículo de la forma prevista y, porejemplo, fallar en caso de accidente o activarse de forma inesperada.

▶ No modifique nunca las piezas del sistema de retención.

▶ No efectúe ninguna intervención en el cableado, en los componentes electrónicos ni en su software.

Si el vehículo debe adaptarse a una persona con discapacidad física, póngase en contacto con un taller especializado.

Mercedes-Benz le recomienda utilizar exclusivamente sistemas de ayuda para la conducción homologados especialmente para su vehículo por Mercedes-Benz.

Operatividad del sistema de retención

Con el encendido conectado, se ilumina el testigo luminoso de advertencia del sistema de retención  durante la autocomprobación. Se apaga como muy tarde unos segundos después del arranque del vehículo. Los componentes del sistema de retención están operativos.

Función del sistema de retención averiada

En los siguientes casos existe una avería del sistema de retención:

- Con el encendido conectado, el testigo luminoso de advertencia del sistema de retención  no se ilumina.

- Durante la marcha, el testigo luminoso de advertencia del sistema de retención  se ilumina de forma permanente o repetida.

⚠ ADVERTENCIA Peligro de lesiones o de muerte por fallos de funcionamiento del sistema de retención

Si se ha averiado el sistema de retención, pueden activarse involuntariamente algunos componentes del sistema de retención, o no hacerlo de la forma prevista en caso de accidente. Esto puede afectar, por ejemplo, al pretensor de cinturón o al airbag.

- ▶ Encargue inmediatamente la revisión y la reparación del sistema de retención en un taller especializado.

Funcionamiento del sistema de retención en caso de accidente

El funcionamiento del sistema de retención viene determinado por la gravedad del choque evaluada y por el tipo de accidente:

- choque frontal
- choque trasero
- choque lateral

La determinación de los umbrales de activación para los componentes del sistema de retención se lleva a cabo evaluando los valores del sensor medidos en diferentes lugares del vehículo. Este proceso tiene un carácter previsor. La activación de los componentes del sistema de retención debe efectuarse a tiempo en el momento de producirse la colisión.

Los factores perceptibles o mensurables inmediatamente después de haberse producido el accidente no pueden considerarse como determinantes para la activación de los airbags. Tampoco aportan indicio alguno al respecto.

El vehículo puede sufrir una deformación considerable sin que se active un airbag. Esto sucede si solo se ven afectadas por la colisión piezas relativamente blandas y no se produce una deceleración del vehículo demasiado elevada. Por el contrario, puede activarse un airbag a pesar de que el vehículo sufra solo deformaciones de poca importancia. En caso, porejemplo, de colisión con piezas muy rígidas del vehículo, tales como un larguero, la deceleración puede ser lo suficientemente intensa.

Los componentes del sistema de retención se pueden activar independientemente unos de otros:

Componentes	Situación de activación detectada
Pretensores de cinturón	Choque frontal, choque trasero, choque lateral ¹⁾
Airbag del conductor, airbag del acompañante	Choque frontal
Airbag lateral	Choque lateral
Windowbag	Choque lateral, choque frontal

¹⁾ Solo si el vehículo está equipado con airbag lateral o windowbag.

⚠ ADVERTENCIA Peligro de sufrir quemaduras por las piezas calientes del airbag

Tras la activación de un airbag, las piezas del mismo se calientan.

- ▶ No toque las piezas del airbag.
- ▶ En el caso de que se haya activado el airbag, solicite su sustitución inmediata en un taller especializado.

Mercedes-Benz recomienda que encargue el remolcado del vehículo hasta un taller especializado después de un accidente. Tenga esto en cuenta en especial después de la activación de un pretensor de cinturón o un airbag.

Al activarse el pretensor de cinturón o el airbag se escucha un chasquido y puede generarse una pequeña cantidad de polvo:

- Por regla general, este chasquido es irrelevante para la capacidad auditiva de los ocupantes.
- El polvo generado no es perjudicial para la salud en general, si bien puede causar por un breve espacio de tiempo molestias en personas con asma o con problemas respiratorios. Siempre y cuando ello no implique peligro, abandone de inmediato el vehículo o abra la ventanilla para evitar molestias respiratorias.

Cinturones de seguridad

Protección del cinturón de seguridad

Abróchese siempre correctamente el cinturón de seguridad antes de iniciar la marcha. Solo un cinturón de seguridad correctamente abrochado puede desplegar toda su protección.

⚠ ADVERTENCIA Peligro de lesiones o de muerte por un cinturón de seguridad mal abrochado

Si el cinturón de seguridad está abrochado de forma incorrecta, no podrá protegerle de la forma prevista.

Además, un cinturón de seguridad abrochado de forma incorrecta puede causar lesiones, porejemplo, en caso de accidente, maniobras de frenado o cambios repentinos de la dirección de marcha.

▶ Asegúrese siempre de que todos los ocupantes del vehículo tengan abrochado correctamente el cinturón y estén bien sentados.

Tenga en cuenta siempre las indicaciones sobre la posición correcta del asiento del conductor y el ajuste de los asientos (→ página 64).

Para que el cinturón de seguridad correctamente abrochado pueda desplegar su protección, cada ocupante del vehículo debe tener en cuenta las siguientes indicaciones:

- El cinturón de seguridad debe estar ceñido al cuerpo y sin doblar.
- El cinturón de seguridad debe quedar tendido por el centro del hombro y en la medida de lo posible a la altura de la ingle.
- La cinta del pecho no debe tocar el cuello ni quedar tendida bajo el brazo o por detrás de la espalda.
- Evite las prendas de vestir holgadas, porejemplo, un abrigo.
- Empuje el cinturón abdominal lo máximo posible hacia abajo hasta la altura de la ingle y ciñala tirando de la cinta del pecho. El cinturón abdominal nunca debe pasar por encima del vientre.
- No haga pasar nunca el cinturón de seguridad por objetos de cantos afilados, puntiagudos, abrasivos o frágiles.
- Cada cinturón de seguridad debe ser utilizado solo por una persona. No transporte nunca

un bebé o un niño sobre el regazo de uno de los ocupantes del vehículo.

- No sujete nunca objetos con el cinturón de seguridad junto con una persona. Tenga siempre en cuenta las indicaciones sobre la carga del vehículo para la fijación de los objetos, el equipaje o la carga (→ página 77).

Asegúrese también de que no haya objetos entre la persona y el asiento, porejemplo, cojines.

Si viajan niños a bordo, observe siempre las instrucciones e indicaciones de seguridad sobre "Niños en el vehículo" (→ página 34).

Limitación de la protección del cinturón de seguridad

⚠ ADVERTENCIA Peligro de lesiones o de muerte por la posición del asiento incorrecta

Si el respaldo del asiento no se encuentra en una posición casi vertical, el cinturón de seguridad no ofrece la protección prevista.

En este caso, durante una maniobra de frenado o en un accidente podría deslizarse por debajo del cinturón de seguridad y sufrir lesiones, porejemplo, en el vientre o el cuello.

- ▶ Ajuste el asiento correctamente antes de iniciar la marcha.
- ▶ Asegúrese siempre de que el respaldo del asiento se encuentre en una posición casi vertical y que la cinta del pecho discorra por el centro del hombro.

⚠ ADVERTENCIA Peligro de lesiones o de muerte sin sistemas de retención adicionales para las personas de pequeña estatura

Las personas con una estatura inferior a 1,50 m no se pueden colocar correctamente el cinturón de seguridad sin la ayuda de sistemas de retención adicionales adecuados.

Si el cinturón de seguridad está abrochado de forma incorrecta, no podrá protegerle de la forma prevista. Además, un cinturón de seguridad abrochado de forma incorrecta puede causar lesiones, porejemplo, en caso de accidente, maniobras de frenado o cambios repentinos de la dirección de marcha.

- ▶ Asegure siempre a las personas con una estatura inferior a 1,50 m con sistemas de retención adicionales adecuados.

⚠ ADVERTENCIA Peligro de lesiones o de muerte por cinturones de seguridad dañados o modificados

Los cinturones de seguridad no pueden proteger en las siguientes situaciones:

- si los cinturones de seguridad están dañados, modificados, muy sucios, descoloridos o teñidos
- si el cierre del cinturón está dañado o muy sucio
- si ha realizado modificaciones en los pretensores de cinturón, en los anclajes del cinturón o en los enrolladores del cinturón

Los cinturones de seguridad podrían sufrir daños no visibles en caso de accidente, porejemplo, por astillas de cristal.

Los cinturones de seguridad modificados o dañados podrían romperse o fallar, porejemplo, en caso de accidente.

Los pretensores de cinturón modificados podrían activarse de manera imprevista o no funcionar de la forma prevista.

- ▶ No efectúe nunca modificaciones en los cinturones de seguridad, los pretensores de cinturón, los anclajes del cinturón ni los enrolladores del cinturón.
- ▶ Asegúrese de que los cinturones de seguridad no estén dañados ni desgastados y de que estén limpios.
- ▶ Encargue inmediatamente la revisión de los cinturones de seguridad en un taller especializado después de un accidente.

Mercedes-Benz le recomienda utilizar exclusivamente cinturones de seguridad homologados especialmente para su vehículo por Mercedes-Benz.

⚠ ADVERTENCIA Peligro de lesiones o de muerte por los pretensores de cinturón que se hayan activado de forma pirotécnica

Los pretensores de cinturón que ya se hayan activado de forma pirotécnica ya no funcio-

nan y, por consiguiente, no podrán protegerle de la forma prevista.

- ▶ En el caso de que se hayan activado los pretensores de cinturón de forma pirotécnica, solicite su sustitución inmediata en un taller especializado.

Mercedes-Benz recomienda que encargue el remolcado del vehículo hasta un taller especializado después de un accidente.

! INDICACIÓN Daño por aprisionamiento del cinturón de seguridad

Si un cinturón de seguridad que todavía no ha sido utilizado no está completamente enrollado, puede quedar aprisionado en la puerta o en el mecanismo del asiento.

- ▶ Asegúrese en todo momento de que un cinturón de seguridad que todavía no ha sido utilizado esté completamente enrollado.

Colocación y ajuste del cinturón de seguridad

Si extrae el cinturón de seguridad de forma rápida o brusca, el enrollador del cinturón se bloquea. La cinta del cinturón no se puede seguir extrayendo.

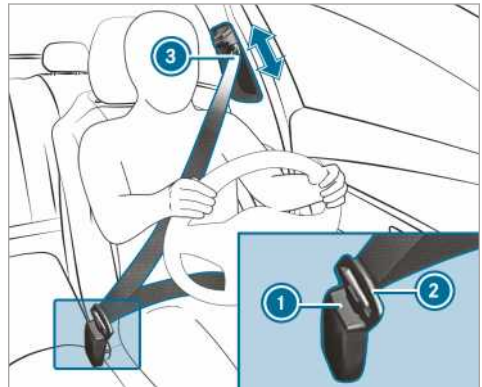

- ▶ Enclave la lengüeta del cierre del cinturón de seguridad ② siempre en el cierre del cinturón ① perteneciente a la plaza de asiento.
- ▶ Con el desenclavamiento de la salida del cinturón pulsado ③, desplace la salida del cinturón hasta la posición que desee.

- ▶ Suelte el desenclavamiento de la salida del cinturón ③ y asegúrese de que la salida del cinturón se enclave.

Vehículos con asiento de acompañante individual:

! **INDICACIÓN** Activación del pretensor de cinturón con el asiento del acompañante desocupado

Si la lengüeta del cierre del cinturón de seguridad está enclavada en el cierre del cinturón del asiento del acompañante desocupado, en caso de accidente se puede activar el pretensor de cinturón, además de otros sistemas.

- ▶ Cada cinturón de seguridad debe ser utilizado solo por una persona.

Soltado del cinturón de seguridad

- ▶ Presione la tecla de soltado del cierre del cinturón y lleve el cinturón de seguridad con la lengüeta de cierre hacia atrás.

Funcionamiento de la advertencia de cinturón desabrochado para el conductor y el acompañante

El testigo luminoso de advertencia de colocación de los cinturones de seguridad  del visualizador del cuadro de instrumentos indica que todos los ocupantes del vehículo deben abrocharse el cinturón de seguridad correctamente.

Adicionalmente puede sonar una señal acústica de advertencia.

La advertencia de cinturón desabrochado se apaga en cuanto el conductor se ha abrochado el cinturón. En función del equipamiento del vehículo, la advertencia de cinturón desabrochado se apaga en cuanto el conductor y el acompañante se han abrochado el cinturón.

Solo en determinados países: independientemente de si el conductor se ha abrochado el cinturón de seguridad o no, el testigo luminoso de advertencia de colocación de los cinturones de seguridad  se ilumina durante seis segundos tras cada conexión del encendido. Después de arrancar el motor se apaga, siempre que el conductor se haya abrochado el cinturón de seguridad.

Airbags

Sinopsis de los airbags

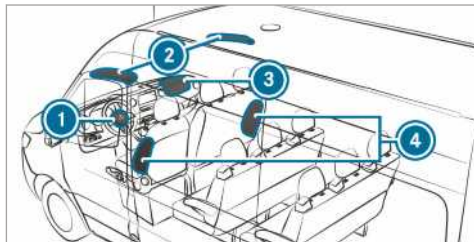

- ① Airbag del conductor
- ② Windowbag
- ③ Airbag del acompañante
- ④ Airbag lateral

El lugar de montaje de un airbag va identificado mediante la inscripción AIRBAG.

Al activarse, el airbag puede aumentar la protección de los respectivos ocupantes del vehículo.

Possible protección por airbag:

AIRBAG	Posible protección para ...
Airbag del conductor, airbag del acompañante	Cabeza y tórax
Windowbag	Cabeza
Airbag lateral	Tórax y zona pélvica

Protección del airbag

En función del accidente, un airbag puede aumentar la protección del cinturón de seguridad correctamente abrochado.

! **ADVERTENCIA** Peligro de lesiones o de muerte por la posición del asiento incorrecta

Si no adopta la posición de asiento correcta, el airbag no puede proteger de la forma prevista y la activación puede incluso causar lesiones adicionales.

Para evitar riesgos, asegúrese siempre de que todos los ocupantes del vehículo:

- lleven abrochado correctamente el cinturón de seguridad, también las mujeres embarazadas
- estén correctamente sentados y mantengan la mayor distancia posible respecto a los airbags
- tengan en cuenta las siguientes indicaciones

► Asegúrese siempre de que no haya ningún objeto entre el airbag y el ocupante del vehículo.

Todos los ocupantes del vehículo deben tener en cuenta las siguientes indicaciones para evitar riesgos por la activación del airbag:

- Ajuste correctamente los asientos antes de iniciar la marcha, el asiento del conductor y el acompañante en la posición más atrasada posible.

Tenga siempre en cuenta la información sobre la posición correcta del asiento del conductor (→ página 64).

- Sujete el volante solo por el aro del volante. De esta forma, el airbag podrá desplegarse sin impedimentos.
- Apóyese durante la marcha siempre en el respaldo del asiento. No se incline hacia delante ni se apoye en la puerta o la ventanilla lateral. De lo contrario, estará en la zona de inflado de los airbags.
- Tenga siempre los pies apoyados en el suelo. No coloque, porejemplo, los pies sobre el puesto de conducción. De lo contrario, los pies estarán en la zona de inflado del airbag.
- Si en el vehículo viajan niños, tenga en cuenta las indicaciones adicionales (→ página 34).
- Guarde y asegure los objetos siempre de forma correcta.

Los objetos situados en el habitáculo pueden obstaculizar el funcionamiento previsto del airbag. Todos los ocupantes del vehículo deben asegurarse siempre:

- de que entre los ocupantes del vehículo y el sector de accionamiento de los airbags no se encuentren personas, animales u objetos

- de que entre el asiento y la puerta así como el montante de la puerta (montante B) no se encuentre ningún objeto
- de que no cuelguen objetos duros, porejemplo, perchas para ropa, en los asideros de sujeción o los colgadores
- de que no se haya fijado ningún accesorio, como un portabebidas, en la zona de inflado de un airbag, porejemplo, en las puertas, las ventanillas laterales o los revestimientos laterales
- de que no haya objetos pesados, de cantos agudos o frágiles en los bolsillos de las prendas de vestir. Guarde estos objetos en un lugar adecuado

Limitación de la protección del airbag

⚠ ADVERTENCIA Peligro de lesiones por modificaciones en la cubierta del airbag

Si modifica la cubierta de un airbag o coloca objetos sobre ella, porejemplo, adhesivos, el airbag no podrá funcionar de la forma prevista.

► No modifique nunca la cubierta del airbag ni coloque objetos.

El lugar de montaje de los airbags se reconoce por la inscripción AIRBAG (→ página 32).

⚠ ADVERTENCIA Riesgo de lesiones o peligro de muerte por tapizados del asiento inadecuados

El uso de tapizados inadecuados puede obstaculizar o impedir el despliegue de los airbags integrados en los asientos.

En tal caso, los airbags no podrían proteger a los ocupantes del vehículo de la forma prevista.

► Utilice solamente tapizados del asiento que hayan sido autorizados por Mercedes-Benz para el asiento correspondiente.

⚠ ADVERTENCIA Peligro de lesiones por fallos de funcionamiento de los sensores en el revestimiento de la puerta

En las puertas hay sensores para el control de los airbags. Las modificaciones o los trabajos realizados incorrectamente en las puer-

tas o revestimientos de las puertas, así como las puertas dañadas pueden afectar al funcionamiento de los sensores. Como consecuencia, los airbags podrían no funcionar de la forma prevista.

En tal caso, los airbags no podrían proteger a los ocupantes del vehículo de la forma prevista.

- ▶ No modifique nunca las puertas ni piezas de las mismas.
- ▶ Encargue los trabajos en las puertas o en los revestimientos de las puertas en un taller especializado.

⚠ ADVERTENCIA Peligro de lesiones por un airbag activado

Un airbag que ya se haya activado no ofrece ninguna protección y, en caso de producirse un accidente, no podrá protegerle de la forma prevista.

- ▶ Encargue el remolcado del vehículo a un taller especializado para la sustitución de un airbag que se haya activado.

Encargue la sustitución inmediata de un airbag que ya se haya activado.

Niños en el vehículo

Indicaciones sobre el transporte seguro de los niños

⚠ ADVERTENCIA Peligro de accidente y de sufrir lesiones en caso de niños en el vehículo sin vigilancia

Si deja niños sin vigilancia en el vehículo, pueden poner el vehículo en movimiento, porejemplo:

- si sueltan el freno de estacionamiento
- si desacoplan la posición de aparcamiento **[P]** del cambio automático o acoplan el punto muerto del cambio manual
- si arrancan el motor

También pueden manejar el equipamiento del vehículo y quedar aprisionados.

- ▶ No deje nunca a los niños sin vigilancia en el vehículo.
- ▶ Al abandonar el vehículo, lleve siempre la llave consigo y bloquee el vehículo.

⚠ ADVERTENCIA Peligro de muerte por temperaturas altas o bajas en el vehículo

Si las personas –especialmente los niños– están expuestas a altas o bajas temperaturas durante largos periodos de tiempo, existe el peligro de sufrir lesiones o incluso la muerte.

- ▶ Nunca deje a otras personas –especialmente niños– sin vigilancia en el vehículo.
- ▶ Nunca deje a los animales sin vigilancia en el vehículo.

⚠ ADVERTENCIA Peligro de sufrir quemaduras por la irradiación solar directa en el asiento infantil

Si el sistema de retención infantil está expuesto a la irradiación solar directa, las piezas se pueden calentar mucho.

Los niños podrían sufrir quemaduras al entrar en contacto con dichas piezas, especialmente con las piezas metálicas del sistema de retención infantil.

- ▶ Asegúrese de que el sistema de retención infantil no se exponga a la irradiación solar directa.
- ▶ Protéjalo, porejemplo, con una manta.
- ▶ Antes de sentar al niño, deje que el sistema de retención infantil se enfríe si ha estado expuesto a la irradiación solar directa.
- ▶ Nunca deje a los niños sin vigilancia en el vehículo.

Mercedes-Benz recomienda tener en cuenta sin falta las siguientes indicaciones para una mejor protección de los niños de menos de 12 años o una estatura inferior a 1,50 m:

- Asegure a los niños solamente en un sistema de retención infantil apropiado a su edad, peso y estatura y recomendado para vehículos Mercedes-Benz. Es imprescindible que tenga en cuenta el ámbito de utilización del sistema de retención infantil.
- En la medida de lo posible, monte el sistema de retención infantil en un asiento trasero.
- Utilice únicamente los siguientes sistemas de fijación para el sistema de retención infantil:
 - el sistema de cinturones de seguridad
 - los estribos de sujeción ISOFIX

- los anclajes Top Tether
- Siga las instrucciones de montaje del fabricante del sistema de retención infantil.
- Observe los rótulos de indicación de advertencia situados en el habitáculo y en el sistema de retención infantil.

⚠ ADVERTENCIA Peligro de lesiones o de muerte por un montaje incorrecto del sistema de retención infantil

Si el sistema de retención infantil está montado incorrectamente en la posición del asiento adecuada, no puede ofrecer la protección prevista.

El niño no quedaría retenido en caso de accidente, al frenar bruscamente el vehículo o al cambiar repentinamente la dirección de marcha.

- ▶ Es imprescindible que tenga en cuenta lo indicado en las instrucciones de montaje del fabricante y el ámbito de utilización del sistema de retención infantil.
- ▶ Asegúrese de que toda la superficie de la base del sistema de retención infantil esté apoyada en la superficie del asiento.
- ▶ No coloque nunca ningún objeto, porejemplo, un cojín, debajo o detrás del sistema de retención infantil.
- ▶ Utilice los sistemas de retención infantil solamente con su funda original.
- ▶ Sustituya las fundas dañadas solamente por fundas originales.

⚠ ADVERTENCIA Peligro de lesiones o muerte por sistemas de retención infantil no asegurados en el vehículo

Si el sistema de retención infantil no está montado correctamente o no está asegurado, podría soltarse en caso de accidente, al frenar el vehículo o al cambiar bruscamente la dirección de marcha.

El sistema de retención infantil puede desplazarse y alcanzar a los ocupantes del vehículo.

- ▶ Monte siempre correctamente también los sistemas de retención infantil que no vaya a utilizar.
- ▶ Es imprescindible que tenga en cuenta lo indicado en las instrucciones de mon-

taje del fabricante del sistema de retención infantil.

⚠ ADVERTENCIA Peligro de lesiones o de muerte por el uso de sistemas de retención infantil dañados

Los sistemas de retención infantil o sus sistemas de fijación dañados o sometidos a esfuerzo en un accidente ya no ofrecen la protección prevista.

El niño no quedaría retenido en caso de accidente, al frenar bruscamente el vehículo o al cambiar repentinamente la dirección de marcha.

- ▶ Sustituya inmediatamente los sistemas de retención infantil dañados o sometidos a esfuerzo en un accidente.
- ▶ Encargue la revisión de los sistemas de fijación de los sistemas de retención infantil en un taller especializado antes de montar de nuevo un sistema de retención infantil.

- ⓘ Para limpiar los sistemas de retención infantil recomendados por Mercedes-Benz utilice productos de limpieza Mercedes-Benz. Encontrará más información en cualquier taller especializado.

Tenga también en cuenta sin falta las siguientes indicaciones:

- Al montar un sistema de retención infantil en el asiento del acompañante, las indicaciones sobre los sistemas de retención infantil en el asiento del acompañante (→ página 38)
- Indicaciones sobre la fijación de los sistemas de retención infantil adecuados (→ página 39)
- Indicaciones sobre los sistemas de retención infantil recomendados (→ página 41)
- Las indicaciones de seguridad sobre el cinturón de seguridad (→ página 30)
- Sobre el uso correcto del cinturón de seguridad (→ página 31)

Fijación de un sistema de retención infantil con ISOFIX en el asiento trasero

Indicaciones sobre las fijaciones ISOFIX para asiento infantil

⚠ ADVERTENCIA Peligro de lesiones o muerte por sobrepasar la masa máxima autorizada del niño y del sistema de retención infantil

Para sistemas de retención infantil ISOFIX, en los que el niño se puede asegurar con el cinturón de seguridad integrado en el sistema de retención infantil, la masa máxima autorizada del niño y del sistema de retención infantil es de 33 kg.

Si el conjunto del niño y el sistema de retención infantil pesa más de 33 kg, el sistema de retención infantil ISOFIX con cinturón de seguridad integrado no ofrece protección suficiente. Las fijaciones ISOFIX para asiento infantil se pueden sobrecargar y el niño podría no quedar retenido, por ejemplo, en caso de accidente.

- ▶ Si el conjunto del niño y el sistema de retención infantil pesa más de 33 kg, utilice solo un sistema de retención infantil ISOFIX en el que el niño se pueda asegurar con el cinturón de seguridad del asiento del vehículo.
- ▶ Asegure adicionalmente el sistema de retención infantil con el cinturón Top Tether, si lo tiene.

Tenga siempre en cuenta los datos sobre la masa del sistema de retención infantil:

- de las Instrucciones de servicio y de montaje del fabricante del sistema de retención infantil utilizado
- de una etiqueta del sistema de retención infantil, si está disponible

Compruebe regularmente que se respete la masa máxima autorizada del niño y el sistema de retención infantil.

Es imprescindible que tenga en cuenta el ámbito de utilización y la adecuación de las plazas de asiento para la fijación de un sistema de retención infantil, así como las Instrucciones de servicio y de montaje del fabricante del sistema de retención infantil utilizado.

ISOFIX es un sistema de retención normalizado para el montaje de sistemas especiales de reten-

ción. Los sistemas de retención infantil ISOFIX están homologados de acuerdo con la norma ONU R44.

En los estribos de sujeción ISOFIX solo deben fijarse sistemas de retención infantil que cumplan la norma ONU R44.



Símbolo para la fijación de un sistema de retención infantil ISOFIX

Montaje de las fijaciones ISOFIX para asiento infantil

⚠ ADVERTENCIA Peligro de lesiones o muerte por sobrepasar la masa máxima autorizada del niño y del sistema de retención infantil

Para sistemas de retención infantil ISOFIX, en los que el niño se puede asegurar con el cinturón de seguridad integrado en el sistema de retención infantil, la masa máxima autorizada del niño y del sistema de retención infantil es de 33 kg.

Si el conjunto del niño y el sistema de retención infantil pesa más de 33 kg, el sistema de retención infantil ISOFIX con cinturón de seguridad integrado no ofrece protección suficiente. Las fijaciones ISOFIX para asiento infantil se pueden sobrecargar y el niño podría no quedar retenido, por ejemplo, en caso de accidente.

- ▶ Si el conjunto del niño y el sistema de retención infantil pesa más de 33 kg, utilice solo un sistema de retención infantil ISOFIX en el que el niño se pueda asegurar con el cinturón de seguridad del asiento del vehículo.

- ▶ Asegure adicionalmente el sistema de retención infantil con el cinturón Top Tether, si lo tiene.

Tenga siempre en cuenta los datos sobre la masa del sistema de retención infantil:

- de las Instrucciones de servicio y de montaje del fabricante del sistema de retención infantil utilizado
- de la etiqueta del sistema de retención infantil, si existe

Verifique periódicamente que se siga respetando la masa máxima autorizada del niño y del sistema de retención infantil.

Es imprescindible que tenga en cuenta el ámbito de utilización y la adecuación de las plazas de asiento para la fijación de un sistema de retención infantil, así como las Instrucciones de servicio y de montaje del fabricante del sistema de retención infantil utilizado.

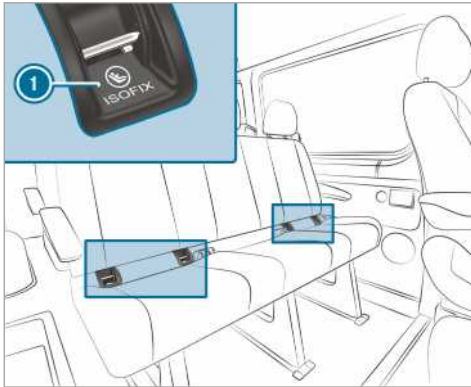

1 Estribos de sujeción ISOFIX

Asegúrese siempre sin excepciones, antes de iniciar cada marcha, de que el sistema de retención infantil ISOFIX esté correctamente enclavado en ambos estribos de sujeción del vehículo.

! INDICACIÓN Daños en el cinturón de seguridad del asiento central

El cinturón de seguridad del asiento central puede resultar dañado en el montaje del sistema de retención infantil.

- ▶ Asegúrese de no aprisionar el cinturón de seguridad.

- ▶ Monte el sistema de retención infantil ISOFIX en ambos estribos de sujeción del vehículo.

Fijación del Top Tether

! ADVERTENCIA Peligro de sufrir lesiones por la fijación incorrecta del cinturón Top Tether

Si fija incorrectamente el cinturón Top Tether, por ejemplo, en una argolla en el espacio de carga, el sistema de retención infantil no queda fijado correctamente.

Por lo tanto, en caso de accidente, ya no podrá cumplir con la función protectora prevista.

- ▶ A continuación, fije el gancho Top Tether en el anclaje Top Tether previsto.

El dispositivo Top Tether puede reducir el riesgo de lesiones. El cinturón Top Tether permite una unión adicional entre el sistema de retención infantil fijado con el sistema ISOFIX y el vehículo.

El sistema de retención infantil debe estar equipado con un cinturón Top Tether.

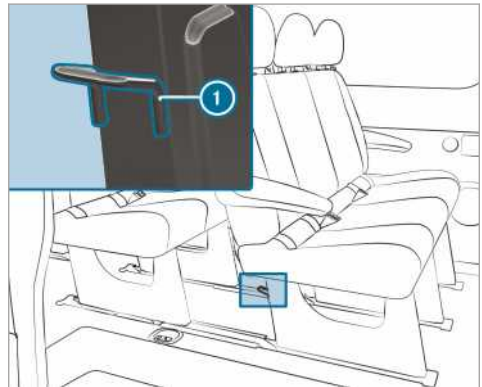

Los anclajes Top Tether 1 se encuentran en la parte trasera del banco trasero correspondiente, en las patas del banco de asiento.

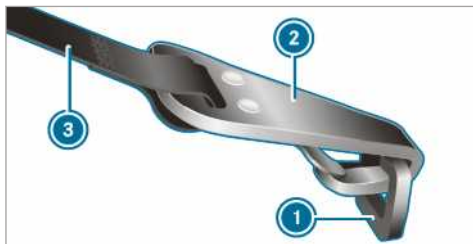

- ▶ Si es necesario, desplace el reposacabezas hacia arriba (→ página 75).
- ▶ Monte el sistema de retención infantil ISOFIX con el dispositivo Top Tether. Tenga en cuenta lo indicado en las instrucciones de montaje del fabricante del sistema de retención infantil.
- ▶ Guíe el cinturón Top Tether ③ por debajo del reposacabezas, entre las dos varillas del mismo.
- ▶ Enganche el gancho Top Tether ② en el anclaje Top Tether ① sin girarlo.
- ▶ Tense el cinturón Top Tether ③. Tenga en cuenta lo indicado en las instrucciones de montaje del fabricante del sistema de retención infantil.
- ▶ Si es necesario, desplace el reposacabezas hacia abajo (→ página 75). Asegúrese de que el cinturón Top Tether ③ quede correctamente tendido.

Sistemas de retención infantil en el asiento del acompañante

Indicaciones sobre los sistemas de retención infantil en el asiento del acompañante

De las estadísticas de accidentes puede concluirse que los niños sentados en los asientos traseros viajan más seguros que los sentados en los asientos delanteros. Por ese motivo, Mercedes-Benz le recomienda encarecidamente que monte el sistema de retención infantil en un asiento trasero.

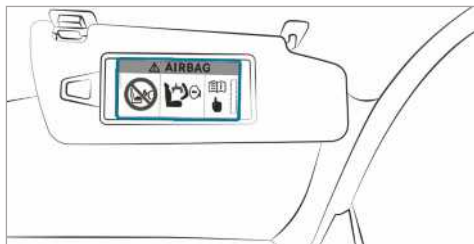

Indicación de advertencia situada en el parasol del lado del acompañante

No coloque NUNCA un sistema de retención infantil orientado hacia atrás en un asiento con AIRBAG DELANTERO ACTIVADO. Peligro de MUERTE o LESIÓN GRAVE para el NIÑO.

Tenga en cuenta sin falta las indicaciones sobre el transporte seguro de niños (→ página 34).

Indicaciones sobre los sistemas de retención infantil orientados hacia atrás



Rótulo adhesivo visible con la puerta del acompañante abierta

El airbag del acompañante no se puede desconectar. Estará marcado con el rótulo adhesivo especial situado en el lado del acompañante, en el lateral del puesto de conducción. Nunca monte el sistema de retención infantil orientado hacia atrás en el asiento del acompañante, sino siempre en un asiento trasero apropiado.

Indicaciones sobre los sistemas de retención infantil orientados hacia delante en el asiento del acompañante

Es imprescindible que tenga en cuenta los siguientes puntos al utilizar sistemas de retención infantil en el asiento del acompañante:

- Coloque el asiento del acompañante en la posición más retrasada posible. En los asientos con ajuste de la altura del asiento, ajuste además la posición más alta posible.

- Ajuste el respaldo del asiento en una posición casi vertical.
- Haga retroceder por completo la profundidad de la banqueta del asiento.
- Toda la superficie de la base del sistema de retención infantil debe apoyarse completamente en la superficie del asiento del acompañante.
- El respaldo de un sistema de retención infantil orientado hacia delante debe quedar apoyado de la forma más estable posible en el respaldo del asiento del acompañante. El sistema de retención infantil no debe estar en contacto con el techo o sometido a carga por el reposacabezas.
- Adapte la inclinación del respaldo del asiento y el ajuste de los reposacabezas en caso necesario.
- Ajuste la inclinación de la banqueta del asiento de forma que el borde delantero de la banqueta del asiento quede en la posición más elevada y el borde trasero de la banqueta del asiento en la posición más baja posible.
- Asegúrese siempre del tendido correcto de la cinta superior desde la salida del cinturón en el vehículo hacia la guía de la cinta superior del sistema de retención infantil. La cinta superior debe quedar tendida desde la salida del cinturón hacia delante y hacia abajo.
- En caso necesario, ajuste la salida del cinturón y el asiento del acompañante de forma correspondiente.
- No coloque nunca ningún objeto, porejemplo, un cojín, debajo o detrás del sistema de retención infantil.

Tenga en cuenta sin falta lo indicado en las Instrucciones de servicio y de montaje del fabricante del sistema de retención infantil y las indicaciones sobre la fijación de los sistemas de retención infantil adecuados (→ página 39).

Adecuación de las plazas de asiento para sistemas de retención infantil

Indicaciones sobre la fijación de los sistemas de retención infantil adecuados

Solamente pueden utilizarse en el vehículo sistemas de retención infantil con la norma UNECE UN-R44.

Ejemplo de etiqueta de homologación en sistemas de retención infantil:

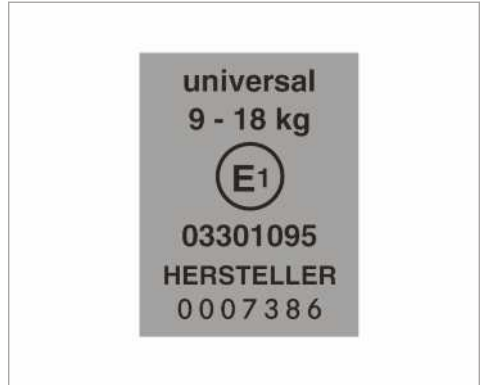

Etiqueta para sistemas de retención infantil según la norma UN-R44

Los sistemas de retención infantil ISOFIX de la siguiente categoría "Universal" se pueden montar en las plazas de asiento identificadas con las letras U, UF o IUF conforme a las siguientes tablas sobre la adecuación de las plazas de asiento para la fijación de sistemas de retención infantil.

Los sistemas de retención infantil de la categoría semi-universal están identificados mediante una etiqueta de homologación con la leyenda "semi-universal". El uso del sistema de retención infantil solo está autorizado si el vehículo y la plaza de asiento figuran en la lista de modelos de vehículo del fabricante del sistema de retención infantil.

Indicaciones sobre la adecuación de las plazas de asiento para la fijación de sistemas de retención infantil con cinturón

Preste atención a las siguientes indicaciones:

- **En caso de usar un portabebés de los grupos 0/0+ y un sistema de retención infantil orientado hacia atrás en una de las plazas de los asientos traseros:** ajuste el asiento del conductor y del acompañante de tal manera que no estén en contacto con el sistema de retención infantil.
- **En caso de usar un sistema de retención infantil orientado hacia delante del grupo I:** el respaldo del sistema de retención infantil debe quedar apoyado de la forma más estable posible en el respaldo del asiento.
- En determinados sistemas de retención infantil de las categorías de pesos II o III pueden

darse limitaciones en el ajuste máximo de tamaño, porejemplo, por un posible contacto con el techo.

- Asegúrese de que los pies del niño no toquen el asiento delantero. En caso necesario, desplace ligeramente hacia delante el asiento delantero.
- El sistema de retención infantil no debe estar en contacto con el techo o sometido a carga por el reposacabezas. Ajuste los reposacabezas de la forma correspondiente.
- Tenga en cuenta las instrucciones de montaje del fabricante del sistemas de retención infantil.

- U Adecuada para sistemas de retención infantil de la categoría "Universal" en esta categoría de pesos
- UF Adecuada para sistemas de retención infantil orientados hacia delante de la categoría "Universal" en esta categoría de pesos
- L Adecuada para sistemas de retención infantil semiuniversales según la tabla en "Sistemas de retención infantil recomendados" o si el vehículo y la plaza de asiento figuran en la lista de modelos de vehículo del fabricante del sistema de retención infantil.

Leyenda de la tabla:

- X No adecuada para niños de esta categoría de pesos

Asiento del acompañante

Categoría de pesos	Asiento del acompañante (con airbag del acompañante) ¹	Asiento del acompañante (sin airbag del acompañante) ¹	Asiento individual
Grupo 0: hasta 10 kg	X	U	X
Grupo 0+: hasta 13 kg	X	U	X
Grupo I: de 9 a 18 kg	UF	U	X
Grupo II: de 15 a 25 kg	UF	U	X
Grupo III: de 22 a 36 kg	UF	U	X

¹ Coloque el asiento del acompañante en la posición más retrasada y elevada posible.

Banco de acompañante

Categoría de pesos	Asiento exterior (con airbag del acompañante)	Asiento exterior (sin airbag del acompañante)	Asiento central
Grupo 0: hasta 10 kg	X	U	X
Grupo 0+: hasta 13 kg	X	U	X
Grupo I: de 9 a 18 kg	UF	U	X
Grupo II: de 15 a 25 kg	UF	U	X
Grupo III: de 22 a 36 kg	UF	U	X

Banco trasero

Categoría de pesos	Banco trasero (cabina doble)	Banco trasero (estándar/ confort)
Grupo 0: hasta 10 kg	U	U
Grupo 0+: hasta 13 kg	U	U
Grupo I: de 9 a 18 kg	U	U
Grupo II: de 15 a 25 kg	U	U
Grupo III: de 22 a 36 kg	U	U

Indicaciones sobre los sistemas de retención infantil recomendados

Sistemas de retención infantil recomendados para la fijación con el cinturón de seguridad de la plaza de asiento del vehículo

Categorías de pesos	Fabricante	Modelo	Número de homologación (E1 ...)	Número de pedido (A 000 ...) con código de color 9H95
Grupo 0: hasta 10 kg hasta aproximadamente 6 meses	Britax Römer	BABY SAFE plus II	04 301 146	970 13 02
Grupo 0+: hasta 13 kg hasta aproximadamente 15 meses	Britax Römer	BABY SAFE plus II	04 301 146	970 13 02
Grupo I: de 9 a 18 kg aproximadamente de 9 meses a 4 años	Britax Römer	DUO plus	04 301 133	970 17 02
Grupo II/III: de 15 a 36 kg aproximadamente de 4 a 12 años	Britax Römer	KIDFIX	04 301 198	970 20 02
	Britax Römer	KIDFIX XP	04 301 304	970 23 02

-  En un punto de servicio Mercedes-Benz puede obtener más información sobre el sistema de retención infantil adecuado.

Activación/desactivación de los seguros para niños para las puertas

⚠ ADVERTENCIA Peligro de accidente y de sufrir lesiones en caso de niños en el vehículo sin vigilancia

Si deja niños sin vigilancia en el vehículo, pueden poner el vehículo en movimiento, porejemplo:

- si sueltan el freno de estacionamiento
- si desacoplan la posición de aparcamiento **[P]** del cambio automático o accionan el punto muerto del cambio manual
- si arrancan el motor

También pueden manejar el equipamiento del vehículo y quedar aprisionados.

- ▶ No deje nunca a los niños sin vigilancia en el vehículo.
- ▶ Al abandonar el vehículo, lleve siempre la llave consigo y bloquee el vehículo.

⚠ ADVERTENCIA Peligro de muerte por temperaturas altas o bajas en el vehículo

Si las personas –especialmente los niños– están expuestas a altas o bajas temperaturas durante largos periodos de tiempo, existe el peligro de sufrir lesiones o incluso la muerte.

- ▶ Nunca deje a otras personas –especialmente niños– sin vigilancia en el vehículo.
- ▶ Nunca deje a los animales sin vigilancia en el vehículo.

⚠ ADVERTENCIA Peligro de accidente y de sufrir lesiones en caso de encontrarse niños en el vehículo sin vigilancia

Si hay niños que también viajan en el vehículo, podrían:

- abrir las puertas y poner en peligro a otras personas o usuarios de la carretera
- abandonar el vehículo y ser atropellados por algún vehículo
- manejar el equipamiento del vehículo y, por ejemplo, quedar aprisionados
- ▶ Si viajan niños en el vehículo, active siempre los seguros para niños de las puertas.

- ▶ Nunca deje a los niños sin vigilancia en el vehículo.
- ▶ Al abandonar el vehículo, lleve siempre la llave consigo y bloquee el vehículo.

Existen seguros para niños en las siguientes puertas:

- puertas correderas
- puertas traseras de la cabina doble

Los seguros para niños de las puertas aseguran cada una de las puertas. Ya no se pueden abrir desde el interior (con excepción de la puerta corredera eléctrica). Si el vehículo está desbloqueado, puede abrir la puerta desde el exterior.

En una puerta corredera eléctrica asegurada solo están bloqueados los elementos de mando de la puerta corredera situados en la parte trasera. Puede abrir la puerta corredera eléctrica en cualquier momento mediante la tecla (→ página 50) de la consola central.

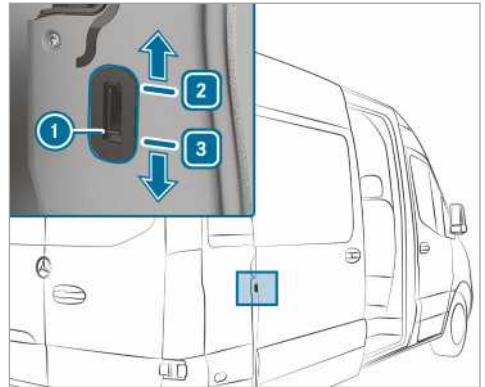

Ejemplo del seguro para niños para la puerta corredera

- ▶ Desplace el pestillo de seguridad para niños **①** a la posición **2** (seguro activado) o **3** (seguro desactivado).
- ▶ A continuación, compruebe que el seguro para niños correspondiente funciona correctamente.

Indicaciones sobre animales domésticos en el vehículo

⚠ ADVERTENCIA Peligro de accidente y de sufrir lesiones en caso de encontrarse animales en el vehículo sin asegurar o sin vigilancia

Si deja animales sin vigilancia o sueltos en el vehículo, estos podrían, por ejemplo, presionar teclas o interruptores.

Como consecuencia los animales pueden:

- activar el equipamiento del vehículo y, por ejemplo, quedar aprisionados
- conectar o desconectar sistemas y, como consecuencia, poner en peligro a otros usuarios de la vía

Adicionalmente, en caso de accidente o al efectuar maniobras con el volante o maniobras de frenado repentinas, los animales que viajen sueltos en el vehículo podrían salir despedidos y, como consecuencia, causar heridas a los ocupantes del vehículo.

- ▶ Nunca deje a los animales sin vigilancia en el vehículo.
- ▶ Asegure siempre a los animales durante la marcha de forma correcta, por ejemplo, mediante una caja para el transporte de animales apropiada.

Llave

Indicaciones sobre las conexiones de radio de la llave

⚠ PELIGRO Peligro de muerte debido a la radiación electromagnética para las personas con aparatos médicos con la tecla de arranque y parada

Personas con aparatos médicos, porejemplo, marcapasos o desfibriladores:

Si utilizan la tecla de arranque y parada, se establece una conexión de radio entre la llave y el vehículo.

La radiación electromagnética puede afectar al funcionamiento del aparato médico.

▶ Antes de utilizar el vehículo, infórmese en su médico o el fabricante del aparato médico sobre los efectos de las emisiones de este tipo de sistemas.

Sector de detección de la antena de la función KEYLESS-START

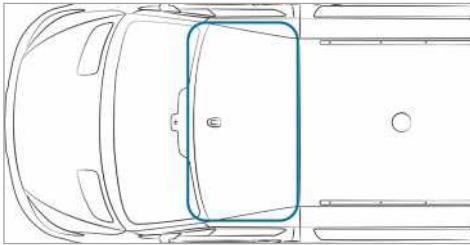

Síntesis de las funciones de la llave

⚠ ADVERTENCIA Peligro de accidente y de sufrir lesiones si hay niños en el vehículo sin vigilancia

Si deja a los niños sin vigilancia en el vehículo, estos pueden:

- abrir las puertas y poner en peligro a otras personas o usuarios de la vía
- abandonar el vehículo y ser atropellados por algún vehículo
- manejar el equipamiento del vehículo y, por ejemplo, quedar aprisionados

Los niños podrían asimismo poner el vehículo en movimiento, por ejemplo:

- si sueltan el freno de estacionamiento
- si desacoplan la posición de aparcamiento **P** del cambio automático o accionan el punto muerto del cambio manual
- si arrancan el motor

▶ Al abandonar el vehículo, lleve siempre la llave consigo y bloquee el vehículo.

▶ Nunca deje a niños ni animales sin vigilancia en el vehículo.

▶ Guarde la llave fuera del alcance de los niños.

! **INDICACIÓN** Daño de la llave debido a campos magnéticos

▶ Mantenga la llave fuera del alcance de fuertes campos magnéticos.

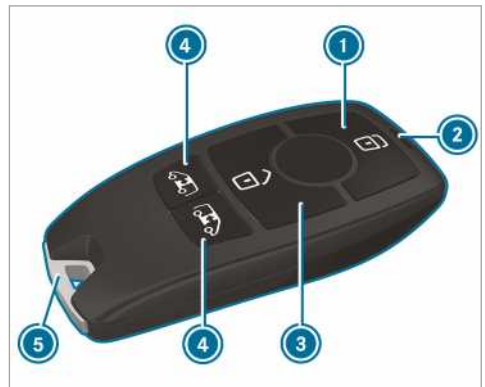

- 1 Bloqueo
- 2 Testigo de control del estado de carga de las pilas
- 3 Desbloqueo
- 4 Desbloqueo del espacio de carga (puertas correderas y puertas posteriores)/desbloqueo y apertura/cierre de las puertas correderas eléctricas
- 5 Llave de emergencia

Mientras esté activado el ajuste de fábrica, con la llave se bloquean y desbloquean de forma centralizada los siguientes componentes:



- la puerta del conductor y la puerta del acompañante

- las puertas correderas
- las puertas posteriores

Si no abre el vehículo en un periodo de aproximadamente 40 segundos después de haberlo desbloqueado:

- se vuelve a bloquear el vehículo
- se vuelve a activar la protección antirrobo

No guarde la llave junto con aparatos electrónicos u objetos metálicos. Esto podría perjudicar el funcionamiento de la llave.



i Si el testigo de control del estado de carga de las pilas no se ilumina al pulsar la tecla  o , la pila está descargada.

Sustituya la pila de la llave (→ página 45).

Modificación de los ajustes de desbloqueo

Posibles funciones de desbloqueo de la llave:

- Desbloqueo centralizado
- Desbloqueo de las puertas del conductor y del acompañante (furgón)
- Desbloqueo de la puerta del conductor (combi, chasis)

► **Cambio entre los ajustes:** pulse al mismo tiempo durante aproximadamente seis segundos las teclas  y  hasta que el testigo de control del estado de carga de las pilas parpadee dos veces.

Con la función de desbloqueo seleccionada para la puerta del conductor o para la puerta del conductor y la puerta del acompañante:

- Una segunda pulsación de la tecla  desbloquea el vehículo de forma centralizada.

Reducción del consumo de corriente de la llave

Si no va a utilizar el vehículo o una llave durante un tiempo, puede desactivar la función KEYLESS-START de la llave.

► **Desactivación:** pulse la tecla  de la llave brevemente dos veces consecutivas. El testigo de control del estado de carga de la pila de la llave se ilumina brevemente dos veces y una vez de forma prolongada.

► **Activación:** pulse cualquier tecla de la llave.

Al arrancar el vehículo con la llave en el compartimento de la consola del cambio, las funciones de la llave se activan automáticamente.

Colocación/extracción de la llave de emergencia

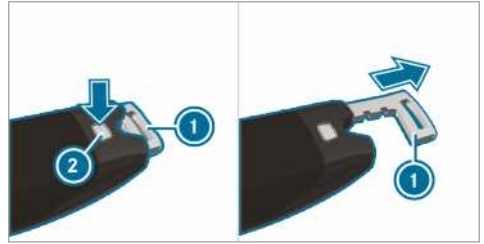

► **Extracción:** pulse el botón de desbloqueo .

La llave de emergencia  se expulsa ligeramente.

► Extraiga la llave de emergencia  por completo.

► **Insertión:** pulse el botón de desbloqueo .

► Introduzca completamente la llave de emergencia  hasta que se enclave.

Sustitución de la pila de la llave

⚠ PELIGRO Graves daños para la salud en caso de ingestión de las pilas

Las pilas contienen sustancias nocivas y corrosivas. La ingestión de pilas puede provocar daños graves para la salud.

Existe peligro de muerte.

► Guarde las pilas fuera del alcance de los niños.

► Si se han ingerido las pilas, acuda inmediatamente a un médico.

🔥 INDICACIÓN ECOLÓGICA Daños ecológicos por el desecho incorrecto de las pilas



Las pilas contienen sustancias nocivas. Está prohibido por ley eliminarlas junto con la basura doméstica.



Deseche las pilas de forma ecológica. Entregue las pilas descargadas en un taller especializado o en un punto de recogida para pilas usadas.

Requisitos

- Precisa una pila de botón de 3 voltios del tipo CR 2032.

Mercedes-Benz le recomienda que cambie la pila en un taller especializado.

- ▶ Extraiga la llave de emergencia (→ página 45).

- ▶ Pulse la tecla de desbloqueo ② completamente hacia abajo y desplace la tapa ① hacia delante.
- ▶ Extraiga el compartimento de las pilas ③ y retire la pila vacía.
- ▶ Coloque la pila nueva en el compartimento de las pilas ③. Observe la marca del polo positivo en el compartimento de las pilas y en la pila.
- ▶ Introduzca el compartimento de las pilas ③.
- ▶ Coloque de nuevo la tapa ① de forma que se enclave.
- ▶ Introduzca completamente la llave de emergencia hasta que se enclave (→ página 45).



Imagen de muestra

Problemas con la llave

Problema	Posibles causas / consecuencias y ▶ soluciones
No puede bloquear o desbloquear el vehículo.	Posibles causas: <ul style="list-style-type: none"> • La pila de la llave está casi o totalmente agotada. • Se produce la interferencia de una potente fuente de radiofrecuencia. • La llave está averiada. ▶ Compruebe la pila con el testigo de control del estado de carga de las pilas y sustitúyala en caso necesario (→ página 45). ▶ Utilice la llave de emergencia para el desbloqueo/bloqueo (→ página 45). ▶ Encargue la comprobación de la llave en un taller especializado.
Ha extraviado una llave.	▶ Encargue el bloqueo de la llave en un taller especializado. ▶ En caso necesario, encargue que sustituyan la parte mecánica de la cerradura.

Puertas

Indicaciones sobre el seguro adicional de la puerta

El seguro adicional de la puerta solo está disponible en vehículos para el Reino Unido.

⚠ ADVERTENCIA Peligro de lesiones para las personas en el vehículo con el seguro adicional de la puerta activado

Si el seguro adicional de la puerta está desactivado, las puertas ya no se pueden abrir desde el habitáculo.

Si hay personas en el vehículo, ya no lo podrán abandonar, por ejemplo, en situaciones de peligro.

- ▶ Nunca deje a personas sin vigilancia en el vehículo, en especial a niños, personas de edad avanzada o que necesiten asistencia.
- ▶ Si hay personas en el vehículo, no active el seguro adicional de la puerta.

El seguro adicional de la puerta se activa automáticamente:

- después del bloqueo con la llave

El seguro adicional de la puerta se puede desactivar mediante la desactivación de la alarma volumétrica (→ página 63).

- ⓘ En los vehículos sin alarma volumétrica, el seguro adicional de la puerta no funciona.

Desbloqueo y apertura de la puerta desde el habitáculo

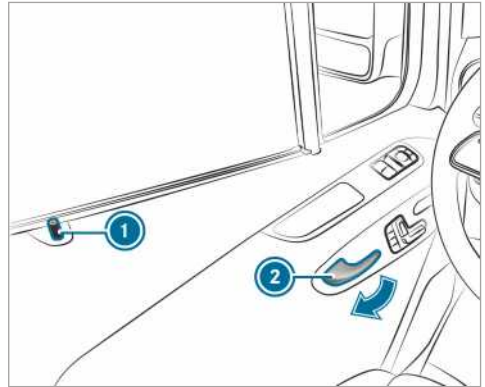

Solo para el Reino Unido: tenga en cuenta las indicaciones sobre el seguro adicional de la puerta (→ página 47).

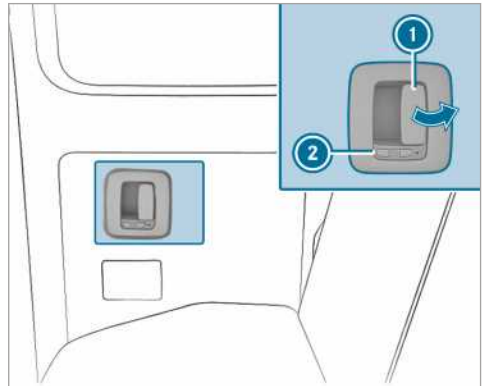

- ▶ **Desbloqueo y apertura de la puerta delantera:** tire de la manilla de la puerta ②. Cuando se desbloquea la puerta, el pasador de seguridad ① sube.
- ▶ Abra la puerta.



El símbolo  indica que la puerta trasera está desbloqueada.

- ▶ **Desbloqueo y apertura de la puerta trasera:** tire de la palanca de apertura ① y abra la puerta trasera. Al desbloquear la puerta, el pestillo ② se desliza hacia adelante. El símbolo  queda visible.
- ▶ **Cierre:** cierre la puerta trasera sujetándola por la manilla de la puerta.
- ▶ **Bloqueo:** desplace el pestillo ② hacia atrás. El símbolo  queda visible.

Bloqueo de la puerta de forma centralizada desde el habitáculo

⚠ ADVERTENCIA Peligro de accidente y de sufrir lesiones si hay niños en el vehículo sin vigilancia

Si deja a los niños sin vigilancia en el vehículo, estos pueden:

- abrir las puertas y poner en peligro a otras personas o usuarios de la vía
- abandonar el vehículo y ser atropellados por algún vehículo
- manejar el equipamiento del vehículo y, por ejemplo, quedar aprisionados

Los niños podrían asimismo poner el vehículo en movimiento, por ejemplo:

- si sueltan el freno de estacionamiento
- si desacoplan la posición de aparcamiento **P** del cambio automático o acoplan el punto muerto del cambio manual
- si arrancan el motor

- ▶ Al abandonar el vehículo, lleve siempre la llave consigo y bloquee el vehículo.
- ▶ Nunca deje a niños ni animales sin vigilancia en el vehículo.
- ▶ Guarde la llave fuera del alcance de los niños.

⚠ ADVERTENCIA Peligro de muerte por temperaturas altas o bajas en el vehículo

Si las personas –especialmente los niños– están expuestas a altas o bajas temperaturas durante largos periodos de tiempo, existe el peligro de sufrir lesiones o incluso la muerte.

- ▶ Nunca deje a otras personas –especialmente niños– sin vigilancia en el vehículo.
- ▶ Nunca deje a los animales sin vigilancia en el vehículo.

Bloqueo y desbloqueo manual

Mediante las teclas del bloqueo centralizado puede bloquear y desbloquear todo el vehículo desde el interior.

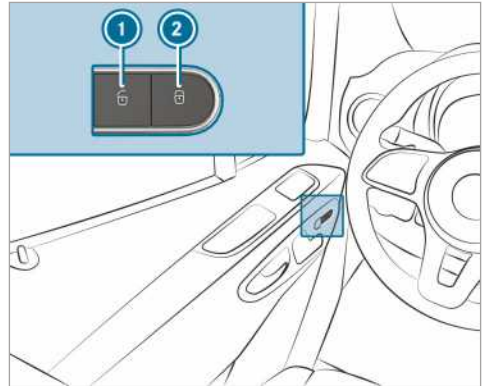

▶ **Bloqueo/desbloqueo del vehículo completo:** pulse la tecla **1** (desbloqueo) o **2** (bloqueo) con las puertas cerradas.

Conexión/desconexión del bloqueo automático

Si el encendido está conectado y el vehículo circula a más de 15 km/h, el vehículo se bloquea automáticamente.

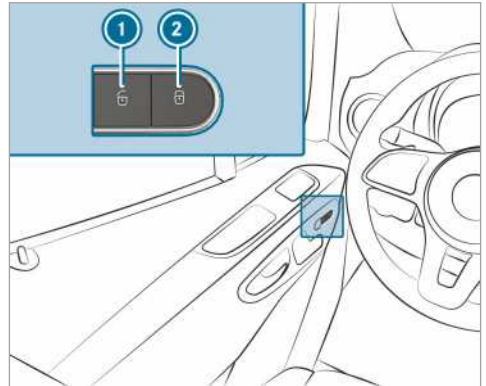

Existe peligro de bloqueo de las puertas con la función conectada:

- al remolcar o empujar el vehículo
 - sobre el banco de pruebas de rodillos
- ▶ Conecte la alimentación eléctrica o el encendido con las puertas cerradas.
- ▶ **Conexión:** mantenga pulsada la tecla **2** durante aproximadamente cinco segundos. Suena una señal acústica.

- ▶ **Desconexión:** mantenga pulsada la tecla ❶ durante aproximadamente cinco segundos. Suena una señal acústica.

Desbloqueo/bloqueo de la puerta del conductor con la llave de emergencia

- ❶ Si quiere bloquear el vehículo por completo con la llave de emergencia, presione en primer lugar, con la puerta del conductor abierta, la tecla de bloqueo desde el habitáculo. A continuación, bloquee la puerta del conductor con la llave de emergencia.

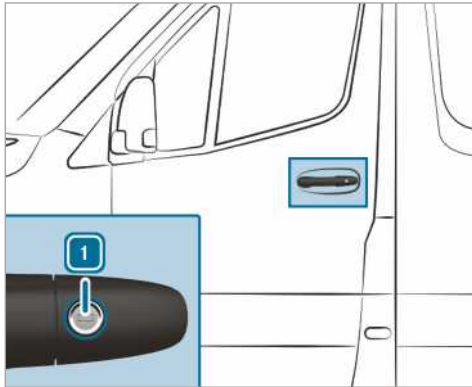

- ▶ **Desbloqueo:** gire la llave de emergencia hacia la izquierda a la posición ❶.
- ▶ **Bloqueo:** gire la llave de emergencia hacia la derecha a la posición ❶.
- ❶ **Vehículos con dirección a la derecha:** debe girar la llave de emergencia en la dirección opuesta en cada caso.

Puerta corredera

Apertura y cierre de la puerta corredera desde el exterior

- ⚠ **ADVERTENCIA** Peligro de aprisionamiento por la puerta corredera abierta no enclavada

Si la puerta corredera abierta no se encuentra enclavada, podría desplazarse en la línea de la pendiente.

Como consecuencia, usted y otras personas podrían quedar aprisionadas.

- ▶ Asegúrese siempre de que la puerta corredera abierta esté enclavada. Para

ello, abra la puerta corredera hasta el tope.

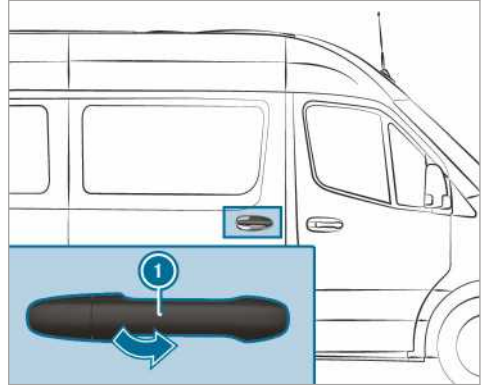

- ❶ Su vehículo puede estar equipado con una puerta corredera larga con un enclavamiento intermedio. En dicho caso, al abrir y cerrar la puerta corredera puede enclavarla adicionalmente en el centro de la puerta, por lo que no le será necesario abrirla siempre hasta el tope final al entrar o salir del vehículo. La puerta corredera no queda enclavada en el enclavamiento intermedio.

- ▶ **Apertura:** tire de la manilla de la puerta ❶. La puerta corredera se abre.
- ▶ Desplace la puerta corredera hacia atrás sujetándola por la manilla de la puerta ❶ hasta que quede enclavada.
- ▶ Compruebe el enclavamiento de la puerta corredera.
- ▶ **Cierre:** desplace la puerta corredera hacia delante dándole un impulso y sujetándola por la manilla de la puerta ❶ hasta que quede cerrada.

Apertura y cierre de la puerta corredera desde el habitáculo

- ⚠ **ADVERTENCIA** Peligro de aprisionamiento por la puerta corredera abierta no enclavada

Al abrir la puerta corredera, otras personas podrían verse afectadas por el proceso de apertura hacia atrás de la puerta corredera.

- ▶ Abra la puerta corredera solo si la situación del tráfico lo permite.

Requisitos

- El seguro para niños está desactivado.

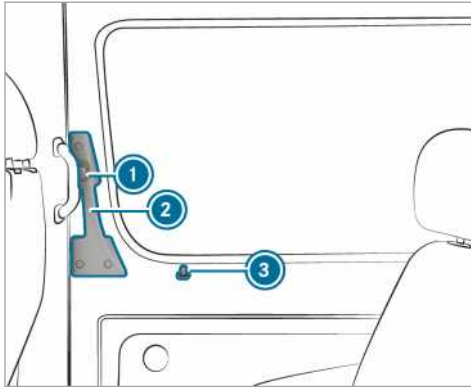

Al abrir una puerta corredera bloqueada, se desliza hacia arriba el pasador de seguridad ③. Todas las puertas están desbloqueadas.

① Su vehículo puede estar equipado con una puerta corredera larga con un enclavamiento intermedio. En dicho caso, al abrir y cerrar la puerta corredera puede enclavarla adicionalmente en el centro de la puerta, por lo que no le será necesario abrirla siempre hasta el tope final al entrar o salir del vehículo. La puerta corredera no queda enclavada en el enclavamiento intermedio.

- ▶ **Apertura:** pulse el botón ①.
- ▶ Desplace la puerta corredera hacia atrás hasta el tope sujetándola por la manilla de la puerta ②.
- ▶ Compruebe el enclavamiento de la puerta corredera. La puerta corredera debe estar enclavada.
- ▶ **Cierre:** pulse el botón ①.
- ▶ Desplace la puerta corredera hacia delante dándole un impulso y sujetándola por la manilla de la puerta ② hasta que quede cerrada.

Indicaciones sobre el servocierre eléctrico

Si su vehículo está equipado con un servocierre eléctrico, deberá aplicar menor fuerza para cerrar la puerta corredera.

Puerta corredera eléctrica

Funcionamiento de la puerta corredera eléctrica

Su vehículo puede estar equipado con puertas correderas eléctricas en el lado izquierdo y/o en el derecho.

Puede manejar la puerta corredera eléctrica con:

- las teclas de la puerta corredera situadas en la consola central
- la tecla de la puerta corredera situada en el umbral de la puerta (montante B)
- la manilla de la puerta (desde el interior o el exterior)
- la llave

Si la puerta corredera eléctrica se bloquea al abrirla, se desplazará algunos centímetros en la dirección opuesta y se detendrá a continuación.

Si se bloquea la puerta corredera al cerrarse, se abre de nuevo por completo.

Si existe peligro de que el motor eléctrico de la puerta corredera sufra un sobrecalentamiento, porejemplo, al abrir y cerrar la puerta con frecuencia en un periodo corto de tiempo, la puerta corredera se abre por completo. La puerta corredera está bloqueada. La puerta corredera vuelve a estar operativa después de aproximadamente 30 segundos.

Después de haberse producido una avería o si ha desembornado la batería, podrá desacoplar la puerta corredera con el desbloqueo del motor eléctrico. A continuación, podrá abrir o cerrar la puerta corredera manualmente (→ página 52).

Apertura y cierre de la puerta corredera eléctrica con la tecla

⚠ ADVERTENCIA Peligro de aprisionamiento por la puerta corredera abierta no enclavada

Al abrir la puerta corredera, otras personas podrían verse afectadas por el proceso de apertura hacia atrás de la puerta corredera.

- ▶ Abra la puerta corredera solo si la situación del tráfico lo permite.

⚠ ADVERTENCIA Peligro de lesiones a pesar del sistema de detección de obstáculos

El sistema de detección de obstáculos no reacciona ante objetos blandos, ligeros y finos como, porejemplo, dedos pequeños. Esta y otras partes del cuerpo podrían quedar aprisionadas, porejemplo, en el marco de la puerta. En estas situaciones, el sistema de detección de obstáculos no puede impedir el aprisionamiento.

- ▶ Al efectuar la apertura y el cierre de la puerta corredera eléctrica, asegúrese de que no se encuentren partes del cuerpo de ninguno de los ocupantes en la zona de movimiento de la puerta corredera.
- ▶ Si alguien queda aprisionado, pulse de nuevo la tecla para detener la puerta corredera.



Teclas de la puerta corredera situadas en la consola central

- ① Apertura y cierre de la puerta corredera del lado izquierdo del vehículo
- ② Apertura y cierre de la puerta corredera del lado derecho del vehículo



Tecla de la puerta corredera situada en el umbral de la puerta (montante B)

En los vehículos equipados con panel separador, la tecla ③ se encuentra en el panel separador, junto al umbral de la puerta, a la altura del asidero interior.

Solo puede abrir la puerta corredera con la tecla ③ si el seguro para niños está desactivado.

- ▶ **Apertura:** pulse brevemente la tecla ①, ② o la tecla ③.

La puerta corredera se abre automáticamente.

Al abrir la puerta con la tecla ① o ② suenan adicionalmente dos señales acústicas.

El testigo de control situado en la parte superior de la tecla ① o ② parpadea y la tecla ③ parpadea.

La puerta corredera está completamente abierta si se ilumina el testigo de control integrado en la parte superior de la tecla ① o ②.

- ▶ **Cierre:** pulse brevemente la tecla ①, ② o la tecla ③.

La puerta corredera se cierra automáticamente.

Al cerrar la puerta con la tecla ① o ② suenan adicionalmente dos señales acústicas.

El testigo de control situado en la parte superior de la tecla ① o ② parpadea y la tecla ③ parpadea.

Cuando la puerta corredera está completamente cerrada, se apaga el testigo de control integrado en la parte superior de la tecla ① o ②.









- ▶ **Interrupción del desplazamiento automático:** pulse la tecla ① o ② brevemente.

La puerta corredera se detiene.

- ⓘ Si finaliza el desplazamiento automático durante la apertura de la puerta, la puerta se cierra al pulsar de nuevo la tecla.

- ❶ En condiciones de servicio desfavorables, por ejemplo, en caso de heladas, congelación o elevado grado de suciedad, puede mantener pulsada la tecla correspondiente. La puerta corredera eléctrica se moverá entonces con mayor fuerza. Tenga en cuenta que, en ese caso, la sensibilidad de la detección de obstáculos es menor. Para detener el desplazamiento, suelte la tecla.

Apertura y cierre de la puerta corredera eléctrica con la llave

- ▶ **Desbloqueo:** pulse brevemente la tecla  o  integrada en la llave.
- ▶ **Apertura:** mantenga pulsada la tecla  o  de la llave durante más de 0,5 segundos. Suenan dos señales acústicas y la puerta corredera se abre automáticamente.
- ▶ **Cierre:** mantenga pulsada la tecla  o  de la llave durante más de 0,5 segundos. Suenan dos señales acústicas y la puerta corredera se cierra automáticamente.
- ▶ **Interrupción del desplazamiento automático:** pulse brevemente la tecla  o  de la llave. La puerta corredera se detiene.

- ❶ Si finaliza el desplazamiento automático durante la apertura de la puerta, la puerta se cierra al pulsar de nuevo la tecla.

Apertura y cierre de la puerta corredera eléctrica con la manilla de la puerta

Requisitos:

- El seguro para niños está desactivado.

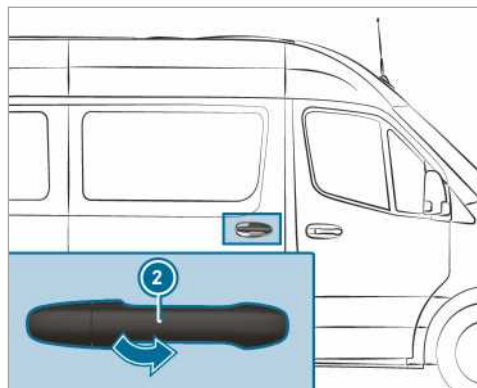
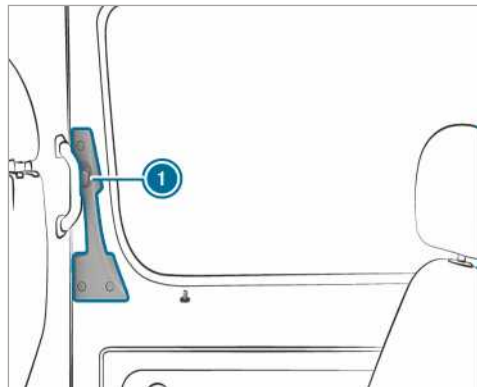

- ▶ Pulse el botón ❶ o tire de la manilla exterior de la puerta ❷. La puerta corredera se abre o se cierra.
- ▶ Pulse de nuevo el botón ❶ o tire de la manilla exterior de la puerta ❷. La puerta corredera se detiene.

Desbloqueo manual de la puerta corredera eléctrica

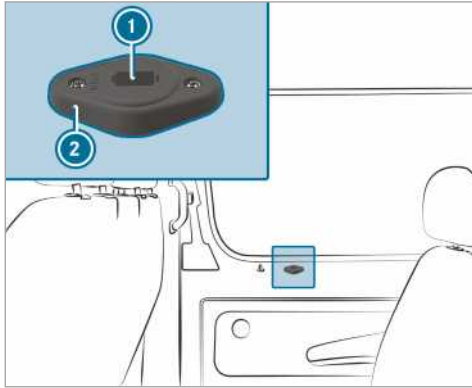

Después de haberse producido una avería o si ha desembornado la batería, podrá desacoplar la puerta corredera con el desbloqueo ② del motor eléctrico. A continuación, podrá abrir/cerrar la puerta corredera manualmente.

- ▶ **Vehículos con revestimiento integral de la puerta corredera:** retire la cubierta del desbloqueo ②. El accionamiento de servicio está accesible.
- ▶ **Desacoplamiento de la puerta corredera del motor eléctrico:** inserte la llave en la abertura ① del desbloqueo ② en la posición "AUTO".
- ▶ Gire la llave 180° en el sentido de las agujas del reloj. La posición "MAN" queda ajustada.
- ▶ Abra o cierre la puerta corredera por la manilla de la puerta exterior/interior.
- ▶ **Conexión de la puerta corredera con el motor eléctrico:** inserte la llave en la abertura ① del desbloqueo ② en la posición "MAN".
- ▶ Gire la llave 180° en sentido contrario al de las agujas del reloj. La posición "AUTO" queda ajustada.
- ▶ Ajuste la puerta corredera (→ página 53).

Si la avería no se soluciona:

- ▶ Acuda a un taller especializado cualificado.

Ajuste de la puerta corredera eléctrica



Teclas de la puerta corredera situadas en la consola central



Tecla de la puerta corredera situada en el umbral de la puerta (montante B)

Si se ha producido una avería o una interrupción de tensión, vuelva a ajustar la puerta corredera.

- ▶ Si la puerta corredera está abierta: mantenga pulsadas las teclas ① o ② situadas en la consola central o la tecla de la puerta corredera ③ situada en el umbral de la puerta (montante B) hasta que la puerta se cierre.

O bien:

- ▶ Cierre la puerta corredera con la manilla de la puerta (→ página 52).
- ▶ A continuación, abra por completo la puerta corredera pulsando brevemente las teclas ① o ② de la consola central, la tecla de la puerta corredera ③ en el umbral de la puerta (montante B) o con la manilla de la puerta (→ página 52). La puerta corredera está operativa.

Puertas posteriores

Apertura y cierre de las puertas posteriores desde el exterior

▲ ADVERTENCIA Peligro de lesiones y accidente por la apertura de la puerta posterior si la situación del tráfico es desfavorable

Si abre una puerta posterior:

- se puede poner en peligro a otras personas o a otros usuarios de la carretera
- puede ser atropellado por algún vehículo.

Este es el caso sobre todo si abre la puerta posterior en un ángulo superior a 90°.

- ▶ Abra las puertas posteriores solo si la situación del tráfico lo permite.
- ▶ Asegúrese siempre de que la puerta posterior esté enclavada correctamente.

Apertura de la puerta posterior derecha

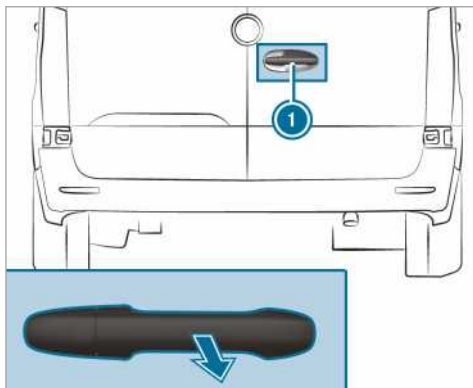

- ▶ Tire de la manilla ①.
- ▶ Gire la puerta posterior hacia el lado hasta que quede enclavada.

Apertura de la puerta posterior izquierda

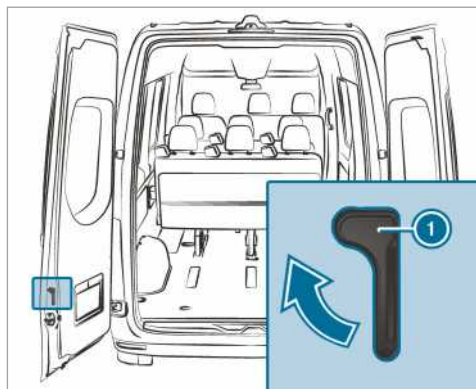

- ▶ Asegúrese de que la puerta posterior derecha esté abierta y enclavada.
- ▶ Tire del asidero de desbloqueo ① en la dirección indicada por la flecha.
- ▶ Gire la puerta posterior hacia el lado hasta que quede enclavada.

Apertura de las puertas posteriores hasta el tope final

- ▶ Abra la puerta posterior respectiva superando el primer punto de encastre (90°).
- ▶ Abra la puerta posterior hasta el tope final. La puerta posterior se mantiene en la posición final.



Cierre de las puertas posteriores desde el exterior

- ▶ Cierre la puerta posterior izquierda desde el exterior dándole un ligero impulso.
- ▶ Cierre la puerta posterior derecha desde el exterior dándole un ligero impulso.

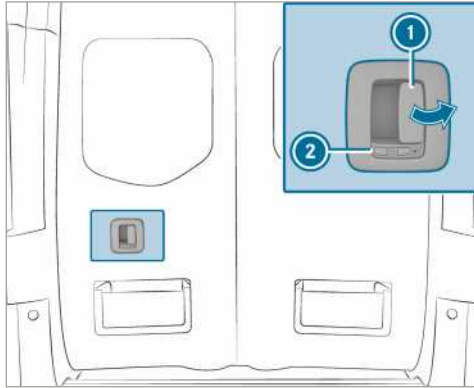
Apertura y cierre de las puertas posteriores desde el habitáculo



El símbolo  indica que la puerta posterior está desbloqueada.

- ▶ **Desbloqueo:** desplace el pestillo ② hacia la izquierda.
El símbolo  queda visible.
- ▶ **Apertura:** tire de la palanca de apertura ① y abra la puerta posterior.
- ▶ Gire la puerta posterior hacia el lado hasta que quede enclavada.
- ▶ **Cierre:** asegúrese de que la puerta posterior izquierda esté cerrada.
- ▶ Cierre la puerta posterior derecha dándole un impulso y sujetándola por la manilla de la puerta.
- ▶ **Bloqueo:** desplace el pestillo ② hacia la derecha.
El símbolo  queda visible.

Puerta corredera del panel separador

Apertura y cierre de la puerta corredera del panel separador desde el compartimento del conductor

⚠ ADVERTENCIA Peligro de aprisionamiento si la puerta corredera del panel separador no está enclavada

Si la puerta corredera del panel separador está abierta y no se encuentra enclavada, podría desplazarse durante la marcha.

Como consecuencia, usted y otras personas podrían quedar aprisionadas.

- ▶ Antes iniciar la marcha, cierre la puerta corredera del panel separador y asegúrese de que quede enclavada.

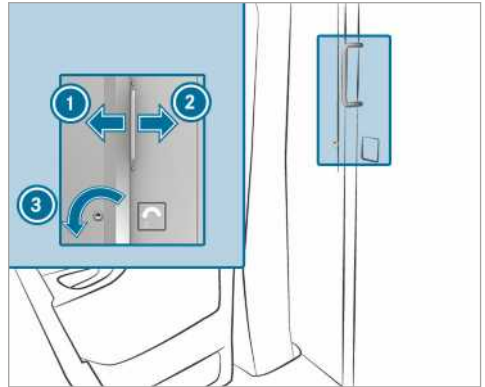

- ▶ **Apertura:** gire la llave hacia la izquierda ③.
La puerta corredera se desbloquea.
- ▶ Desplace la puerta corredera hacia la derecha ② hasta el tope.
- ▶ **Cierre:** desplace la puerta corredera hacia la izquierda ① hasta que quede enclavada.
Puede bloquear la puerta corredera con la llave.

Apertura y cierre de la puerta corredera del panel separador desde el espacio de carga

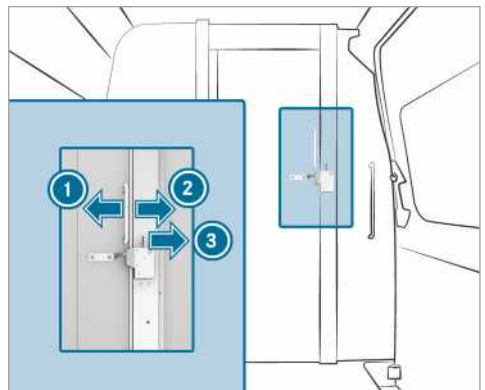

- ▶ **Apertura:** presione la palanca hacia la derecha ③.
La puerta corredera se desbloquea.
- ▶ Desplace la puerta corredera hacia la izquierda ① hasta el tope.

► **Cierre:** desplace la puerta corredera hacia la derecha ② hasta que quede enclavada.

Peldaño eléctrico

Funcionamiento del peldaño eléctrico

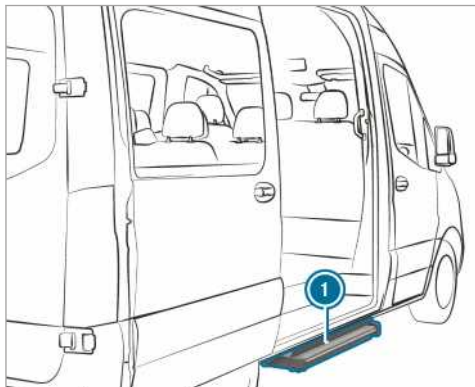

La puerta corredera de su vehículo puede estar equipada con un peldaño eléctrico.

El peldaño eléctrico ① se despliega automáticamente al abrir la puerta corredera y se pliega después de cerrarla. El peldaño eléctrico ① está equipado en la parte delantera con una detección de obstáculos. Si el peldaño choca contra un obstáculo al desplegarse, se detiene. Cuando haya quitado el obstáculo, tiene que cerrar primero la puerta corredera y abrirla de nuevo para que el peldaño se despliegue por completo.

Si el peldaño eléctrico dificulta la carga del vehículo, puede bloquearlo al abrir la puerta corredera mediante la detección de obstáculos. De este modo, el peldaño eléctrico se mantiene plegado y la carretilla elevadora u otro vehículo de elevación puede acercarse más al espacio de carga.

- ① El visualizador muestra el menú **Peldaño no desplegado** Ver [Instrucciones de servicio](#) o **Peldaño no desplegado Avería**. Al bloquear la detección de obstáculos con el encendido desconectado, se emite una señal acústica de advertencia que dura dos minutos. Con el encendido conectado se emite una señal acústica de advertencia permanente.

Vehículos con visualizador del cuadro de instrumentos (pantalla en color): si el visualizador muestra el aviso **Peldaño no plegado** Ver [Instrucciones de servicio](#) o **Peldaño no desplegado** Ver

[Instrucciones de servicio](#) y suena una señal acústica de advertencia, el funcionamiento del peldaño eléctrico ① está averiado (→ página 313).

Vehículos con visualizador del cuadro de instrumentos (pantalla en blanco y negro): si el visualizador muestra el aviso **Peldaño no plegado Avería** o **Peldaño no desplegado Avería** y suena una señal acústica de advertencia, el funcionamiento del peldaño eléctrico ① está averiado (→ página 313).

Si se ha producido una avería en el funcionamiento del peldaño eléctrico ①, no podrá desplegarse o plegarse o solo podrá hacerlo parcialmente. Tras la aparición de una avería deberá plegar manualmente y bloquear el peldaño eléctrico ① para continuar la marcha (→ página 56). Antes de bajar, advierta a los pasajeros sobre el posible fallo del peldaño eléctrico ①.

Desbloqueo de emergencia del peldaño eléctrico (plegado manual)

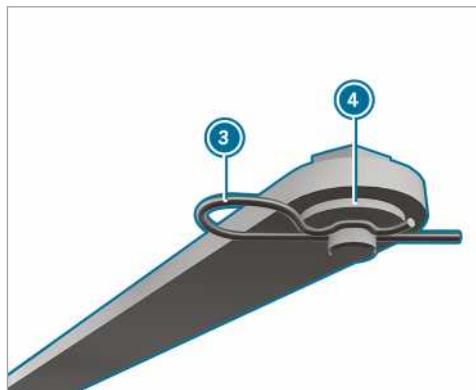
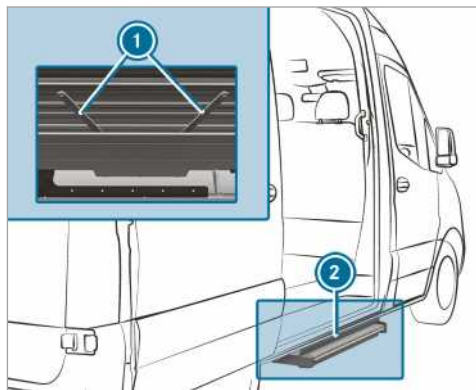

Si el peldaño eléctrico no se pliega automáticamente, tendrá que plegarlo y bloquearlo a mano para proseguir la marcha.

- ▶ Extraiga los pasadores de horquilla ③ de los pasadores respectivos en las dos varillas ① situadas en la parte inferior del peldaño ②.
- ▶ Quite las arandelas ④ y desenganche las dos varillas.

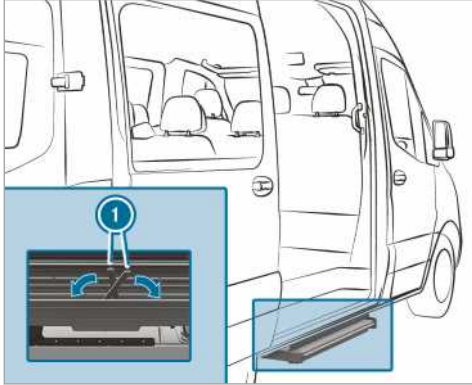

- ▶ Pliegue las varillas ① en el armazón del peldaño.
- ▶ Introduzca el peldaño en su armazón.

ⓘ La primera vez que se asegura el peldaño debe perforarse una lámina con los pasadores de horquilla.

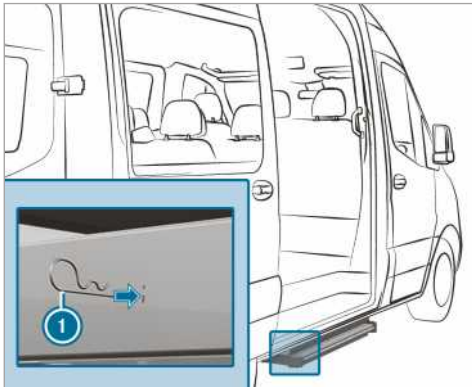

- ▶ Introduzca en ambos lados los pasadores de horquilla ① hasta el tope en el peldaño a través de los taladros del armazón. El peldaño está asegurado en su armazón.

Cartolas de la caja de carga

Apertura y cierre de las cartolas de la caja de carga

⚠ ADVERTENCIA Riesgo de lesiones al abrir una cartola sometida a tensión

Al abrir los cierres de las cartolas, la cartola puede golpearse hacia abajo, especialmente si está cargada y, por tanto, sometida a tensión.

- ▶ Antes de abrirla, compruebe que nadie se encuentre en la zona de giro de la cartola.
- ▶ Abra los cierres de la cartola siempre lateralmente con respecto a la cartola que vaya a abrir.
- ▶ Tenga especial cuidado cuando los cierres de la cartola no se puedan abrir aplicando la fuerza habitual.

⚠ ADVERTENCIA Peligro de accidentes cuando la cartola cubre el alumbrado exterior

Cuando se abre la cartola trasera, el alumbrado exterior trasero queda cubierto.

Esto puede provocar que otros usuarios de la vía detecten el vehículo como obstáculo demasiado tarde.

- ▶ Asegure el vehículo para que no se pueda desplazar hacia atrás conforme a las prescripciones nacionales, por ejemplo, con un triángulo de preseñalización.

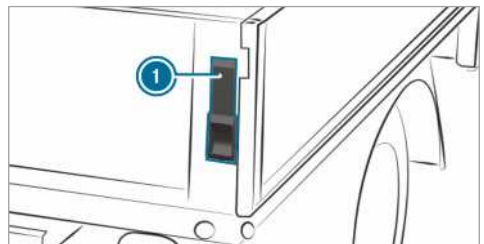

- ▶ **Apertura:** sujete la cartola de la caja de carga.
- ▶ Levante la palanca ① hacia arriba hasta el tope.
- ▶ Repita el proceso en el otro lado de la cartola de la caja de carga.

- ▶ Abra la cartola de la caja de carga hasta alcanzar una posición de 90°.

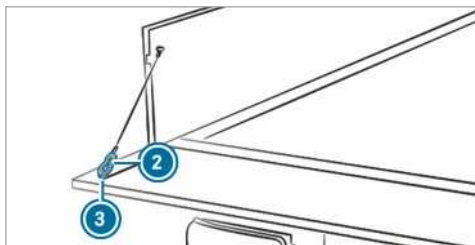

- ▶ Eleve la cartola de la caja de carga y desenchanche el mosquetón (2) del cable de retención de la argolla (3).
- ▶ Repita el proceso en el otro lado de la cartola de la caja de carga.
- ▶ Abata con cuidado la cartola de la caja de carga.
- ▶ **Cierre:** eleve la cartola de la caja de carga y enganche el mosquetón (2) del cable de retención en la argolla (3).
- ▶ Eleve la cartola de la caja de carga y presiónela.
- ▶ Abata la palanca (1) hacia abajo hasta el tope.
- ▶ Repita el proceso en el otro lado de la cartola de la caja de carga.

Montaje y desmontaje de las cartolas laterales de la caja de carga

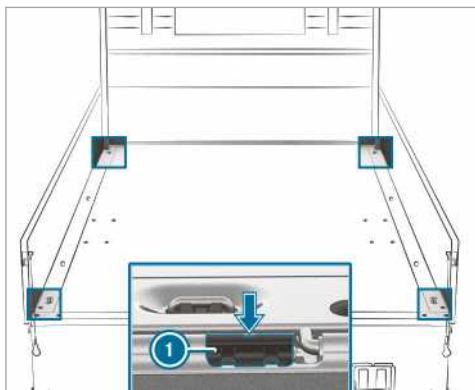

Realice estos trabajos con cuidado y con ayuda de una segunda persona.

- ▶ **Desmontaje:** abata la cartola trasera de la caja de carga.
- ▶ Abata una cartola lateral de la caja de carga.
- ▶ Extraiga de su guía el trinquete (1) de la cartola lateral de la caja de carga haciendo palanca en la ranura (flecha) con un destornillador de las herramientas de a bordo.
- ▶ Abra la cartola de la caja de carga hasta alcanzar una posición aproximada de 80°.
- ▶ Tire hacia atrás de la cartola de la caja de carga para extraerla de los pernos de bisagra y retírela.
- ▶ **Montaje:** coloque con cuidado la cartola de la caja en una posición aproximada de 80° en los pernos de bisagra. Para ello, el trinquete (1) debe quedar sobre la cartola de la caja de carga.
- ▶ Desplace hacia delante la cartola de la caja de carga.
- ▶ Enclave el trinquete (1) y levante la cartola de la caja de carga.

Ventanillas laterales

Apertura y cierre de las ventanillas laterales

- ⚠ **ADVERTENCIA** Peligro de aprisionamiento al abrir una ventanilla lateral

Al abrir una ventanilla lateral, podrían quedar aprisionadas partes del cuerpo entre la ventanilla lateral y el marco de la ventanilla.

- ▶ Asegúrese de que nadie toque la ventanilla lateral cuando la abra.
- ▶ Si alguien queda aprisionado, suelte inmediatamente la tecla o tire de esta para volver a cerrar la ventanilla lateral.

- ⚠ **ADVERTENCIA** Peligro de aprisionamiento al cerrar una ventanilla lateral

Al cerrar una ventanilla lateral, pueden quedar aprisionadas partes del cuerpo en la zona de cierre.

- ▶ Al efectuar el cierre, asegúrese de que no se encuentren partes del cuerpo de ninguno de los ocupantes en la zona de movimiento.
- ▶ Si alguien queda aprisionado, suelte inmediatamente la tecla o púlsela para volver a abrir la ventanilla lateral.

⚠ ADVERTENCIA Peligro de aprisionamiento si los niños manejan las ventanillas laterales

Si los niños manejan las ventanillas laterales, pueden quedar aprisionados, especialmente si están sin vigilancia.

- ▶ Active el seguro para niños en las ventanillas laterales de la parte trasera.
- ▶ Al abandonar el vehículo, lleve siempre la llave consigo y bloquee el vehículo.
- ▶ Nunca deje a los niños sin vigilancia en el vehículo.

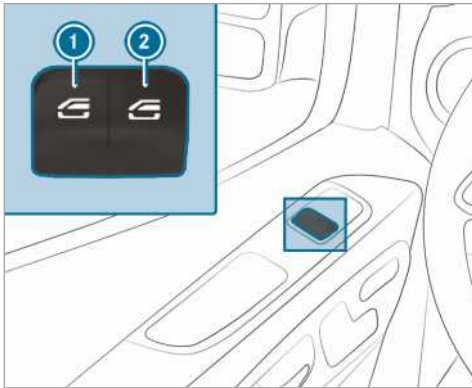

- ① Elevelunas izquierdo
- ② Elevelunas derecho

- ▶ **Apertura manual:** pulse la tecla ① o ② y manténgala en esa posición.
- ▶ **Cierre manual:** tire de la tecla ① o ② y manténgala en esa posición.

Las ventanillas de las puertas delanteras tienen un desplazamiento automático adicional.

- ▶ **Apertura completa:** pulse brevemente la tecla ① o ② superando el punto de resistencia. Se inicia el desplazamiento automático.
- ▶ **Cierre completo:** tire brevemente de la tecla ① o ② superando el punto de resistencia. Se inicia el desplazamiento automático.
- ▶ **Interrupción del desplazamiento automático:** vuelva a pulsar o tirar brevemente de la tecla ① o ②.

ⓘ Si un objeto obstaculiza el proceso de cierre automático de una ventanilla lateral, la ventanilla lateral vuelve a abrirse automática-

mente. La función automática de inversión de sentido es solo un medio auxiliar y no sustituye su atención.

ⓘ Si el desplazamiento automático de la ventanilla lateral no funciona, no existe ninguna protección antiaprisionamiento.

Función automática de inversión de sentido de las ventanillas laterales

Si un objeto obstaculiza el proceso de cierre de una ventanilla lateral, la ventanilla lateral vuelve a abrirse automáticamente. La función automática de inversión de sentido es solo un medio auxiliar y no sustituye su atención.

- ▶ Al efectuar el cierre, asegúrese de que no se encuentren partes del cuerpo de ninguno de los ocupantes en la zona de movimiento.

⚠ ADVERTENCIA Peligro de aprisionamiento a pesar de la protección de inversión de la ventanilla lateral

La función de inversión de sentido no reacciona:

- ante objetos blandos, ligeros y finos como, por ejemplo, dedos pequeños
- en el último tramo de 4 mm del recorrido de cierre
- durante el ajuste
- al volver a efectuar el cierre manual de la ventanilla lateral inmediatamente después de la inversión automática de sentido

Por ello, la función de inversión de sentido no puede impedir el aprisionamiento en estas situaciones.

- ▶ Al efectuar el cierre, asegúrese de que no se encuentren partes del cuerpo de ninguno de los ocupantes en la zona de movimiento.
- ▶ Si alguien queda aprisionado, pulse la tecla  para abrir de nuevo la ventanilla lateral.

Ventilación del vehículo antes de iniciar la marcha (apertura de confort)

⚠ ADVERTENCIA Peligro de aprisionamiento al abrir una ventanilla lateral

Al abrir una ventanilla lateral, podrían quedar aprisionadas partes del cuerpo entre la ventanilla lateral y el marco de la ventanilla.

- ▶ Asegúrese de que nadie toque la ventanilla lateral cuando la abra.
- ▶ Si alguien queda aprisionado, suelte inmediatamente la tecla.

Si lo desea, puede ventilar el vehículo antes de iniciar la marcha.

Para ello, con la llave se ejecutan simultáneamente las siguientes funciones:

- Desbloqueo del vehículo
- Apertura de las ventanillas laterales

Solo puede activar la función "Apertura de confort" con la llave. La llave debe encontrarse cerca de la puerta del conductor o del acompañante.

- ▶ Mantenga pulsada la tecla  integrada en la llave.

Se ejecutan las siguientes funciones:

- El vehículo se desbloquea.
- Las ventanillas laterales se abren.

- ▶ **Interrupción de la apertura de confort:** suelte la tecla .

Cierre de las ventanillas laterales desde el exterior (cierre de confort)

⚠ ADVERTENCIA Peligro de aprisionamiento en caso de falta de atención durante el cierre de confort

Durante el cierre de confort, pueden quedar aprisionadas partes del cuerpo en la zona de movimiento de las ventanillas laterales.

- ▶ Supervise la operación de cierre completa durante el cierre de confort.
- ▶ Al efectuar el cierre, asegúrese de que no se encuentren partes del cuerpo de ninguno de los ocupantes en la zona de movimiento.

- ▶ Mantenga pulsada la tecla  integrada en la llave.

Se ejecutan las siguientes funciones:

- El vehículo se bloquea.
- Las ventanillas laterales se cierran.

- ▶ **Interrupción del cierre de confort:** suelte la tecla .

Ajuste de las ventanillas laterales

Tras una anomalía del funcionamiento o un corte de tensión, deberá volver a ajustar las ventanillas laterales.

- ▶ Conecte el encendido (→ página 118).
- ▶ Tire de ambas teclas de los elevalunas y manténgalas en dicha posición durante aproximadamente 1 segundo tras el cierre de las ventanillas laterales.

Problemas con las ventanillas laterales

Problema	Posibles causas / consecuencias y ▶ soluciones
Una ventanilla lateral no cierra y usted no logra detectar la causa.	<ul style="list-style-type: none"> ▶ Compruebe si hay algún objeto en la guía de la ventanilla. <p>⚠ ADVERTENCIA Peligro de aprisionamiento o de muerte por protección de inversión inactiva</p> <p>Al volver a cerrar una ventanilla lateral inmediatamente después del bloqueo o ajuste, la ventanilla lateral se cierra con mayor fuerza o con toda su fuerza. La función de inversión de sentido no está activa.</p> <p>Pueden quedar aprisionadas partes del cuerpo en la zona de movimiento.</p> <ul style="list-style-type: none"> ▶ Asegúrese de que no se encuentren partes del cuerpo de ninguno de los ocupantes en la zona de movimiento.

Problema	Posibles causas / consecuencias y ► soluciones
	<p>► Para detener el proceso de cierre, suelte la tecla o púlsela de nuevo para volver a abrir la ventanilla lateral.</p> <p>Si al cerrar una ventanilla lateral se bloquea y se abre ligeramente de nuevo:</p> <p>► Inmediatamente después del bloqueo, vuelva a tirar de la tecla correspondiente hasta que la ventanilla lateral se haya cerrado y siga tirando de ella durante un segundo más. La ventanilla lateral se cerrará ejerciendo una mayor fuerza.</p> <p>Si la ventanilla lateral se vuelve a bloquear y se abre ligeramente de nuevo:</p> <p>► Repita el paso anterior. La ventanilla lateral se cerrará sin función automática de inversión de sentido.</p>
Las ventanillas laterales no pueden abrirse o cerrarse con la apertura de confort.	<p>La pila de la llave está casi o totalmente agotada.</p> <p>► Compruebe la pila con el testigo de control del estado de carga de las pilas y sustitúyala en caso necesario (→ página 45).</p>

Protección antirrobo

Funcionamiento del bloqueo de arranque

El bloqueo de arranque evita que su vehículo pueda ser puesto en marcha sin una llave adecuada.

El bloqueo de arranque se conecta automáticamente al desconectar el encendido y se desconecta al conectar el encendido.

EDW (alarma antirrobo)

Función de la alarma antirrobo (EDW)

Si el sistema EDW está conectado, en las siguientes situaciones se activará una alarma óptica y acústica:

- si abre una puerta
- si abre la puerta posterior
- si abre el capó
- si se activa la alarma volumétrica (→ página 63)
- si se activa la protección antirremolque (→ página 62)

El sistema EDW se conecta automáticamente al cabo de unos cinco segundos:

- después del bloqueo con la llave

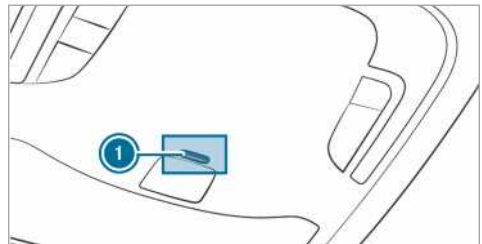

Si el sistema EDW está conectado, el testigo de control ① parpadea en la unidad de mando en el techo.

El sistema EDW se desconecta automáticamente:

- después del desbloqueo con la llave
- después de pulsar la tecla de arranque y parada con la llave en el vehículo

Conexión y desconexión del sistema EDW (sistema de alarma antirrobo)

Si el sistema de advertencia está conectado, se activará una alarma óptica y acústica:

- al abrir una puerta
- al abrir el capó

ⓘ Aunque cierre inmediatamente la causa de la alarma, como, porejemplo, una puerta abierta, la alarma no se desactiva.

Conexión

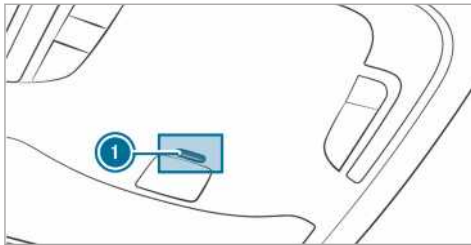

- ▶ Cierre todas las puertas.
- ▶ Bloquee el vehículo con la llave. El testigo de control ① en la unidad de mando en el techo parpadea.

Desconexión

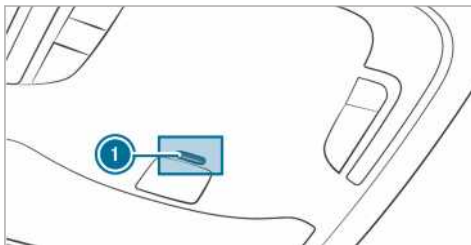

- ▶ Desbloquee el vehículo con la llave. El testigo de control ① integrado en la unidad de mando en el techo se apaga.
- ⓘ Si no abre ninguna puerta en un periodo de 40 segundos después de haber desbloqueado el vehículo, este se bloquea de nuevo automáticamente.

Finalización de la alarma

- ▶ Pulse la tecla o de la llave. O bien:
- ▶ Pulse la tecla de arranque y parada con la llave dentro del vehículo. La alarma se desactiva.

Funcionamiento de la protección antirremolque

Funcionamiento de la protección antirremolque

Si modifica la inclinación del vehículo con la protección antirremolque conectada, se activa una alarma óptica y acústica. Esto puede suceder, porejemplo, cuando se levanta el vehículo por un lado.

Conexión o desconexión de la protección antirremolque

Conexión y desconexión

- ▶ Bloquee el vehículo con la llave. La protección antirremolque se activa automáticamente al cabo de unos 40 segundos:
- ▶ Abra el vehículo con la llave. La protección antirremolque está desconectada.

La protección antirremolque solo se activa si los siguientes componentes están cerrados:

- la puerta del conductor y la puerta del acompañante
- las puertas laterales
- las puertas posteriores

Desactivación

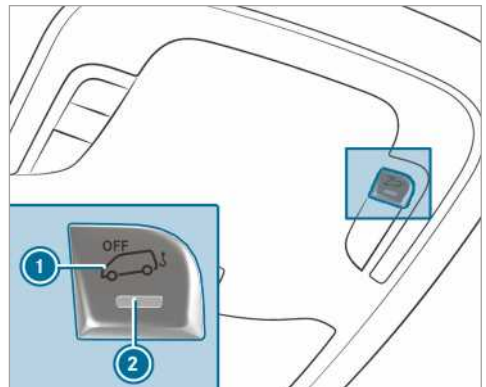

- ▶ Desconecte la alimentación eléctrica (→ página 118).
- ▶ Pulse la tecla ①. Después de soltar la tecla se ilumina el testigo de control ② integrado en la tecla durante aproximadamente cinco segundos.
- ▶ Bloquee el vehículo con la llave. Se desconecta la protección antirremolque.

La protección antirremolque permanece desactivada hasta que vuelva a bloquear el vehículo.

Desconecte la protección antirremolque si desea bloquear y:

- cargar y/o transportar el vehículo, por ejemplo, en un transbordador o un portavehículos
- aparcar el vehículo sobre una superficie móvil, porejemplo, en un garaje con plazas elevables

De esta forma evitará una falsa alarma.

Alarma volumétrica

Funcionamiento

Si la alarma volumétrica está conectada, se activa una alarma óptica y acústica al detectarse un movimiento en el habitáculo del vehículo. Esto ocurre, porejemplo, si alguien accede al habitáculo del vehículo.

Conexión o desconexión de la alarma volumétrica

Conexión

- ▶ Las ventanillas laterales se cierran.
- ▶ Asegúrese de que no cuelgue ningún objeto, porejemplo, peluches o perchas para ropa, del espejo retrovisor interior o de los asideros de sujeción del techo. De esta forma evitará una falsa alarma.
- ▶ Bloquee el vehículo con la llave. La alarma volumétrica se conecta después de aproximadamente 30 segundos.

La alarma volumétrica solo se activa si los siguientes componentes están cerrados:

- la puerta del conductor y la puerta del acompañante
- las puertas laterales
- las puertas posteriores

Desconexión

- ▶ Desbloquee el vehículo con la llave. La alarma volumétrica se desconecta automáticamente.

Desactivación

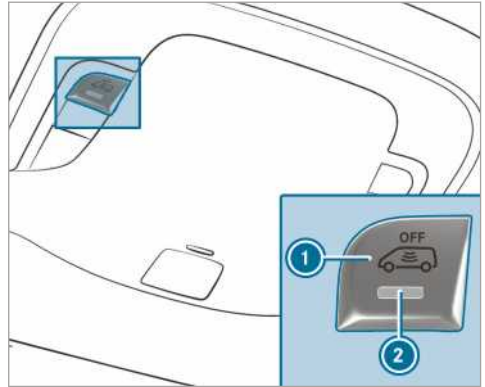

- ▶ Desconecte la alimentación eléctrica (→ página 118).
- ▶ Pulse la tecla ①. Después de soltar la tecla se ilumina el testigo de control ② integrado en la tecla durante aproximadamente cinco segundos.
- ▶ Bloquee el vehículo con la llave. Se desconecta la alarma volumétrica.

La alarma volumétrica permanece desactivada hasta que vuelva a bloquear el vehículo.

Desconecte la alarma volumétrica si bloquea el vehículo y:

- permanecen personas o animales en el interior del vehículo
- permanecen abiertas las ventanillas laterales
- lo transporta, porejemplo, en un transbordador o un portavehículos

De esta forma evitará una falsa alarma.

Posición correcta del asiento del conductor

⚠ ADVERTENCIA Peligro de accidente por los ajustes del vehículo durante la marcha

Puede perder el control sobre su vehículo en las siguientes situaciones:

- Si ajusta el asiento del conductor, el reposacabezas, el volante o el espejo durante la marcha.
- Si se abrocha el cinturón de seguridad durante la marcha.

▶ Antes de arrancar el motor: ajuste el asiento del conductor, el reposacabezas, el volante o el espejo y abróchese el cinturón de seguridad.

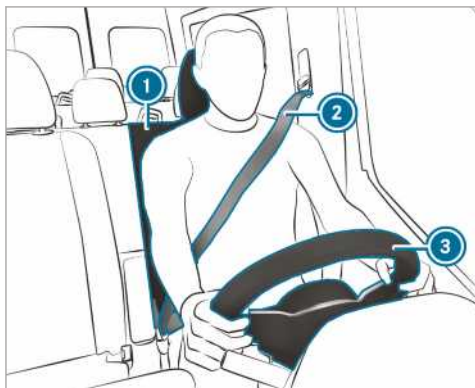

Al ajustar el volante ③, el cinturón de seguridad ② y el asiento del conductor ①, tenga en cuenta lo siguiente:

- Está sentado lo más alejado posible del airbag del conductor.
- Adopta una posición de asiento erguida.
- Los muslos quedan ligeramente apoyados en la banqueta del asiento.
- No tiene las piernas totalmente estiradas y puede pisar a fondo los pedales con comodidad.
- La parte posterior de la cabeza se apoya en el centro del reposacabezas a la altura de los ojos.
- Puede sujetar el volante con los brazos ligeramente flexionados.
- Puede mover libremente las piernas.

- Puede ver correctamente todos los indicadores del visualizador del cuadro de instrumentos.
- Puede observar bien la situación del tráfico.
- El cinturón de seguridad está ceñido al cuerpo, tendido por el centro del hombro y sobre la zona de las caderas a la altura de la ingle.

Asientos

Ajuste manual de los asientos delanteros (sin paquete de confort para los asientos)

⚠ ADVERTENCIA Peligro de aprisionamiento si los niños ajustan los asientos

Si los niños ajustan los asientos, pueden quedar aprisionados, especialmente si están sin vigilancia.

- ▶ Al abandonar el vehículo, lleve siempre la llave consigo y bloquee el vehículo.
- ▶ Nunca deje a los niños sin vigilancia en el vehículo.

⚠ ADVERTENCIA Peligro de aprisionamiento al ajustar los asientos

Cuando ajusta un asiento, usted o un ocupante del vehículo pueden quedar aprisionados, por ejemplo, en el riel de guía del asiento.

- ▶ Asegúrese de que no se encuentren partes del cuerpo en la zona de movimiento del asiento durante el proceso de ajuste del asiento.

Tenga en cuenta las indicaciones de seguridad sobre "Airbags" y "Niños en el vehículo".

⚠ ADVERTENCIA Peligro de accidente por no enclavar el asiento del conductor

Si el asiento del conductor no se encuentra enclavado, puede moverse de forma inesperada durante la marcha.

Como consecuencia podría perder el control sobre su vehículo.

- ▶ Asegúrese de que el asiento del conductor esté enclavado antes de arrancar el vehículo.

⚠ ADVERTENCIA Peligro de accidente por los ajustes del vehículo durante la marcha

Puede perder el control sobre su vehículo en las siguientes situaciones:

- Si ajusta el asiento del conductor, el reposacabezas, el volante o el espejo durante la marcha.
 - Si se abrocha el cinturón de seguridad durante la marcha.
- Antes de arrancar el motor: ajuste el asiento del conductor, el reposacabezas, el volante o el espejo y abróchese el cinturón de seguridad.

⚠ ADVERTENCIA Peligro de aprisionamiento al ajustar la altura del asiento sin la debida atención

Al ajustar la altura del asiento sin la debida atención, usted u otros ocupantes del vehículo pueden quedar aprisionados o sufrir heridas.

En especial los niños pueden accionar involuntariamente las teclas del ajuste del asiento eléctrico y quedar aprisionados.

- Al mover el asiento, asegúrese de que no se introduzcan manos o partes del cuerpo debajo del mecanismo de palanca del sistema de ajuste del asiento.

⚠ ADVERTENCIA Peligro de sufrir lesiones por no montar o ajustar incorrectamente los reposacabezas

Si los reposacabezas no están montados o no están ajustados correctamente, los reposacabezas no pueden ofrecer la protección prevista.

Existe un riesgo elevado de sufrir lesiones en la zona de la cabeza y el cuello, por ejemplo, en caso de accidente o maniobra de frenado.

- Circule siempre con los reposacabezas montados.
- Antes de emprender la marcha, asegúrese de que todos los ocupantes del vehículo tengan la cabeza apoyada en el centro del reposacabezas a la altura de los ojos.

No confunda los reposacabezas de los asientos delanteros con los de los asientos traseros. De lo contrario, no podrá ajustar la altura y la inclinación de los reposacabezas en la posición correcta.

Ajuste el reposacabezas con el ajuste longitudinal del reposacabezas de forma que quede lo más cerca posible de la parte posterior de la cabeza.

⚠ ADVERTENCIA Peligro de lesiones o de muerte por la posición del asiento incorrecta

Si el respaldo del asiento no se encuentra en una posición casi vertical, el cinturón de seguridad no ofrece la protección prevista.

En este caso, durante una maniobra de frenado o en un accidente podría deslizarse por debajo del cinturón de seguridad y sufrir lesiones, porejemplo, en el vientre o el cuello.

- Ajuste el asiento correctamente antes de iniciar la marcha.
- Asegúrese siempre de que el respaldo del asiento se encuentre en una posición casi vertical y que la cinta del pecho discurra por el centro del hombro.

! INDICACIÓN Daño de los asientos al reposicionarlos

Los asientos pueden sufrir daños por objetos al reposicionarlos.

- Al reposicionar los asientos, asegúrese de que no se encuentre ningún objeto en el espacio reposapiés, debajo o detrás de los asientos.

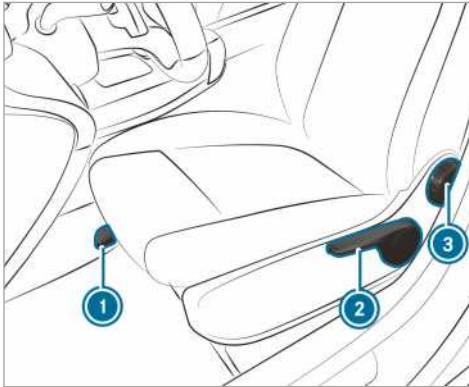

- ① Posición longitudinal del asiento
- ② Altura del asiento
- ③ Inclinación del respaldo del asiento
- i En función del modelo de asiento, algunas opciones de ajuste pueden no estar disponibles.

- ▶ **Ajuste de la posición longitudinal del asiento:** levante la palanca ① y desplace el asiento hasta que alcance la posición que desee.
- ▶ Asegúrese de que el asiento esté enclavado.
- ▶ **Ajuste de la altura del asiento:** presione repetidamente la palanca ② o tire de ella hasta alcanzar la altura del asiento deseada.
- ▶ **+Ajuste de la inclinación del respaldo del asiento:** gire la rueda de mano ③ hacia delante y hacia atrás hasta alcanzar la posición deseada.

Ajuste manual de los asientos delanteros (con paquete de confort para los asientos)

⚠ **ADVERTENCIA** Peligro de aprisionamiento si los niños ajustan los asientos

Si los niños ajustan los asientos, pueden quedar aprisionados, especialmente si están sin vigilancia.

- ▶ Al abandonar el vehículo, lleve siempre la llave consigo y bloquee el vehículo.
- ▶ Nunca deje a los niños sin vigilancia en el vehículo.

⚠ **ADVERTENCIA** Peligro de aprisionamiento al ajustar los asientos

Cuando ajusta un asiento, usted o un ocupante del vehículo pueden quedar aprisionados, por ejemplo, en el riel de guía del asiento.

- ▶ Asegúrese de que no se encuentren partes del cuerpo en la zona de movimiento del asiento durante el proceso de ajuste del asiento.

Tenga en cuenta las indicaciones de seguridad sobre "Airbags" y "Niños en el vehículo".

⚠ **ADVERTENCIA** Peligro de accidente por no enclavar el asiento del conductor

Si el asiento del conductor no se encuentra enclavado, puede moverse de forma inesperada durante la marcha.

Como consecuencia podría perder el control sobre su vehículo.

- ▶ Asegúrese de que el asiento del conductor esté enclavado antes de arrancar el vehículo.

⚠ **ADVERTENCIA** Peligro de accidente por los ajustes del vehículo durante la marcha

Puede perder el control sobre su vehículo en las siguientes situaciones:

- Si ajusta el asiento del conductor, el reposacabezas, el volante o el espejo durante la marcha.
- Si se abrocha el cinturón de seguridad durante la marcha.

- ▶ Antes de arrancar el motor: ajuste el asiento del conductor, el reposacabezas, el volante o el espejo y abróchese el cinturón de seguridad.

⚠ **ADVERTENCIA** Peligro de aprisionamiento al ajustar la altura del asiento sin la debida atención

Al ajustar la altura del asiento sin la debida atención, usted u otros ocupantes del vehículo pueden quedar aprisionados o sufrir heridas.

En especial los niños pueden accionar involuntariamente las teclas del ajuste del asiento eléctrico y quedar aprisionados.

- ▶ Al mover el asiento, asegúrese de que no se introduzcan manos o partes del cuerpo debajo del mecanismo de palanca del sistema de ajuste del asiento.

⚠ ADVERTENCIA Peligro de sufrir lesiones por no montar o ajustar incorrectamente los reposacabezas

Si los reposacabezas no están montados o no están ajustados correctamente, los reposacabezas no pueden ofrecer la protección prevista.

Existe un riesgo elevado de sufrir lesiones en la zona de la cabeza y el cuello, por ejemplo, en caso de accidente o maniobra de frenado.

- ▶ Circule siempre con los reposacabezas montados.
- ▶ Antes de emprender la marcha, asegúrese de que todos los ocupantes del vehículo tengan la cabeza apoyada en el centro del reposacabezas a la altura de los ojos.

No confunda los reposacabezas de los asientos delanteros con los de los asientos traseros. De lo contrario, no podrá ajustar la altura y la inclinación de los reposacabezas en la posición correcta.

Ajuste el reposacabezas con el ajuste longitudinal del reposacabezas de forma que quede lo más cerca posible de la parte posterior de la cabeza.

⚠ ADVERTENCIA Peligro de lesiones o de muerte por la posición del asiento incorrecta

Si el respaldo del asiento no se encuentra en una posición casi vertical, el cinturón de seguridad no ofrece la protección prevista.

En este caso, durante una maniobra de frenado o en un accidente podría deslizarse por debajo del cinturón de seguridad y sufrir lesiones, porejemplo, en el vientre o el cuello.

- ▶ Ajuste el asiento correctamente antes de iniciar la marcha.
- ▶ Asegúrese siempre de que el respaldo del asiento se encuentre en una posición casi vertical y que la cinta del

pecho discorra por el centro del hombro.

1 INDICACIÓN Daño de los asientos al repositionarlos

Los asientos pueden sufrir daños por objetos al repositionarlos.

- ▶ Al repositionar los asientos, asegúrese de que no se encuentre ningún objeto en el espacio reposapiés, debajo o detrás de los asientos.



Imagen de muestra de asiento de confort

- ① Profundidad de la banqueta del asiento
- ② Inclinación del respaldo del asiento
- ③ Altura del asiento
- ④ Inclinación de la banqueta del asiento
- ⑤ Posición longitudinal del asiento
- ⑥ Suspensión del asiento
- ⑦ Bloqueo de oscilaciones
- i En función del modelo de asiento, algunas opciones de ajuste pueden no estar disponibles.

- ▶ **Ajuste de la profundidad de la banqueta del asiento:** levante la palanca ① y desplace la parte delantera de la banqueta del asiento hacia delante o hacia atrás.

- ▶ **Ajuste de la inclinación del respaldo del asiento:** gire la rueda de mano ② hacia delante y hacia atrás hasta alcanzar la posición deseada.

- ▶ **Ajuste de la altura del asiento:** tire de la palanca ③ o presiónela hasta alcanzar la posición deseada.

- ▶ **Ajuste de la inclinación de la banqueta del asiento:** gire la rueda de mano ④ hacia delante y hacia atrás hasta alcanzar la posición deseada.
- ▶ **Ajuste de la posición longitudinal del asiento:** levante la palanca ⑤ y desplace el asiento hasta que alcance la posición que desee.
- ▶ Asegúrese de que el asiento esté enclavado.
- ▶ **Ajuste de la suspensión del asiento:** deje libre el asiento de toda carga.
- ▶ Con la rueda de mano ⑥, ajuste el peso corporal (de 40 kg a 120 kg) para que la suspensión del asiento funcione óptimamente. Si ajusta un peso superior, la suspensión del asiento se endurece. Por tanto, el asiento no oscilará tanto. Si el asiento oscila frecuente e intensamente, puede enclavar el asiento en la parte inferior.
- ▶ **Enclavamiento del bloqueo de oscilaciones:** gire la palanca ⑦ hacia arriba. El asiento se enclavará cuando vuelva a oscilar.
- ▶ **Liberación del bloqueo de oscilaciones:** gire la palanca ⑦ hacia la derecha. El asiento puede oscilar.

Ajuste eléctrico del asiento delantero

⚠ ADVERTENCIA Peligro de aprisionamiento si los niños ajustan los asientos

Si los niños ajustan los asientos, pueden quedar aprisionados, especialmente si están sin vigilancia.

- ▶ Al abandonar el vehículo, lleve siempre la llave consigo y bloquee el vehículo.
- ▶ Nunca deje a los niños sin vigilancia en el vehículo.

Los asientos se pueden ajustar con el encendido desconectado.

⚠ ADVERTENCIA Peligro de aprisionamiento al ajustar los asientos

Cuando ajusta un asiento, usted o un ocupante del vehículo pueden quedar aprisionados, por ejemplo, en el riel de guía del asiento.

- ▶ Asegúrese de que no se encuentren partes del cuerpo en la zona de movi-

miento del asiento durante el proceso de ajuste del asiento.

Tenga en cuenta las indicaciones de seguridad sobre "Airbags" y "Niños en el vehículo".

⚠ ADVERTENCIA Peligro de accidente por no enclavar el asiento del conductor

Si el asiento del conductor no se encuentra enclavado, puede moverse de forma inesperada durante la marcha.

Como consecuencia podría perder el control sobre su vehículo.

- ▶ Asegúrese de que el asiento del conductor esté enclavado antes de arrancar el vehículo.

⚠ ADVERTENCIA Peligro de accidente por los ajustes del vehículo durante la marcha

Puede perder el control sobre su vehículo en las siguientes situaciones:

- Si ajusta el asiento del conductor, el reposacabezas, el volante o el espejo durante la marcha.
- Si se abrocha el cinturón de seguridad durante la marcha.

- ▶ Antes de arrancar el motor: ajuste el asiento del conductor, el reposacabezas, el volante o el espejo y abróchese el cinturón de seguridad.

⚠ ADVERTENCIA Peligro de aprisionamiento al ajustar la altura del asiento sin la debida atención

Al ajustar la altura del asiento sin la debida atención, usted u otros ocupantes del vehículo pueden quedar aprisionados o sufrir heridas.

En especial los niños pueden accionar involuntariamente las teclas del ajuste del asiento eléctrico y quedar aprisionados.

- ▶ Al mover el asiento, asegúrese de que no se introduzcan manos o partes del cuerpo debajo del mecanismo de palanca del sistema de ajuste del asiento.

⚠ ADVERTENCIA Peligro de sufrir lesiones por no montar o ajustar incorrectamente los reposacabezas

Si los reposacabezas no están montados o no están ajustados correctamente, los reposacabezas no pueden ofrecer la protección prevista.

Existe un riesgo elevado de sufrir lesiones en la zona de la cabeza y el cuello, por ejemplo, en caso de accidente o maniobra de frenado.

- ▶ Circule siempre con los reposacabezas montados.
- ▶ Antes de emprender la marcha, asegúrese de que todos los ocupantes del vehículo tengan la cabeza apoyada en el centro del reposacabezas a la altura de los ojos.

No confunda los reposacabezas de los asientos delanteros con los de los asientos traseros. De lo contrario, no podrá ajustar la altura y la inclinación de los reposacabezas en la posición correcta.

Ajuste el reposacabezas con el ajuste longitudinal del reposacabezas de forma que quede lo más cerca posible de la parte posterior de la cabeza.

⚠ ADVERTENCIA Peligro de lesiones o de muerte por la posición del asiento incorrecta

Si el respaldo del asiento no se encuentra en una posición casi vertical, el cinturón de seguridad no ofrece la protección prevista.

En este caso, durante una maniobra de frenado o en un accidente podría deslizarse por debajo del cinturón de seguridad y sufrir lesiones, porejemplo, en el vientre o el cuello.

- ▶ Ajuste el asiento correctamente antes de iniciar la marcha.
- ▶ Asegúrese siempre de que el respaldo del asiento se encuentre en una posición casi vertical y que la cinta del pecho discurra por el centro del hombro.

ⓘ INDICACIÓN Daño de los asientos al repositarlos

Los asientos pueden sufrir daños por objetos al repositarlos.

- ▶ Al repositonar los asientos, asegúrese de que no se encuentre ningún objeto en el espacio reposapiés, debajo o detrás de los asientos.

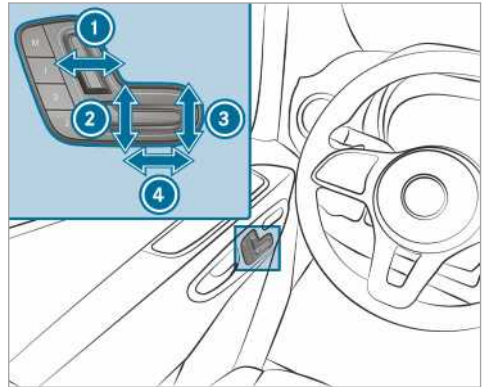

- ① Inclinación del respaldo del asiento
- ② Altura del asiento
- ③ Inclinación de la banqueta del asiento
- ④ Posición longitudinal del asiento

- ▶ Memorice los ajustes con la función de memoria (→ página 70).

Ajuste del apoyo lumbar con 4 vías de ajuste

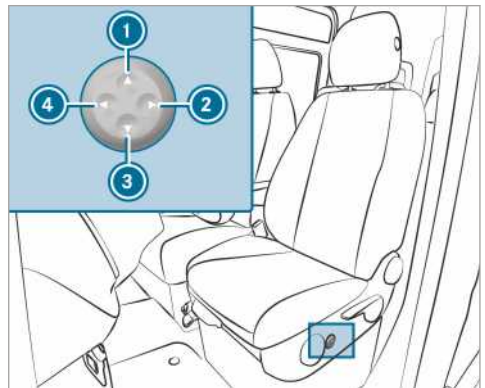

- ① Mayor altura
- ② Menor curvatura
- ③ Menor altura
- ④ Mayor curvatura

- ▶ Ajuste la curvatura del respaldo a su columna vertebral con las teclas ① a ④ de forma individual.

Manejo de la función de memoria

- ⚠ **ADVERTENCIA** Peligro de accidente por el uso de la función de memoria durante la marcha

Si utiliza la función de memoria para el lado del conductor durante la marcha, podría perder el control del vehículo a causa de los movimientos necesarios para efectuar el ajuste.

- ▶ Utilice la función de memoria para el lado del conductor con el vehículo parado.

- ⚠ **ADVERTENCIA** Peligro de aprisionamiento al ajustar el asiento con la función de memoria

Si la función de memoria efectúa un ajuste del asiento, usted y otros ocupantes del vehículo (especialmente los niños) podrían quedar aprisionados.

- ▶ Asegúrese de que no se encuentren partes del cuerpo en la zona de movimiento del asiento durante el proceso de ajuste de la función de memoria.
- ▶ En el caso de que alguien quede aprisionado, suelte de inmediato la tecla de posición de la función de memoria. El proceso de ajuste se interrumpe.

- ⚠ **ADVERTENCIA** Peligro de aprisionamiento en caso de que los niños activen la función de memoria

Si los niños activan la función de memoria pueden quedar aprisionados, especialmente si no están vigilados.

- ▶ Nunca deje a los niños sin vigilancia en el vehículo.
- ▶ Al abandonar el vehículo, lleve siempre la llave consigo y bloquee el vehículo.

Puede utilizar la función de memoria con el encendido desconectado.

Memorización de los ajustes del asiento

Mediante la función de memoria se pueden memorizar y solicitar ajustes del asiento de hasta

tres personas. Puede ajustar el asiento y el respaldo.

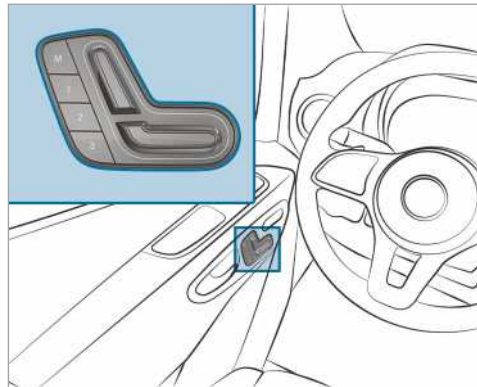

- ▶ Desplace el asiento a la posición que desee.
- ▶ Pulse la tecla Memory M junto con una de las teclas de posición de memorización 1, 2 o 3. Suena una señal acústica. Se memorizan los ajustes.
- ▶ **Solicitud:** pulse la tecla de posición de memoria 1, 2 o 3 y manténgala pulsada hasta que el asiento delantero se encuentre en la posición memorizada.

Giro de los asientos delanteros

- ⚠ **ADVERTENCIA** Peligro de lesiones y de muerte por no estar enclavados los asientos del conductor y del acompañante

Si el asiento del conductor y del acompañante no están enclavados en el sentido de la marcha durante la marcha, los sistemas de retención no pueden proteger a los pasajeros de la manera prevista.

- ▶ Enclave el asiento del conductor y el del acompañante en el sentido de la marcha antes de arrancar el motor.



Puede girar los asientos del conductor y del acompañante 50° y 180°. Los asientos se encierran en el sentido de la marcha y en sentido contrario a esta, así como en un ángulo de 50° con respecto a la puerta.

- ▶ Asegúrese de que ha accionado el freno de estacionamiento y de que la palanca de freno está abatida hacia abajo hasta el tope (→ página 151).
- ▶ Ajuste el volante de manera que exista suficiente espacio libre para girar y ajustar el asiento del conductor (→ página 77).
- ▶ Desplace el asiento del acompañante hacia delante antes de girarlo (→ página 64).
- ▶ **Giro del asiento:** presione la palanca ① hacia el centro del vehículo y gire el asiento ligeramente hacia dentro. El dispositivo de giro queda desbloqueado.
- ▶ Suelte de nuevo la palanca ①.
- ▶ Gire el asiento aproximadamente 50° hacia el exterior o hacia el interior hasta alcanzar la posición que desee.

Plegado y desplegado de la superficie de asiento del banco de acompañante



- ▶ **Plegado de la banqueta del asiento hacia delante:** levante la banqueta del asiento para soltarla del anclaje delantero ①.
- ▶ Desplace la banqueta del asiento ligeramente hacia delante para soltarla del anclaje trasero ②.
- ▶ Gire la banqueta del asiento hacia arriba tirando del canto posterior.
- ⓘ Puede utilizar el compartimento situado debajo del banco de acompañante para guardar objetos.
- ▶ **Desplegado de la banqueta del asiento:** despliegue la banqueta del asiento presionando el canto posterior hacia abajo.
- ▶ Encaje la banqueta del asiento por debajo del respaldo del asiento en el anclaje trasero ②.
- ▶ Presione la banqueta del asiento hacia abajo por su parte delantera hasta que quede enclavada en el anclaje delantero ①.

Ajuste del apoyabrazos



Imagen de muestra

- ▶ **Ajuste de la inclinación del apoyabrazos:** levante el apoyabrazos más de 45° ②. El apoyabrazos queda desbloqueado.
- ▶ Desplace el apoyabrazos hasta el tope hacia delante ③.
- ▶ Levante lentamente el apoyabrazos hasta la posición que desee.
- ▶ **Plegado hacia arriba del apoyabrazos:** gire el apoyabrazos más de 90° hacia arriba ① en caso necesario.

Plegado o desplegado del asiento abatible

⚠ ADVERTENCIA Peligro de lesiones al utilizar el asiento abatible con la llave introducida

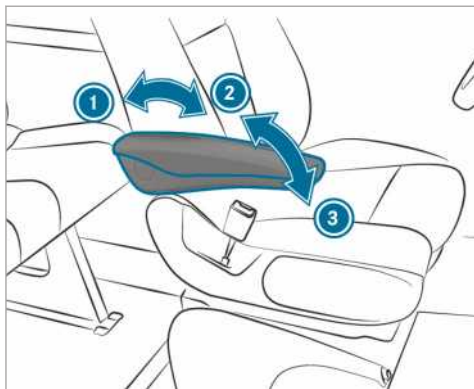
Si la llave está insertada en la cerradura de la puerta corredera del panel separador, podría entrar en contacto con la persona que se encuentra en el asiento abatible.

- ▶ Saque siempre la llave de la puerta corredera del panel separador antes de que alguna persona ocupe el asiento abatible.

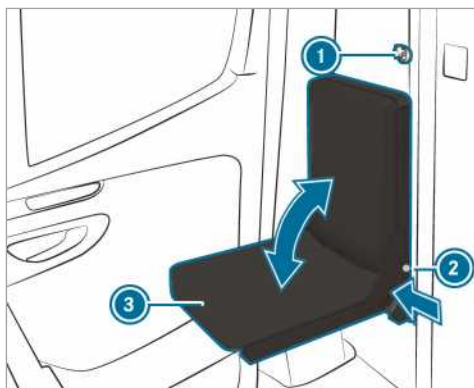

- ▶ Retire la llave ① de la puerta corredera del panel separador.
- ▶ Pulse el botón de presión del elemento de retención ② y pliegue o despliegue la banqueta del asiento ③.
- ▶ Suelte el botón de presión ② cuando la banqueta del asiento ③ haya alcanzado la posición final correspondiente.
- ▶ Mueva la banqueta del asiento ③ hasta que se enclave. El botón de presión del elemento de retención ② debe quedar totalmente a ras del bastidor de asiento.

Montaje o desmontaje del banco trasero

⚠ ADVERTENCIA Peligro de lesiones por montaje incorrecto del banco trasero

Si no efectúa el montaje del banco trasero de la forma descrita o monta un banco trasero inadecuado, los cinturones de seguridad no podrán protegerle de la forma prevista.

- ▶ Monte el banco trasero de la forma descrita y solo en el sentido de la marcha.
- ▶ No se permite una instalación frente a frente del banco trasero.
- ▶ Utilice solamente bancos traseros que hayan sido autorizados por Mercedes-Benz para su vehículo.

⚠ ADVERTENCIA Peligro de lesiones por banco trasero no bloqueado

Si los bloqueos de las patas del banco trasero no están bien enclavados, el banco trasero no tendrá un agarre estable y puede volcar durante la marcha.

- ▶ Antes de iniciar la marcha, asegúrese de que el banco trasero esté enclavado. Ninguna de las pestañas de control rojas del asidero de desbloqueo puede quedar visible.
- ▶ Si se ve alguna pestaña de control roja del asidero de desbloqueo, vuelva a enclavar el banco trasero.

! **INDICACIÓN** Daños a las ruedas del banco trasero por uso indebido

Las ruedas del banco trasero se pueden dañar si este se usa inadecuadamente o si se desmonta de manera incorrecta.

- ▶ Cuando el banco trasero se encuentre en las cavidades de fijación, no tire de él en dirección a las puertas posteriores. Haga rodar el banco trasero solo junto a las cavidades de fijación.
- ▶ Si está desmontado, no haga rodar el banco trasero ni lo utilice como medio de transporte.



Indicación de advertencia en el banco trasero con representación del montaje correcto del banco trasero.

Posición de montaje del banco trasero de tres plazas

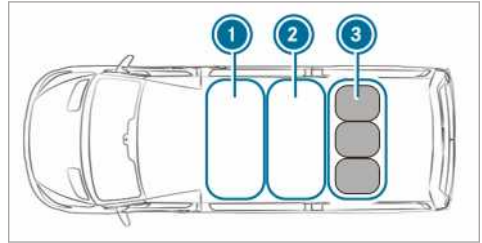

- ① Primera fila de asientos
- ② Segunda fila de asientos
- ③ Tercera fila de asientos con banco trasero de tres plazas

- ▶ Monte el banco trasero de tres plazas solo en la tercera fila de asientos ③ sobre el eje trasero.

Desmontaje del banco trasero

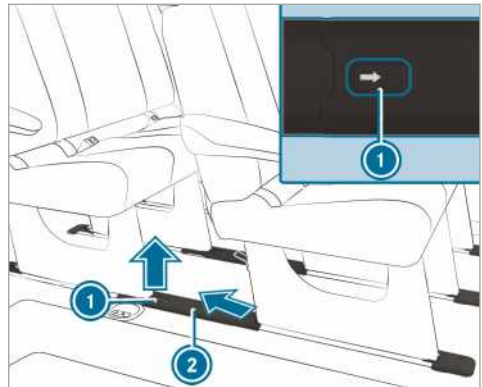

- ▶ **Extracción de las cubiertas de las cavidades de fijación:** desplace el clip ① en la dirección indicada por la flecha y extraiga la cubierta ② hacia arriba y hacia atrás de forma oblicua.

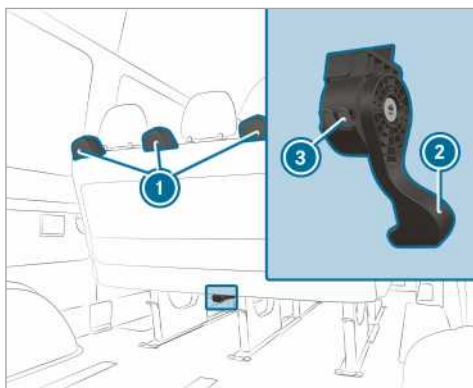

- ▶ Presione completamente hacia abajo el asidero de desbloqueo (2) del banco de asiento y manténgalo en dicha posición a la vez que inclina y tira del banco trasero ligeramente hacia atrás por el asidero de desbloqueo.
- ▶ Suelte el asidero de desbloqueo. Los cerrojos de las patas del banco se desbloquean y las pestañas de control rojas (3) en el armazón del asidero de desbloqueo (2) quedan visibles.
- ▶ Sujete el banco desbloqueado de los asideros de sujeción (1) y tire ligeramente hacia atrás.

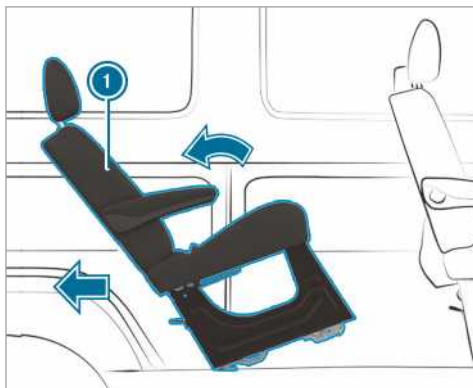

- ▶ Inclina el banco (1) hacia atrás y sáquelo de las cavidades de fijación.
- ⓘ Si no se puede sacar el banco de las cavidades de fijación, posiblemente sea porque el banco está trabado en el anclaje del asiento. Esto puede suceder si el banco de asiento se inclina demasiado hacia atrás.

Si no se puede sacar el banco de las cavidades de fijación:

- ▶ Inclina el banco hacia delante sin enclavarlo.
- ▶ Inclina de nuevo el banco de asiento hacia atrás tirando de él por el asidero de desbloqueo (2).
- ▶ Inclina el banco ligeramente hacia atrás y sáquelo de las cavidades de fijación.
- ▶ Para desmontar y guardar el banco, colóquelo junto a las cavidades de fijación y hágalo rodar en dirección a las puertas posteriores.

O bien:

- ▶ Para guardar el banco, sáquelo lateralmente.
- ⓘ Retire los bancos por delante o por detrás según convenga.

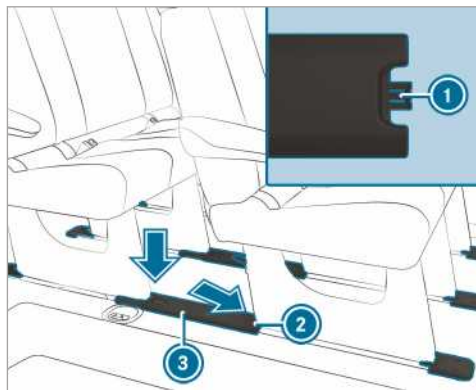

- ▶ **Colocación de las cubiertas de las cavidades de fijación:** sujete la cubierta (3) de modo que la lengüeta de sujeción (1) apunte en dirección al anclaje del asiento trasero (2).
- ▶ Inserte la cubierta (3) hacia abajo de forma oblicua en el anclaje del asiento trasero (2) y, a continuación, fíjela a la cavidad de fijación.

Montaje del banco trasero

Mantenga siempre los anclajes del asiento limpios y libres de objetos para garantizar un enclavamiento seguro del banco trasero.

- ⓘ En los vehículos con homologación de turismo, tenga en cuenta la cantidad máxima autorizada de plazas de asiento.
- ▶ Retire las cubiertas de las cavidades de fijación de la forma descrita en "Desmontaje del banco trasero".
- ▶ Posicione el banco de asiento detrás de la posición de montaje.

- ▶ Agarre el banco trasero por los asideros de sujeción e inclínelo hacia atrás.
- ▶ Haga rodar el banco hacia delante sobre las cavidades de fijación.
- ▶ Asegúrese de que las patas traseras del banco estén enclavadas.

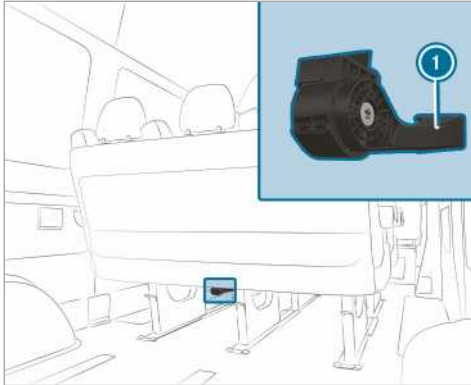

- ▶ Incline el banco hacia delante con algo de inercia hasta que los cerrojos de las patas delanteras del banco enclaven de forma audible. Los cerrojos de las patas delanteras del banco se bloquean y ya no pueden verse las pestañas de control rojas en el armazón del asidero de desbloqueo ①.

① Si se ven las pestañas de control rojas en el armazón del asidero de desbloqueo, es porque el banco no está bien enclavado.

Si el banco no está correctamente enclavado:

- ▶ Vuelva a desbloquear el banco e inclínelo hacia delante con algo de inercia hasta que los cerrojos de las patas delanteras del banco enclaven de forma audible.
- ▶ Coloque las cubiertas de las cavidades de fijación de la forma descrita en "Desmontaje del banco trasero".

Ajuste del respaldo del asiento del banco trasero

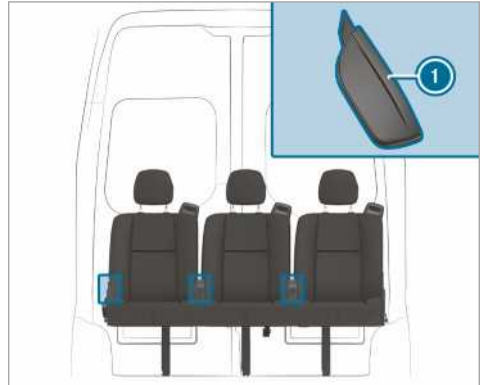

- ▶ Tire del asidero de desbloqueo del respaldo del asiento ① hacia arriba y manténgalo en dicha posición.
- ▶ Coloque el respaldo del asiento en la posición deseada.
- ▶ Suelte el asidero de desbloqueo del respaldo del asiento ① y mueva el respaldo ligeramente. El respaldo del asiento se enclava.

Reposacabezas

Ajuste manual de los reposacabezas

⚠ ADVERTENCIA Peligro de accidente por los ajustes del vehículo durante la marcha

Puede perder el control sobre su vehículo en las siguientes situaciones:

- Si ajusta el asiento del conductor, el reposacabezas, el volante o el espejo durante la marcha.
- Si se abrocha el cinturón de seguridad durante la marcha.

▶ Antes de arrancar el motor: ajuste el asiento del conductor, el reposacabezas, el volante o el espejo y abróchese el cinturón de seguridad.

⚠ ADVERTENCIA Peligro de sufrir lesiones por no montar o ajustar incorrectamente los reposacabezas

Si los reposacabezas no están montados o no están ajustados correctamente, los reposacabezas no pueden ofrecer la protección prevista.

Existe un riesgo elevado de sufrir lesiones en la zona de la cabeza y el cuello, por ejemplo, en caso de accidente o maniobra de frenado.

- ▶ Circule siempre con los reposacabezas montados.
- ▶ Antes de emprender la marcha, asegúrese de que todos los ocupantes del vehículo tengan la cabeza apoyada en el centro del reposacabezas a la altura de los ojos.

No confunda los reposacabezas de los asientos delanteros con los de los asientos traseros. De lo contrario, no podrá ajustar la altura y la inclinación de los reposacabezas en la posición correcta.

Ajuste el reposacabezas con el ajuste longitudinal del reposacabezas de forma que quede lo más cerca posible de la parte posterior de la cabeza.

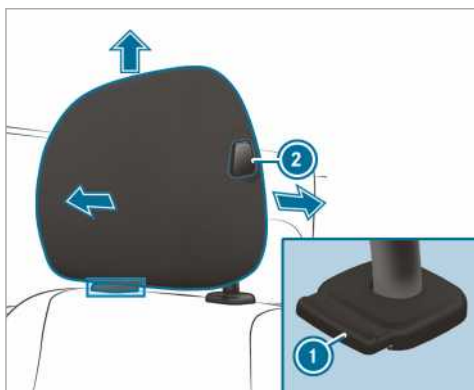

Reposacabezas (ejemplo reposacabezas de confort en el asiento del conductor)

- ▶ **Ajuste a mayor altura:** tire del reposacabezas hacia arriba hasta que alcance la posición que desee y asegúrese de que esté enclavado. Utilice los reposacabezas solo si están bien enclavados.

- ▶ **Ajuste a menor altura:** pulse el botón de desbloqueo ① y desplace el reposacabezas hacia abajo hasta que quede en la posición que desee y asegúrese de que esté enclavado.

Utilice los reposacabezas solo si están bien enclavados.

- ▶ **Hacia delante:** presione el botón de desbloqueo ② y tire del reposacabezas hacia delante hasta que quede enclavado en la posición que desee.

- ▶ **Hacia atrás:** mantenga presionado el botón de desbloqueo ② y desplace el reposacabezas hacia atrás hasta que alcance la posición que desee.

ⓘ Dependiendo del modelo del reposacabezas, es posible que algunas posibilidades de ajuste no existan.

Conexión/desconexión de la calefacción de asiento

⚠ ADVERTENCIA Peligro de sufrir quemaduras por conectar de forma repetida la calefacción de asiento

Si conecta la calefacción de asiento de forma repetida, la banqueta del asiento y el acolchado del respaldo del asiento se pueden calentar demasiado.

En caso de limitación en la sensibilidad térmica o en la capacidad de reacción a elevadas temperaturas, esto puede causar daños en la salud o incluso lesiones parecidas a quemaduras.

- ▶ No conecte la calefacción de asiento de forma repetida.

! **INDICACIÓN** Daños en los asientos causados por objetos o complementos con la calefacción de asiento conectada

Si la calefacción de asiento está conectada, se puede formar una acumulación de calor por causa de objetos o complementos depositados en los asientos, por ejemplo, cojines o asientos infantiles. Esto puede causar daños en la superficie del asiento.

- ▶ Asegúrese de que no haya ningún objeto o complemento en los asientos con la calefacción de asiento conectada.

Requisitos

- La alimentación eléctrica está conectada.

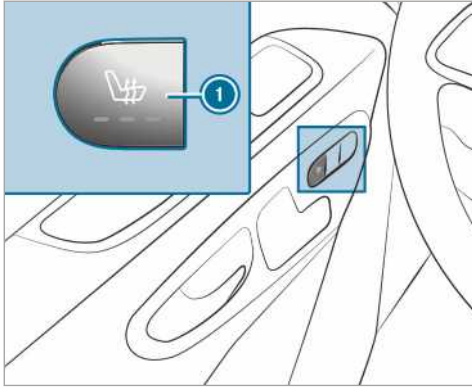

- ▶ **Conexión:** pulse la tecla ①. Se iluminan todos los testigos de control de la tecla.
- ▶ **Reducción del nivel:** pulse repetidamente la tecla ① hasta alcanzar el nivel de calefacción deseado. En función del nivel de calefacción, se iluminan de uno a tres testigos de control.
- ▶ **Desconexión:** pulse repetidamente la tecla ① hasta que todos los testigos de control se apaguen.

ⓘ La calefacción de asiento cambia de forma automática de los tres niveles de calefacción a un nivel inferior tras 8, 10 y 20 minutos, hasta desconectar la calefacción de asiento.

Ajuste del volante

⚠ ADVERTENCIA Peligro de accidente por los ajustes del vehículo durante la marcha

Puede perder el control sobre su vehículo en las siguientes situaciones:

- Si ajusta el asiento del conductor, el reposacabezas, el volante o el espejo durante la marcha.
- Si se abrocha el cinturón de seguridad durante la marcha.
- ▶ Antes de arrancar el motor: ajuste el asiento del conductor, el reposacabezas, el volante o el espejo y abróchese el cinturón de seguridad.

⚠ ADVERTENCIA Peligro de aprisionamiento para los niños al ajustar el volante

Si los niños ajustan el volante, podrían quedar aprisionados.

- ▶ Nunca deje a los niños sin vigilancia en el vehículo.
- ▶ Al abandonar el vehículo, lleve siempre la llave consigo y bloquee el vehículo.

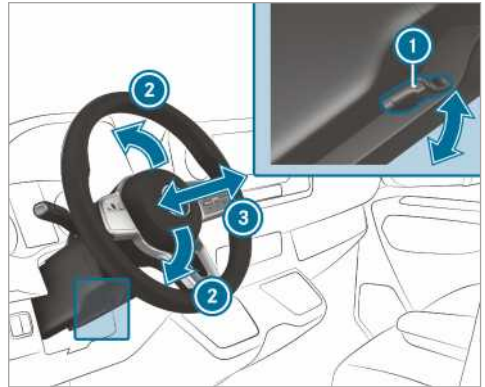

- ① Palanca
- ② Altura de la columna de dirección
- ③ Sentido longitudinal de la columna de dirección

- ▶ **Ajuste del volante:** desplace la palanca ① hacia abajo hasta el tope. El volante de la dirección se desenclava.
- ▶ Ajuste el volante de la dirección a la posición deseada.
- ▶ Tire de la palanca ① hacia arriba hasta el tope. El volante se enclava.

Posibilidades de fijación de la carga**Indicación sobre las directrices para la carga**

⚠ ADVERTENCIA Peligro de intoxicación por gases de escape

Los motores de combustión interna emiten gases de escape tóxicos como, porejemplo, monóxido de carbono. Si se abre la puerta posterior mientras funciona el motor, especialmente durante la marcha, pueden llegar gases de escape al habitáculo.

- ▶ Pare siempre el motor antes de abrir la puerta posterior.
- ▶ No circule nunca con la puerta posterior abierta.

⚠ ADVERTENCIA Peligro de lesiones por objetos que no se encuentren asegurados en el vehículo

Si hay objetos que no están asegurados, o no lo suficiente, pueden deslizarse, volcar o salir despedidos e impactar con los ocupantes del vehículo.

Esto también es aplicable:

- equipaje o carga
- asientos desmontados que se transportan excepcionalmente en el vehículo.

Existe peligro de sufrir lesiones, en especial al frenar el vehículo o al cambiar bruscamente la dirección de marcha.

- ▶ Coloque siempre los objetos de manera que no puedan desplazarse.
- ▶ Asegure los objetos, equipaje o carga antes de iniciar la marcha para evitar desplazamientos o vuelcos.
- ▶ Cuando se desmonte un asiento, guárdelo preferiblemente fuera del vehículo.

⚠ ADVERTENCIA Peligro de sufrir lesiones por objetos colocados de forma inadecuada

Si coloca los objetos de forma inadecuada en el habitáculo del vehículo, podrían desplazarse por el habitáculo e impactar con los ocupantes del vehículo. Además, los portavasos, las bandejas abiertas y los soportes para el teléfono móvil no pueden sujetar los objetos que contienen en caso de accidente.

Existe peligro de sufrir lesiones, en especial al frenar el vehículo o al cambiar bruscamente la dirección de marcha.

- ▶ Coloque los objetos siempre de tal manera que no se puedan desplazar en estas situaciones o situaciones similares.
- ▶ Asegúrese siempre de que los objetos no sobresalgan de los compartimentos, las redes para equipaje o las redes portaoobjetos.

- ▶ Cierre los compartimentos antes de emprender la marcha.
- ▶ Coloque y asegure siempre en el espacio de carga los objetos pesados, duros, puntiagudos, de cantos afilados, frágiles o demasiado grandes.

⚠ ADVERTENCIA Peligro de sufrir quemaduras por las salidas de escape y los embellecedores de las salidas de escape

Las salidas de escape y los embellecedores de las salidas de escape pueden estar muy calientes. Podría sufrir quemaduras si toca estas piezas.

- ▶ Tenga siempre especial cuidado en la zona de las salidas de escape y los embellecedores de las salidas de escape y especialmente con respecto a la supervisión de los niños en esta zona.
- ▶ Antes de tocar estas piezas, deje que se enfríen.

Si usa un soporte sobre el techo, tenga en cuenta la carga máxima sobre el techo y la carga portante máxima del soporte sobre el techo.

Puede obtener información sobre la carga máxima sobre el techo en el capítulo "Datos técnicos" e información sobre los soportes sobre el techo en la sección "Sistemas portaequipajes".

Si transporta carga en el techo y sobresale más de 40 cm por encima del borde del techo, pueden dañarse los sistemas de conducción basados en la cámara y las funciones del sensor del retrovisor interior. Por ello, tenga en cuenta que la carga no sobresalga más de 40 cm.

El comportamiento de marcha de su vehículo depende de la distribución de la carga. Por ello, al cargar tenga en cuenta las siguientes indicaciones:

- No sobrepase con la carga la masa máxima autorizada ni el peso bruto nominal por eje del vehículo, incluidas las personas.
- No cargue sobre el borde superior de los respaldos del asiento.
- Si es posible, transporte la carga siempre en el espacio de carga.
- Asegure la carga a las argollas de sujeción y distribúyala de forma uniforme.

- Utilice las argollas de sujeción y los materiales de fijación adecuados para el peso y el tamaño de la carga.

Sinopsis de los compartimentos portaobjetos delanteros

Sinopsis de los compartimentos portaobjetos delanteros

Tenga en cuenta las indicaciones sobre la carga del vehículo (→ página 77)

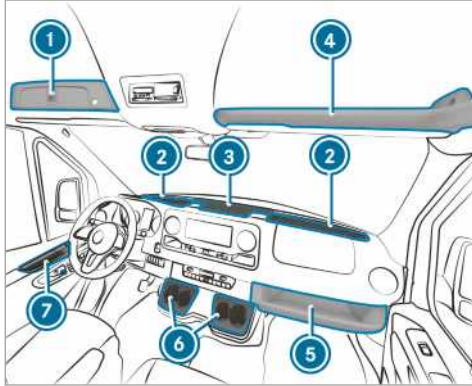

- 1 Compartimento con cerradura sobre el parabrisas (→ página 79)
- 2 Compartimento portaobjetos del parabrisas con dos portavasos/compartimento para cenicero
Compartimento portaobjetos con tapa en función del modelo (→ página 79)
- 3 Compartimento portaobjetos de la consola central con conexión USB, interfaz de carga, interfaz NFC y caja de enchufe de 12 V
- 4 Compartimento portaobjetos situado sobre el parabrisas (soporta una carga máxima de 2,5 kg)
- 5 Compartimento portaobjetos del lado del acompañante (soporta una carga máxima de 5 kg)
- 6 Portavasos
- 7 Compartimento portaobjetos situado en las puertas

Apertura y cierre del compartimento portaobjetos de la consola central/parabrisas

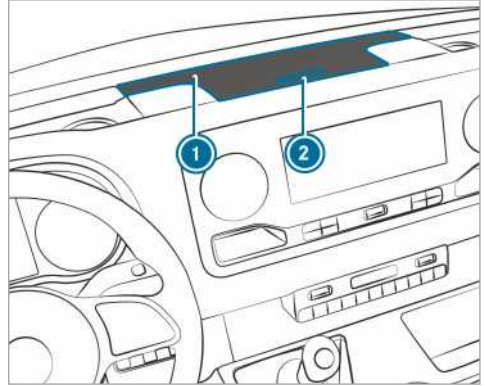

Tapa del compartimento portaobjetos (ejemplo de la consola central)

▶ **Apertura:** pulse la tecla ② del compartimento portaobjetos ①.

La tapa se abre girando hacia arriba.

▶ **Cierre:** gire la tapa hacia abajo.

ⓘ En función del modelo, los compartimentos portaobjetos del parabrisas disponen de una tapa.

Apertura o cierre del compartimento con cerradura sobre el parabrisas

Puede bloquear y desbloquear el compartimento portaobjetos con la llave de emergencia (→ página 45).

Apertura

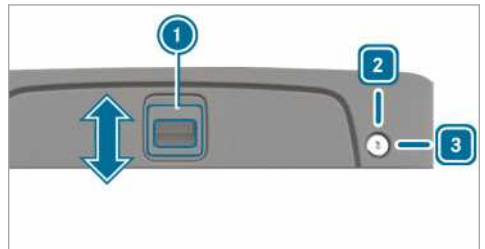

▶ **Desbloqueo:** gire la llave de emergencia hacia la derecha a la posición ③.

▶ Desplace el asidero ① en la dirección indicada por la flecha hacia arriba.

▶ Levante la tapa.

Cierre

- ▶ Pliegue la tapa hacia abajo y desplace el asidero ① en la dirección indicada por la flecha hacia abajo.
- ▶ **Bloqueo:** gire la llave de emergencia hacia la izquierda a la posición ②.

Apertura del portagafas



- ▶ Pulse la tecla ①.

Uso de la caja portaobjetos

⚠ ADVERTENCIA Peligro de lesiones por caja portaobjetos mal colocada o abierta

Si coloca la caja portaobjetos de forma inadecuada en el habitáculo, esta podría deslizarse o desplazarse de un lado a otro y, en consecuencia, alcanzar a los ocupantes del vehículo. Además, los compartimentos abiertos no siempre pueden sujetar los objetos que albergan en caso de accidente.

Existe peligro de sufrir lesiones, en especial al frenar el vehículo o al cambiar bruscamente la dirección de marcha.

- ▶ Fije la caja portaobjetos con el cinturón de seguridad.
- ▶ Cierre la tapa de la caja portaobjetos antes de iniciar la marcha.
- ▶ Coloque y asegure siempre en el espacio de carga los objetos pesados, duros, puntiagudos, de cantos afilados, frágiles o demasiado grandes.

Fijación de la caja portaobjetos

La caja portaobjetos se guarda debajo del banco de acompañante.

Utilice la caja portaobjetos para lo siguiente:

- depositar documentos
 - guardar un teléfono móvil o piezas pequeñas
 - como base para escribir
- ▶ Pliegue la banqueta del asiento del banco de acompañante hacia delante (→ página 71).
 - ▶ Extraiga la caja portaobjetos del compartimento guardaobjetos.
 - ▶ Repliegue la banqueta del asiento del banco de acompañante (→ página 71).

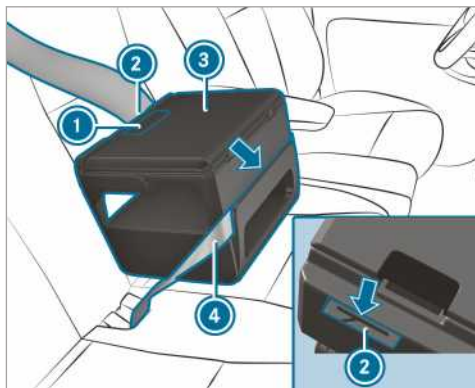

- ▶ Coloque la caja portaobjetos ③ en el asiento.
- ▶ Presione la caja portaobjetos ③ ligeramente hacia abajo contra la banqueta del asiento y deslícela hacia atrás contra el respaldo.
- ▶ Asegúrese de que el resalte de anclaje de la parte inferior de la caja portaobjetos esté sujeto entre la banqueta del asiento y el respaldo.
- ▶ Pase el cinturón de seguridad ④ por la ranura de la parte delantera de la caja portaobjetos ③.
- ▶ Pase el cinturón de seguridad ④ por la ranura de la parte trasera de la caja portaobjetos ②, ténselo y abróchelo.
- ▶ Compruebe que la caja portaobjetos esté firmemente asentada.

Apertura y cierre de la caja portaobjetos

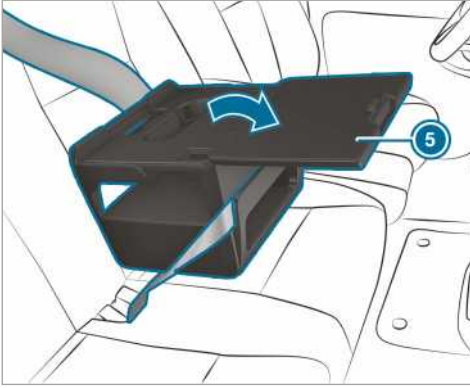

▶ **Apertura:** tire del asidero (1) y abra la tapa (5) en la dirección indicada por la flecha.

▶ Deposite los objetos.

(i) Obtendrá más información sobre otros complementos como, por ejemplo, un soporte para tableta en cualquier Punto de servicio Mercedes-Benz.

(i) Durante la marcha, la tapa de la caja portaobjetos debe mantenerse cerrada.

▶ **Cierre:** repliegue la tapa (5) y presiónela de modo que el asidero (1) enclave.

Guardado de la caja portaobjetos

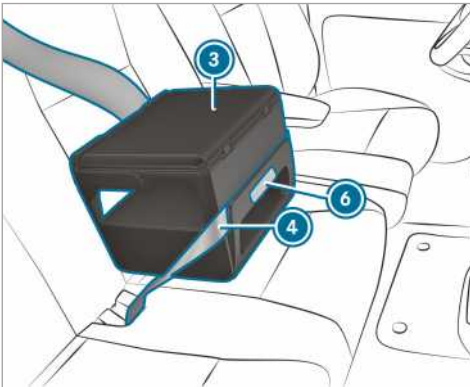

▶ Desabroche el cinturón de seguridad (4).

▶ Sujete la caja portaobjetos (3) por la zona marcada a tal efecto (6) y tire recto de ella hacia delante.

El resalte de anclaje se suelta del intersticio entre la banqueta del asiento y el respaldo.

- ▶ Retire la caja portaobjetos (3) del asiento.
- ▶ Pliegue la banqueta del asiento del banco de acompañante hacia delante (→ página 71).
- ▶ Coloque la caja portaobjetos (3) en el compartimento guardaobjetos.
- ▶ Repliegue la banqueta del asiento del banco de acompañante (→ página 71).

Información sobre el portabotellas

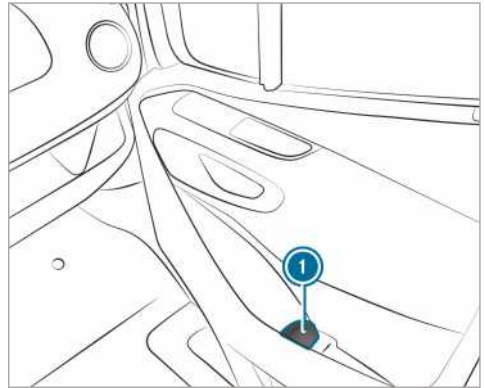

(1) Portabotellas situados en las puertas delanteras (ejemplo en la puerta del acompañante)

Portavasos

Apertura del portavasos de la parte trasera

⚠ ADVERTENCIA Peligro de lesiones al salir del vehículo con el portavasos extraído

Si el portavasos de la parte trasera está extraído, puede chocar contra él al bajarse.

▶ Vuelva a introducir el portavasos debajo del banco trasero antes de salir del vehículo.

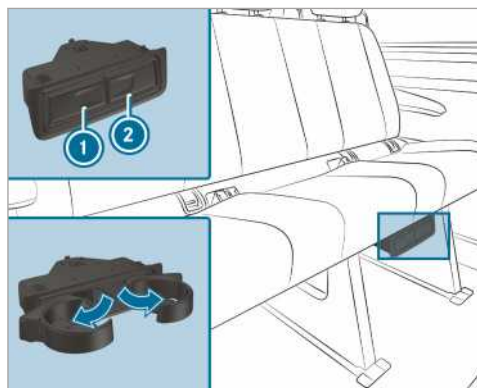

- ▶ **Apertura:** presione el portavasos ① o ②.
- ▶ Despliegue el portavasos.
- ▶ **Cierre:** desplace el portavasos ① o ② hacia atrás hasta que se haya enclavado.

Cenicero y encendedor

Uso del cenicero

Durante la marcha

- ▶ Durante la marcha, coloque el cenicero cerrado en un portavasos del compartimento portaobjetos del parabrisas.
 - ▶ Compruebe que el cenicero esté bien asentado.
- ⓘ No coloque el cenicero en los portavasos de la consola central. Estos no proporcionan un asentamiento firme.

Apertura

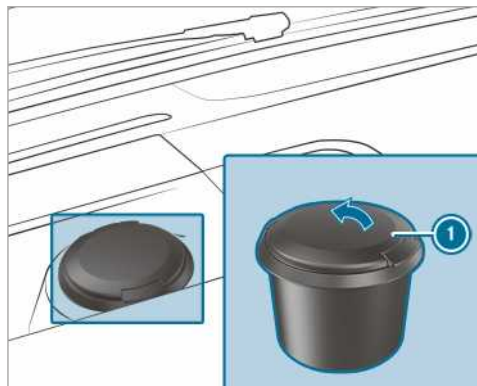

- ▶ Abra la tapa ① girándola hacia arriba.

Uso del encendedor de la consola central

⚠ ADVERTENCIA Peligro de incendio- y de sufrir lesiones debido al encendedor demasiado caliente

Si toca el elemento calefactor caliente del encendedor o el casquillo caliente, puede sufrir quemaduras.

Además se podrían inflamar los materiales inflamables:

- si el encendedor caliente se cae
 - si, porejemplo, los niños acercan el encendedor caliente a objetos
- ▶ Toque el encendedor siempre por el asidero.
 - ▶ Asegúrese siempre de que los niños no tengan acceso al encendedor.
 - ▶ No deje nunca a los niños sin vigilancia en el vehículo.

Requisitos

- El encendido está conectado.

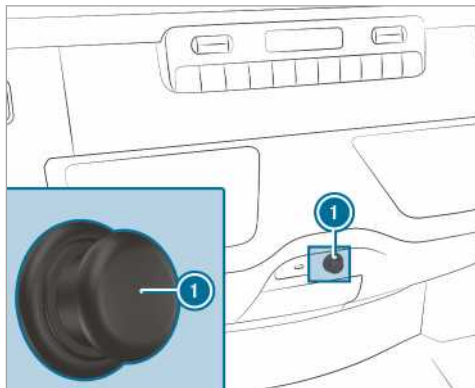

- ▶ Presione el encendedor ①. El encendedor salta hacia atrás cuando la espiral está incandescente.

Cajas de enchufe

Uso de la caja de enchufe de 12 V de la consola central

Requisitos

- Solo hay conectados dispositivos de hasta 180 W (15 A).

Caja de enchufe de 12 V del compartimento portaobjetos

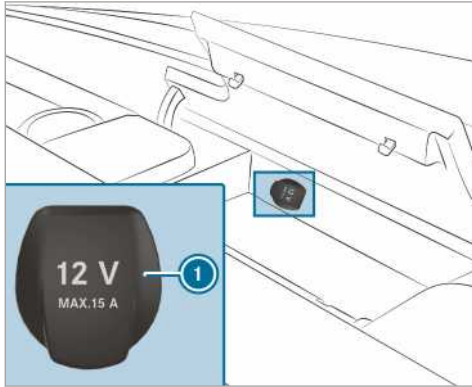

- ▶ Abra la tapa del compartimento portaobjetos de la consola central (→ página 79).
- ▶ Abra la tapa ① de la caja de enchufe.
- ▶ Inserte el enchufe del aparato.

Caja de enchufe de 12 V del panel de mando inferior

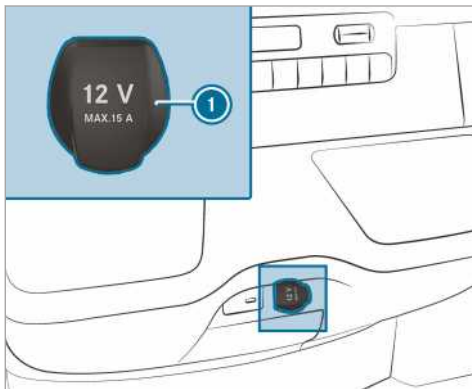

- ▶ Abra la tapa ① de la caja de enchufe.
- ▶ Inserte el enchufe del aparato.

Uso de la caja de enchufe de 12 V del asiento del conductor

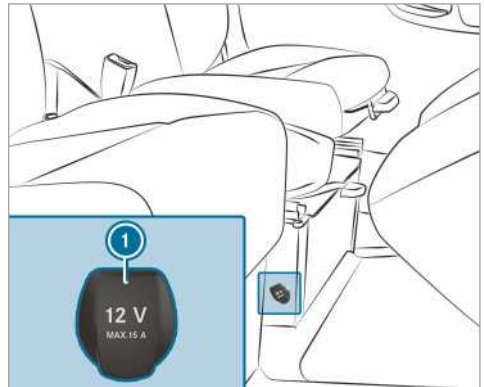

- ▶ Abra la tapa ① de la caja de enchufe.
- ▶ Inserte el enchufe del aparato.

Indicaciones sobre la caja de enchufe de 230 V

! **INDICACIÓN** Daño de la batería adicional por descarga completa

Si al abandonar el vehículo se conecta un dispositivo con una potencia demasiado elevada o si el estado de carga de la batería adicional es insuficiente, la batería adicional se puede dañar.

- ▶ Conecte únicamente dispositivos de una potencia máxima de 150 W.
- ▶ No conecte los dispositivos durante más de cuatro horas.

Con 150 W, la caja de enchufe de 230 V brinda una potencia elevada que permite cargar rápidamente teléfonos móviles y conectar acumuladores para herramientas.

Los vehículos equipados con batería adicional disponen de una función de postfuncionamiento. Al abandonar el vehículo tiene la posibilidad de cargar dispositivos durante un periodo de cuatro horas.

Uso de la caja de enchufe de 230 V en la consola central

⚠ PELIGRO Peligro de muerte debido a cables de conexión o cajas de enchufe dañados

Si hay conectado un dispositivo propio, la caja de enchufe de 230 V está sometida a alta tensión. Si retira del revestimiento o si se dañan o mojan el cable de conexión o la caja de enchufe de 230 V, podría sufrir una descarga eléctrica.

- ▶ Utilice solo cables de conexión secos y en perfecto estado.
- ▶ Si el encendido está desconectado, asegúrese de que la caja de enchufe de 230 V esté seca.
- ▶ Encargue inmediatamente la comprobación o sustitución de las cajas de enchufe de 230 V retiradas del revestimiento o dañadas en un taller especializado.
- ▶ No conecte nunca el cable de conexión en una caja de enchufe de 230 V retirada del revestimiento o dañada.

⚠ PELIGRO Peligro de muerte debido a una manipulación inadecuada de la caja de enchufe

Puede sufrir una descarga eléctrica:

- si toca la caja de enchufe
- si conecta dispositivos u objetos inadecuados en la caja de enchufe
- ▶ Conecte solo dispositivos adecuados en la caja de enchufe.

Requisitos

- Solo hay conectados dispositivos que disponen de un enchufe adecuado que cumple las normas específicas del país correspondiente.
- Solo hay conectados dispositivos de hasta 150 W.
- No se han utilizado cajas de enchufe múltiples.

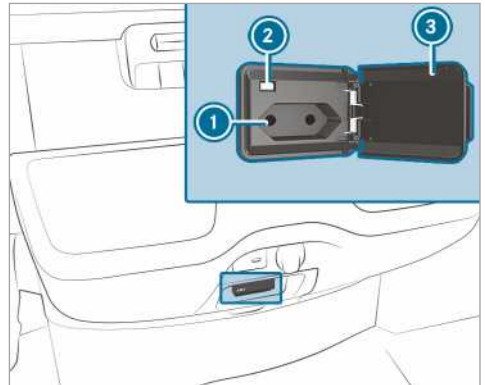

- ▶ Abra la tapa ③.
- ▶ Introduzca el enchufe del aparato en la caja de enchufe de 230 V ①. El testigo de control ② se ilumina si la tensión de la red de a bordo es suficiente.

Si no está utilizando la caja de enchufe de 230 V, mantenga la tapa cerrada.

Uso de las cajas de enchufe del espacio de carga

Requisitos

- Solo hay conectados dispositivos de hasta 180 W (15 A).

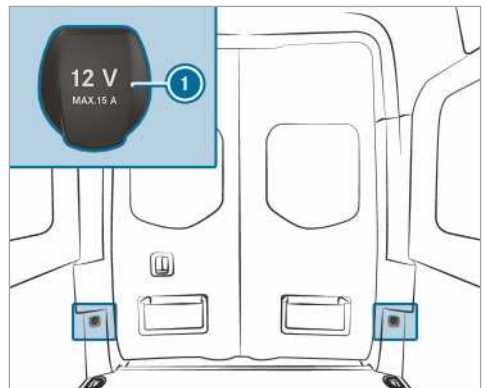

- ▶ Abra la tapa ① de la caja de enchufe.
- ▶ Inserte el enchufe del aparato.

Carga del teléfono móvil mediante la caja de enchufe USB de la parte trasera

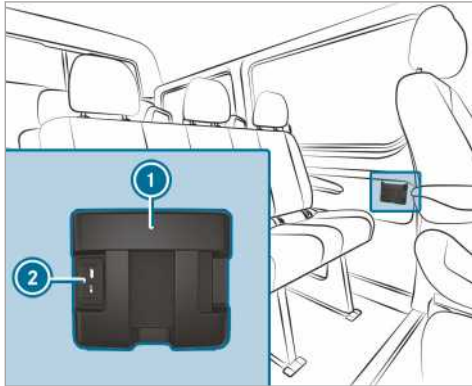

- ▶ Coloque el teléfono móvil en el compartimento portaobjetos ① y conéctelo a la caja de enchufe USB ② para cargarlo.

Carga sin cable del teléfono móvil y acoplamiento con la antena exterior

Indicaciones sobre la carga sin cable del teléfono móvil

⚠ ADVERTENCIA Peligro de sufrir lesiones por objetos colocados de forma inadecuada

Si coloca los objetos de forma inadecuada en el habitáculo del vehículo, podrían desplazarse por el habitáculo e impactar con los ocupantes del vehículo. Además, los portavasos, las bandejas abiertas y los soportes para el teléfono móvil no pueden sujetar los objetos que contienen en caso de accidente.

Existe peligro de sufrir lesiones, en especial al frenar el vehículo o al cambiar bruscamente la dirección de marcha.

- ▶ Coloque los objetos siempre de tal manera que no se puedan desplazar en estas situaciones o situaciones similares.
- ▶ Asegúrese siempre de que los objetos no sobresalgan de los compartimentos, las redes para equipaje o las redes portaobjetos.
- ▶ Cierre los compartimentos antes de emprender la marcha.

- ▶ Coloque y asegure siempre en el espacio de carga los objetos pesados, duros, puntiagudos, de cantos afilados, frágiles o demasiado grandes.

Tenga en cuenta las indicaciones sobre la carga del vehículo.

⚠ ADVERTENCIA Peligro de incendio por la colocación de objetos en el compartimento para el teléfono móvil

Si coloca objetos en el compartimento para el teléfono móvil, se pueden calentar excesivamente e incluso incendiarse.

- ▶ No coloque objetos adicionales, especialmente de metal, en el compartimento para el teléfono móvil.

! **INDICACIÓN** Daño de objetos por la colocación en el compartimento para el teléfono móvil

Si coloca objetos en el compartimento para el teléfono móvil, se pueden dañar por efecto de los campos electromagnéticos.

- ▶ No coloque tarjetas de crédito, soportes de memoria u otros objetos sensibles a los campos electromagnéticos en el compartimento para el teléfono móvil.

! **INDICACIÓN** Daño en el compartimento para el teléfono móvil por líquidos

Si vierte líquidos en el compartimento para el teléfono móvil, puede resultar dañado.

- ▶ Asegúrese de no verter líquidos en el compartimento para el teléfono móvil.

- La función de carga solo está activa con el encendido conectado.
- Los teléfonos móviles pequeños pueden no cargarse en cualquier posición del compartimento para el teléfono móvil.
- Los teléfonos móviles grandes que no queden apoyados en el compartimento para el teléfono móvil podrían no cargarse.
- El teléfono móvil se puede calentar durante el proceso de carga. Depende de las aplicaciones abiertas en ese momento.
- Para una carga más eficiente deberá retirar la funda protectora del teléfono móvil. A excep-

ción de las fundas protectoras diseñadas para la carga sin cable.

- A ser posible, utilice siempre la alfombrilla durante la carga.

Carga del teléfono móvil sin cable delante

Requisitos

- El teléfono móvil debe ser apto para la carga sin cable. Encontrará una lista de los teléfonos móviles compatibles en:

<http://www.mercedes-benz.com/connect>

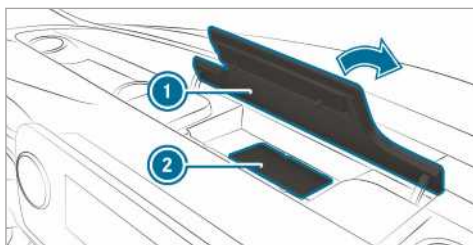

- ▶ Abra la tapa del compartimento portaobjetos ① situada encima del visualizador de medios.

- ▶ Coloque el teléfono móvil lo más centrado posible con la pantalla hacia arriba sobre la superficie marcada de la alfombrilla ②. Si se muestra el símbolo de carga en el sistema multimedia, el teléfono móvil se está cargando.

Las anomalías durante la carga se muestran en el visualizador del sistema multimedia.

- ① La alfombrilla puede extraerse para la limpieza, porejemplo, con agua limpia y tibia.

- ▶ Fije siempre las alfombrillas correctamente para garantizar que haya suficiente espacio libre para los pedales.
- ▶ No utilice alfombrillas sueltas ni apile varias alfombrillas.

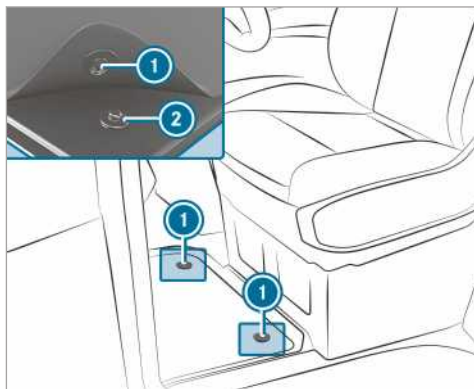

- ▶ **Montaje:** presione los botones de presión ① contra las fijaciones ②.

- ▶ **Desmontaje:** saque la alfombrilla de las fijaciones ②.

Montaje o desmontaje de la alfombrilla

- ⚠ **ADVERTENCIA** Peligro de accidente por objetos en el espacio reposapiés del conductor

Los objetos que haya en el espacio reposapiés del conductor pueden limitar el recorrido del pedal o bloquear un pedal pisado a fondo.

Esto pone en peligro la seguridad vial y de funcionamiento del vehículo.

- ▶ Coloque todos los objetos en un lugar seguro dentro del vehículo para que no vayan a parar al espacio reposapiés del conductor.

Alumbrado exterior

Modificación de las luces para los viajes al extranjero

Vehículos con faros LED estáticos o faros halógenos: no es preciso cambiar los faros. Los requisitos legales también se cumplen en aquellos países en los que se circula por el otro lado de la calzada.

Sistemas de alumbrado y su responsabilidad

Los diferentes sistemas de alumbrado del vehículo son únicamente medios auxiliares. El conductor es responsable de conectar las luces correctas del vehículo en función de las condiciones imperantes de luz y visibilidad, de las disposiciones legales y de la situación del tráfico.

Conmutador de luces

Manejo del conmutador de luces

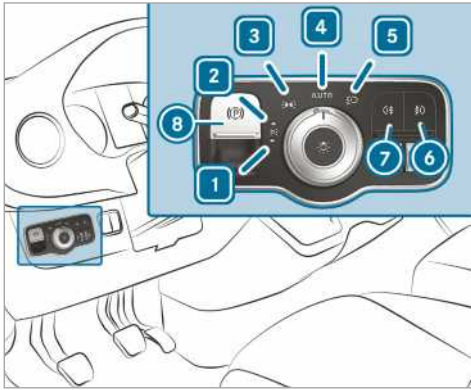

- ▶ 1 Luz de estacionamiento izquierda
- ▶ 2 Luz de estacionamiento derecha
- ▶ 3 Luz de posición, iluminación de la matrícula e iluminación de los instrumentos
- ▶ 4 **AUTO** Luz de marcha diurna automática/luz de circulación diurna (posición preferida del conmutador de luces)
- ▶ 5 Luz de cruce/luz de carretera
- ▶ 6 Conexión o desconexión de la luz antiniebla
- ▶ 7 Conexión o desconexión de la luz antiniebla trasera
- ▶ 8 Freno de estacionamiento eléctrico (→ página 153)

- ▶ i Si suena una señal acústica de advertencia al abandonar el vehículo, es posible que la luz esté conectada.
- ▶ i Si conecta la luz de estacionamiento, se activa la luz de posición reducida en el lado del vehículo que haya seleccionado. Puede manejar la luz intermitente, la luz de carretera y las ráfagas de luz con el interruptor combinado (→ página 89).

! **INDICACIÓN** Descarga de la batería por el funcionamiento de la luz de posición

El funcionamiento de la luz de posición durante varias horas descarga la batería.

- ▶ Conecte la luz de estacionamiento derecha o izquierda cuando sea posible.

En caso de descarga considerable de la batería, la luz de estacionamiento o de posición se desconecta automáticamente para optimizar el siguiente arranque del vehículo.

Luz de marcha diurna automática

! **ADVERTENCIA** Peligro de accidente por la luz de cruce desconectada en caso de mala visibilidad

Si el conmutador de luces se encuentra en la posición **AUTO**, la luz de cruce no se conecta automáticamente en caso de niebla, nieve y otras obstrucciones visuales, como salpicaduras de agua.

- ▶ En estas situaciones gire el conmutador de luces a la posición .

La luz de marcha diurna automática es solo una función auxiliar. La responsabilidad sobre el alumbrado del vehículo recae exclusivamente en usted.

En caso de niebla, nieve o salpicaduras de agua, gire el conmutador de luces rápidamente de la posición **AUTO** a la posición . De lo contrario, la luz de marcha se interrumpirá brevemente.

Conexión de la luz de marcha diurna automática:

- Gire el conmutador de luces a la posición **AUTO**. Conexión de la alimentación eléctrica: la luz de posición se conecta o desconecta automáticamente en función de la luminosidad del entorno.

La luz de circulación diurna está conectada con el motor en marcha. La luz de posición y

la luz de cruce se conectan o desconectan adicionalmente en función de la luminosidad del entorno.

Si está conectada la luz de cruce, se ilumina el testigo de control  situado en el cuadro de instrumentos.

Conexión o desconexión de la luz antiniebla trasera y de la luz antiniebla

Requisitos

- Gire el conmutador de Luces a la posición  o **AUTO**.
- La alimentación eléctrica o el motor están conectados.

► **Conexión o desconexión de la luz antiniebla:** pulse la tecla .

► **Conexión o desconexión de la luz antiniebla trasera:** pulse la tecla .

Tenga en cuenta las regulaciones específicas del país para la utilización de la luz antiniebla trasera.

Regulación del alcance de los faros





Requisitos

- El motor está en marcha.

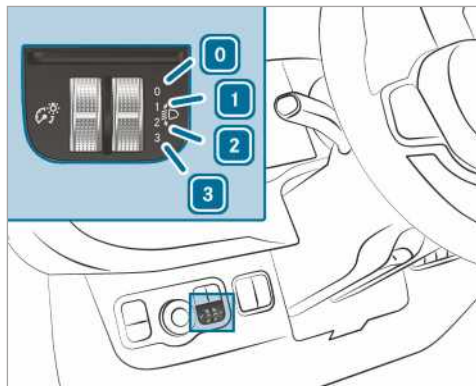
Con el regulador del alcance de los faros puede adaptar el cono luminoso de los faros al estado de carga del vehículo. El cono luminoso se modifica al ocupar los asientos o al cargar y descargar el espacio de carga. En dicho caso, empeoraría la visibilidad y podría deslumbrar a los vehículos que circulan en sentido contrario.

 En los vehículos con faros LED, el alcance de los faros se regula automáticamente.



-  Asiento del conductor y del acompañante ocupados
 -  Asiento del conductor, asiento del acompañante y asientos traseros ocupados
 -  Asiento del conductor, asiento del acompañante y asientos traseros ocupados, espacio de carga o superficie de carga cargado
 -  Asiento del conductor y asiento del acompañante ocupados y carga máxima autorizada sobre el eje trasero
- Gire el regulador del alcance de los faros a la posición correspondiente. La calzada debe quedar iluminada en un tramo de 40 m a 100 m y la luz de cruce no debe deslumbrar a los vehículos que circulen en sentido contrario.
- Seleccione la posición  con el vehículo descargado.

Manejo del interruptor combinado de las luces

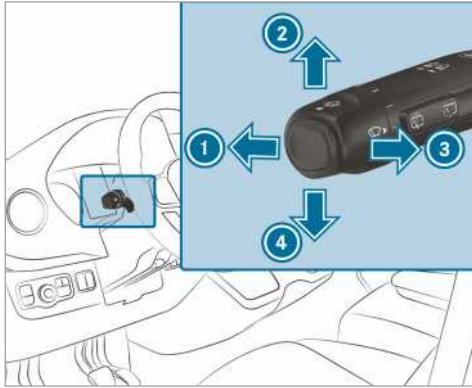

- ① Luz de carretera
- ② Luz intermitente derecha
- ③ Ráfagas de luz
- ④ Luz intermitente izquierda

► **Intermitentes:** desplace el interruptor combinado en la dirección que desee ② o ④ hasta que quede enclavado. El interruptor combinado vuelve automáticamente a su posición original cuando se producen grandes movimientos de la dirección.

► **Intermitentes breves:** desplace brevemente el interruptor combinado en la dirección que desee ② o ④. La luz intermitente correspondiente parpadea tres veces.

► **Conexión de la luz de carretera:** conecte la luz de cruce (→ página 87).

► Presione el interruptor combinado hacia delante ①. El testigo de control  se ilumina en el cuadro de instrumentos. El interruptor combinado vuelve a su posición inicial.

① La luz de carretera se conecta en la posición **AUTO** solo durante las horas de oscuridad y con el motor en marcha.

► **Desconexión de la luz de carretera:** pulse el interruptor combinado hacia delante ① o tire brevemente en la dirección indicada por la flecha ③ (las ráfagas de luz apagan la luz de carretera). El testigo de control  del cuadro de instrumentos se apaga. El interruptor combinado vuelve a su posición inicial.

① Vehículos con control de luz de carretera: si el control de luz de carretera está activo, este regula la conexión y desconexión de la luz de carretera (→ página 90).

- **Accionamiento de ráfagas de luz:** conecte la alimentación eléctrica o el encendido.
- Tire brevemente del interruptor combinado en la dirección indicada por la flecha ③.

Conexión o desconexión del sistema de intermitentes de advertencia

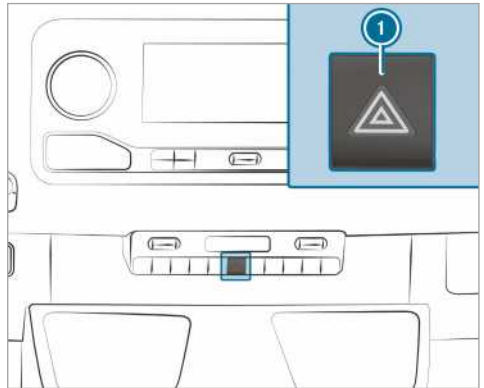

► **Conexión y desconexión:** pulse la tecla ①.

Si conecta los intermitentes de un lado del vehículo estando conectado el sistema de intermitentes de advertencia, solo parpadean las luces intermitentes de dicho lado.

Las luces intermitentes de advertencia se conectan automáticamente:

- si se ha activado el airbag
- en caso de fuerte deceleración de una velocidad superior a 70 km/h hasta la detención del vehículo

Si se ha conectado automáticamente el sistema de intermitentes de advertencia, pulse el interruptor de las luces intermitentes de advertencia ① para desconectarlas.

Las luces intermitentes de advertencia se desconectan automáticamente cuando, después de realizar un frenado en seco, el vehículo vuelve a superar una velocidad de 70 km/h.

① El sistema de intermitentes de advertencia funciona también con el encendido desconectado.

Luz de giro



La luz de giro mejora la iluminación de la calzada en la dirección de giro, de modo que, por ejemplo, las curvas cerradas sean más visibles.

La función se activa:

- a velocidades inferiores a 40 km/h y con la luz intermitente conectada o el volante girado
- a velocidades entre 40 km/h y 70 km/h y con el volante girado

La luz de giro puede seguir alumbrando de forma breve, no obstante después de tres minutos como máximo se desconecta automáticamente.

i Al acoplar la marcha atrás, la iluminación cambia al lado opuesto.

Control de luz de carretera

Funcionamiento de las luces de carretera automáticas

⚠ ADVERTENCIA Peligro de accidente a pesar de las luces de carretera automáticas

Las luces de carretera automáticas no reaccionan ante los siguientes usuarios de la vía:

- Usuarios de la vía que no tienen iluminación, porejemplo, los peatones
- Usuarios de la vía que tienen una iluminación débil, porejemplo, los ciclistas
- Usuarios de la vía cuya iluminación se ve obstruida, porejemplo, por un guardarraíl

En casos muy aislados, las luces de carretera automáticas no reaccionan o no lo hacen a tiempo ante otros usuarios de la vía con iluminación propia.

Como consecuencia, en estas o similares situaciones la luz de carretera automática no se desactiva o se activa a pesar de todo.

► Observe siempre el estado del tráfico con atención y desconecte la luz de carretera en el momento oportuno.

Las luces de carretera automáticas cambian automáticamente entre:

- Luz de cruce
- Luz de carretera

El sistema detecta los vehículos que tienen las luces encendidas y circulan en dirección contraria o por delante del propio.

A velocidades superiores a 30 km/h:

- Si el sistema no detecta a ningún otro usuario en la carretera, se conecta automáticamente la luz de carretera.

A velocidades inferiores a 25 km/h o si el alumbrado público es suficiente:

- La luz de carretera se desconecta automáticamente.

Límites del sistema

Las luces de carretera automáticas no pueden reconocer las condiciones de la calzada y meteorológicas ni el estado del tráfico.

Es posible que la detección se vea limitada:

- si hay mala visibilidad, por ejemplo, si hay niebla o si llueve o nieva con intensidad
- si los sensores están sucios o cubiertos

Las luces de carretera automáticas son solo un medio auxiliar. El conductor es responsable de conectar las luces correctas del vehículo en función de las condiciones imperantes de luz, visibilidad y tráfico.

El sensor óptico del sistema se encuentra detrás del parabrisas en la zona de la unidad de mando en el techo.

Conexión o desconexión de las luces de carretera automáticas

► **Conexión:** gire el conmutador de luces a la posición **AUTO**.

► Conecte la luz de carretera mediante el interruptor combinado.

El testigo de control  del visualizador multifunción se ilumina cuando la luz de carretera se conecta automáticamente en la oscuridad.

► **Desconexión:** desconecte la luz de carretera mediante el interruptor combinado.

Ajuste de la iluminación interior

Unidad de mando en el techo delantera

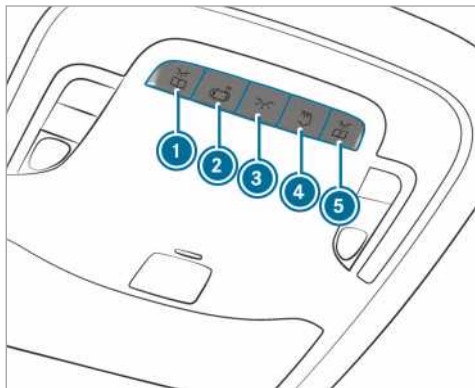

Variante 1

- ▶ ① Conexión o desconexión de la luz de lectura delantera izquierda
- ▶ ② Conexión y desconexión del control automático de la iluminación interior
- ▶ ③ Conexión o desconexión de la iluminación interior delantera
- ▶ ④ Conexión o desconexión de la iluminación de la parte trasera/el espacio de carga
- ▶ ⑤ Conexión o desconexión de la luz de lectura delantera derecha

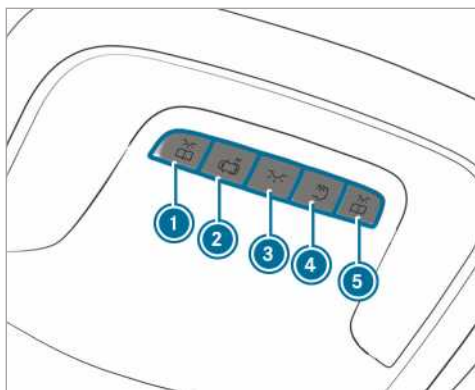

Variante 2

- ▶ ① Conexión o desconexión de la luz de lectura delantera izquierda

- ▶ ② Conexión y desconexión del control automático de la iluminación interior
- ▶ ③ Conexión o desconexión de la iluminación interior delantera
- ▶ ④ Conexión o desconexión de la iluminación de la parte trasera/el espacio de carga
- ▶ ⑤ Conexión o desconexión de la luz de lectura delantera derecha

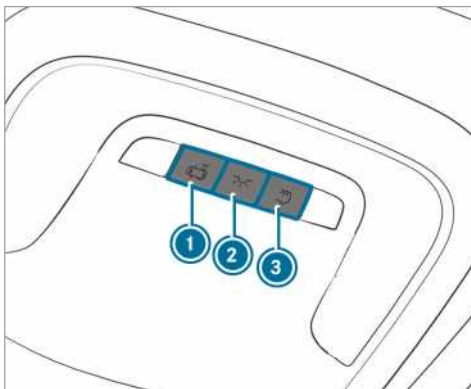

Variante 3

- ▶ ① Conexión y desconexión del control automático de la iluminación interior
- ▶ ② Conexión o desconexión de la iluminación interior delantera
- ▶ ③ Conexión o desconexión de la iluminación de la parte trasera/el espacio de carga

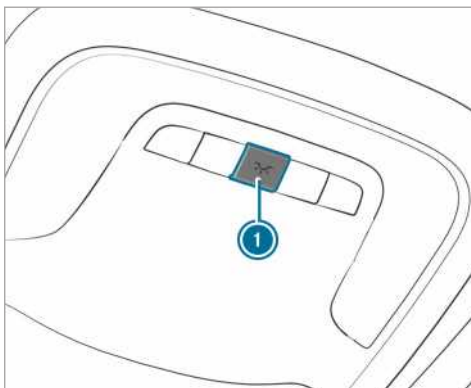

Variante 4

- ▶ ①  Conexión o desconexión de la iluminación interior

Iluminación interior de la parte trasera

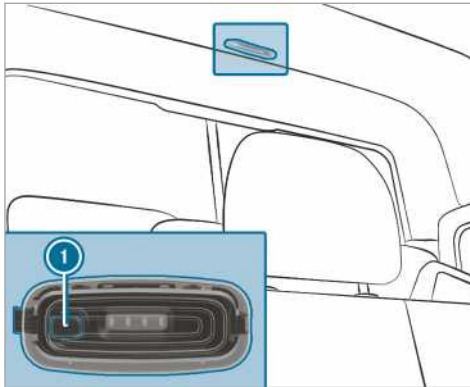

- ▶ ① Conexión o desconexión de la iluminación del espacio posterior/espacio de carga

Detector de movimiento

⚠ ADVERTENCIA Peligro de lesiones por rayo láser del detector de movimiento

El detector de movimiento emite una radiación invisible generada por LED (Light Emitting Diode).

Estos LED están clasificados como láseres de la clase 1M y pueden dañar la retina en las siguientes situaciones:

- Si mira directamente y por un tiempo prolongado al rayo láser no filtrado del detector de movimiento.
- Si mira directamente al rayo láser del detector de movimiento con instrumentos ópticos como, por ejemplo, gafas o lupas.

▶ Nunca mire directamente al detector de movimiento.

El detector de movimiento se encuentra detrás del panel separador, en el centro del techo del espacio de carga.

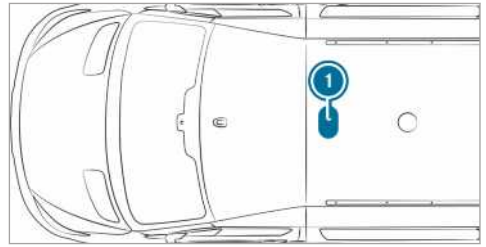

- ① Posición del detector de movimiento

Si el vehículo está equipado con un detector de movimiento, la iluminación del espacio de carga se conecta adicionalmente mediante el detector de movimiento.

Si el detector de movimiento detecta un movimiento en el espacio de carga con el vehículo parado, la iluminación del espacio de carga se conecta durante unos dos minutos.

La iluminación del espacio de carga se puede conectar mediante el detector de movimiento:

- si el vehículo está parado, el freno de estacionamiento está accionado y no pisa el pedal de freno, o bien
- si, en vehículos con cambio automático, la palanca selectora está en la posición **P** y no pisa el pedal de freno
- si no se ha bloqueado el vehículo desde el exterior con la llave

El detector de movimiento se desconecta automáticamente si el sistema no detecta ningún cambio en el vehículo durante varias horas, por ejemplo, la apertura de una puerta. De esta forma se evita la descarga de la batería.

Sustitución de los elementos luminosos

Indicaciones sobre la sustitución de los elementos luminosos

⚠ ADVERTENCIA Peligro de sufrir quemaduras por componentes calientes en caso de sustitución de bombillas

Las bombillas, las luces y los conectores pueden estar muy calientes durante el funcionamiento.

Al cambiar una bombilla, podría quemarse al tocar estos componentes.

- ▶ Antes de la sustitución de bombillas, deje enfriar los componentes.

- No utilice elementos luminosos que hayan caído al suelo o cuya ampolla de vidrio esté rayada. De lo contrario, el elemento luminoso podría explotar.
- El elemento luminoso puede explotar si lo toca estando caliente, si se cae o si lo raya o araña.
- Las manchas en la ampolla de vidrio reducen la vida útil del elemento luminoso. No toque la ampolla de vidrio sin guantes. En caso necesario, limpie la ampolla de vidrio con alcohol o aguarrás cuando esté fría y séquela con un trapo que no desprenda pelusas.
- Proteja de la humedad los elementos luminosos y evite que entren en contacto con cualquier líquido.

Asegúrese de que las bombillas estén sujetas con firmeza.

Si su vehículo está equipado con lámparas LED, podrá reconocerlas como se indica a continuación: el cono de luz se desplaza desde arriba hacia abajo y retrocede de nuevo al arrancar el motor. Para ello, la luz de cruce deberá estar conectada antes de arrancar el motor.

Las bombillas y las lámparas son componentes esenciales desde el punto de vista de la seguridad del vehículo. Por dicho motivo, asegúrese de que funcionen siempre correctamente. Encargue regularmente la comprobación del ajuste de los faros.

- Antes de efectuar la sustitución de las bombillas, desconecte el sistema de iluminación del vehículo. De esta forma evitará un cortocircuito.
- Utilice bombillas solo montadas en las lámparas cerradas previstas para tal fin.
- Utilice únicamente bombillas de repuesto del mismo tipo y del mismo número de vatios.

Si el nuevo elemento luminoso tampoco funciona, acuda a un taller especializado.

Sustitución de los elementos luminosos delanteros (vehículos con faros halógenos)

Sinopsis de los tipos de elementos luminosos delanteros

Puede sustituir los siguientes elementos luminosos.

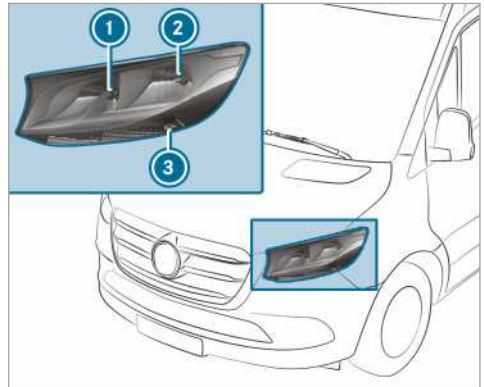

Faros halógenos

- ① Luz de carretera/luz de circulación diurna: H15 55 W/15 W
- ② Luz de cruce/luz de posición: H7 55 W/W 5 W
- ③ Luz intermitente: PY 21 W

Cambio de los faros halógenos

Requisitos

- **Luz de cruce:** elemento luminoso tipo H7 55 W
- **Luz de carretera/luz de circulación diurna:** elemento luminoso tipo H15 55 W/15 W
- **Luz de gálibo:** elemento luminoso tipo W 5 W
- **Luz intermitente:** elemento luminoso tipo PY 21 W



- ➊ Tapa de la carcasa de la luz de carretera/luz de circulación diurna
- ➋ Tapa de la carcasa de la luz de cruce/luz de gálibo
- ➌ Casquillo portalámparas de la luz intermitente

▶ Desconecte el sistema de iluminación.

▶ **Luz de carretera/luz de circulación diurna:** tire de la tapa de la carcasa ➊ hacia atrás.

▶ Gire el casquillo portalámparas hacia la izquierda y retírelo.

▶ Extraiga el elemento luminoso del casquillo portalámparas.

▶ Coloque el nuevo elemento luminoso en el casquillo portalámparas, de forma que el casquillo se apoye por completo en la base del casquillo portalámparas.

▶ Coloque el casquillo portalámparas y gírelo hacia la derecha.

▶ Inserte la tapa de la carcasa ➊.

▶ **Luz de cruce/luz de gálibo:** tire de la tapa de la carcasa ➋ hacia atrás.

▶ Quite el casquillo portalámparas tirando de él hacia atrás.

▶ Extraiga el elemento luminoso del casquillo portalámparas.

▶ Coloque el nuevo elemento luminoso en el casquillo portalámparas, de forma que el casquillo se apoye por completo en la base del casquillo portalámparas.

▶ Inserte el casquillo portalámparas en línea recta.

▶ Inserte la tapa de la carcasa ➋.

▶ **Luz intermitente:** desconecte el sistema de iluminación.

▶ Gire el casquillo portalámparas ➌ hacia la izquierda y retírelo.

▶ Gire el elemento luminoso ejerciendo una ligera presión hacia la izquierda y extráigalo del casquillo portalámparas.

▶ Coloque el nuevo elemento luminoso en el casquillo portalámparas y gírelo hacia la derecha.

▶ Coloque el casquillo portalámparas ➌ y gírelo hacia la derecha.

Intermitente adicional

Requisitos

- **Intermitente adicional (vehículos de tracción integral):** elemento luminoso tipo P 21 W

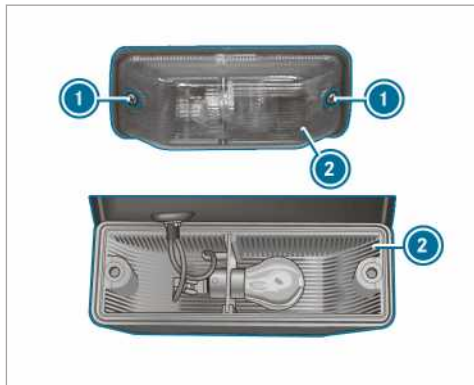

▶ Desconecte el sistema de iluminación.

▶ Desenrosque los tornillos ➌ y retire el cristal cobridor de luz ➋.

▶ Gire el elemento luminoso ejerciendo una ligera presión hacia la izquierda y extráigalo del casquillo portalámparas.

▶ Coloque la nueva bombilla en el casquillo portalámparas y gírela hacia la derecha.

▶ Coloque el cristal cobridor de luz ➋ y enrosque los tornillos ➌.

Sustitución de los elementos luminosos traseros (furgón y combi)

Sinopsis de los tipos de elementos luminosos traseros (furgón y combi)

Puede sustituir los siguientes elementos luminosos.

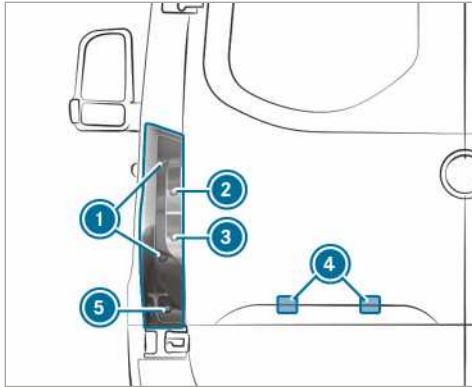

Vehículos con luz de posición trasera estándar

- ① Luz de freno/luz de posición trasera/luz de gálibo: P 21 W
- ② Luz intermitente: PY 21 W
- ③ Luz de marcha atrás: P 21 W
- ④ Iluminación de la matrícula: W 5 W
- ⑤ Luz antiniebla trasera: P 21 W

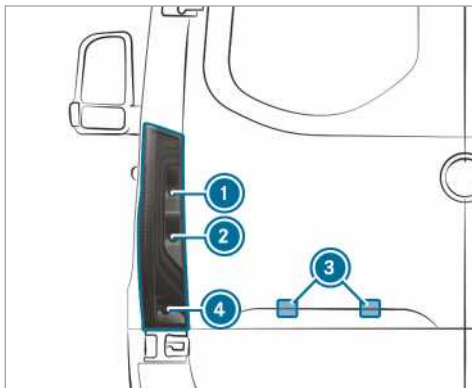

Vehículos con piloto trasero LED

- ① Luz intermitente: PY 21 W
- ② Luz de marcha atrás: P 21 W
- ③ Iluminación de la matrícula: W 5 W
- ④ Luz antiniebla trasera: P 21 W

Luz de posición trasera (furgón y combi)

Requisitos

- **Luz de freno/luz de posición trasera/luz de gálibo:** elemento luminoso tipo P 21 W
- **Luz intermitente:** elemento luminoso tipo PY 21 W
- **Luz antiniebla trasera:** elemento luminoso tipo P 21 W
- **Luz de marcha atrás:** elemento luminoso tipo P 21 W

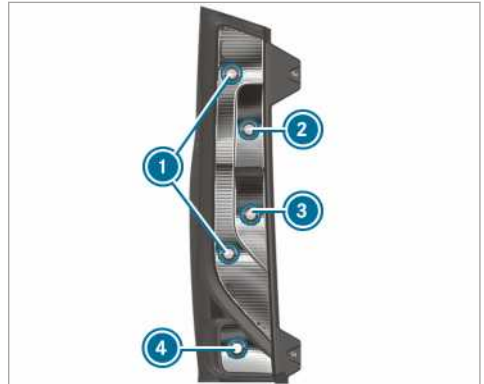

- ① Luz de freno/luz de posición trasera/luz de gálibo
- ② Luz intermitente
- ③ Luz de marcha atrás
- ④ Luz antiniebla trasera

- ▶ Desconecte el sistema de iluminación.
- ▶ Abra la puerta posterior.

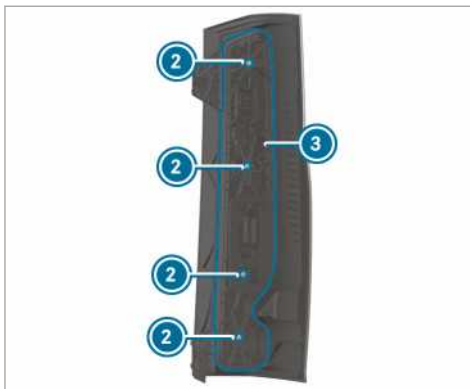
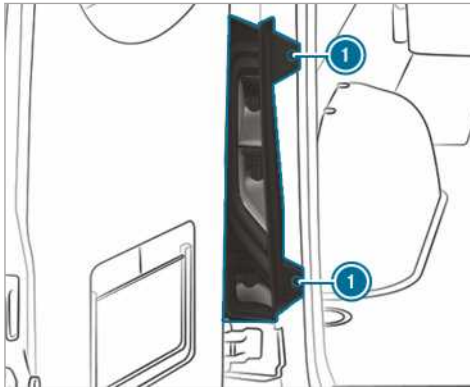

- ▶ **Desmontaje:** desenrosque los tornillos ① y retire la luz de posición trasera.
- ▶ Desenchufe el enchufe del portalámparas ③.
- ▶ Desenrosque los tornillos ② y saque el portalámparas ③ de la luz de posición trasera.
- ▶ Gire el elemento luminoso ejerciendo una ligera presión hacia la izquierda y extráigalo del casquillo portalámparas.
- ▶ Coloque el nuevo elemento luminoso en el casquillo portalámparas y gírelo hacia la derecha.
- ▶ **Montaje:** coloque el portalámparas ③ sobre la luz de posición trasera y enrosque los tornillos ②.
- ▶ Inserte el enchufe en el portalámparas ③.
- ▶ Coloque la luz de posición trasera y enrosque los tornillos ①.

Iluminación de la matrícula

Requisitos

- **Iluminación de la matrícula:** elemento luminoso tipo W 5 W

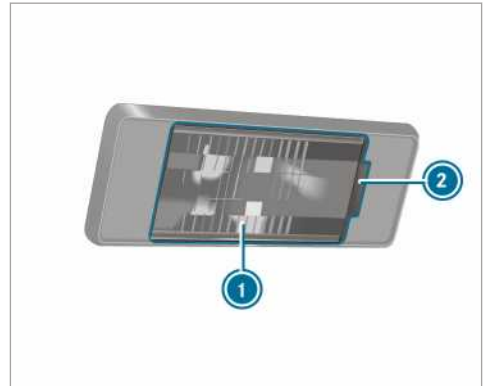

- ▶ Desconecte el sistema de iluminación.
- ▶ Inserte, por ejemplo, un destornillador en la escotadura ② y saque el cristal cobertor de luz ① haciendo palanca con precaución.
- ▶ Extraiga el elemento luminoso del casquillo portalámparas.
- ▶ Coloque el elemento luminoso nuevo en el casquillo portalámparas.
- ▶ Coloque el cristal cobertor de luz y fjelo de forma que quede enclavado.

Sustitución de los elementos luminosos traseros (chasis)

Sinopsis de los tipos de elementos luminosos traseros (chasis)

Puede sustituir los siguientes elementos luminosos.

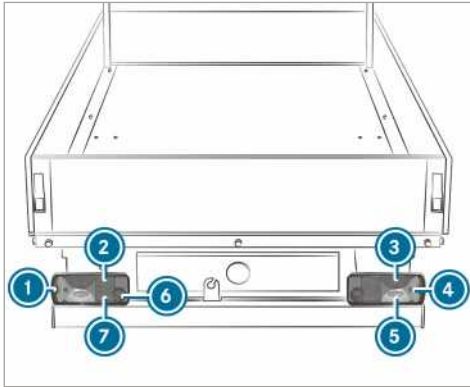

Vehículos con luz de posición trasera estándar

- ① Luz de gálibo: R 5 W
- ② Luz de posición trasera: R 5 W
- ③ Luz de freno: P 21 W
- ④ Luz intermitente: PY 21 W
- ⑤ Luz de marcha atrás: P 21 W
- ⑥ Luz antiniebla trasera (lado del conductor): P 21 W
- ⑦ Iluminación de la matrícula: R 5 W

Luz de posición trasera (chasis)

Requisitos

- **Luz de gálibo:** elemento luminoso tipo R 5 W
- **Luz intermitente:** elemento luminoso tipo PY 21 W
- **Luz de freno:** elemento luminoso tipo P 21 W
- **Luz de posición trasera:** elemento luminoso tipo R 5 W
- **Luz antiniebla trasera:** elemento luminoso tipo P 21 W
- **Iluminación de la matrícula:** elemento luminoso tipo R 5 W
- **Luz de marcha atrás:** elemento luminoso tipo P 21 W

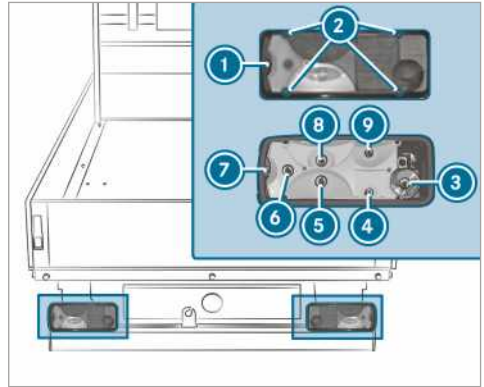

- ① Cristal cobridor de luz
- ② Tornillos
- ③ Luz de gálibo
- ④ Luz intermitente
- ⑤ Luz de freno
- ⑥ Luz de posición trasera
- ⑦ Luz antiniebla trasera
- ⑧ Iluminación de la matrícula
- ⑨ Luz de marcha atrás

- ▶ Desconecte el sistema de iluminación.
- ▶ Desenrosque los tornillos ① y retire el cristal cobridor de luz ②.
- ▶ Desenchufe el enchufe del portalámparas.
- ▶ Gire el elemento luminoso ejerciendo una ligera presión hacia la izquierda y extráigalo del casquillo portalámparas.
- ▶ Coloque el nuevo elemento luminoso en el casquillo portalámparas y gírelo hacia la derecha.
- ▶ Coloque el cristal cobridor de luz ② y enrosque los tornillos ①.

Sustitución de los elementos luminosos de las luces adicionales

Luz de posición lateral

Requisitos

- **Luz de posición lateral:** elementos luminosos tipo LED

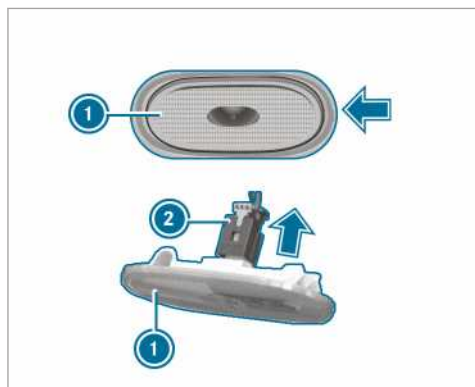

- ▶ Desconecte el sistema de iluminación.
- ▶ Inserte lateralmente, por ejemplo, un destornillador y saque la luz de posición lateral (1) haciendo palanca con precaución en la dirección indicada por la flecha.
- ▶ Desenchufe el enchufe (2) de la luz de posición lateral (1) en la dirección indicada por la flecha.
- ▶ Conecte la nueva luz de posición lateral con el enchufe.
- ▶ Coloque la luz de posición lateral por el lado izquierdo y presione.
La luz de posición lateral se enclava de forma audible.

Sustitución de los elementos luminosos de la luz interior

Bombilla luz interior trasera

Requisitos

- ① Para garantizar el funcionamiento del control de fallo de bombillas de serie, solo se pueden utilizar elementos luminosos del mismo tipo y de la misma potencia que los montados de serie.

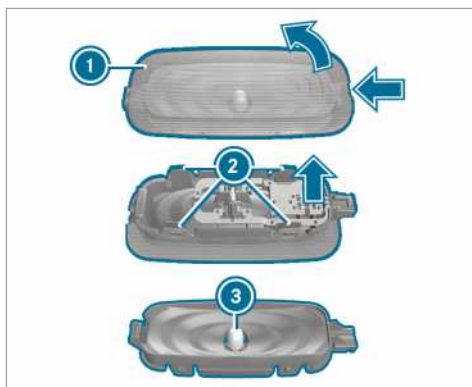

- ▶ Desconecte la iluminación interior.
- ▶ Presione el resorte de trinquete del cristal cobertor de luz (1) con un útil adecuado como, por ejemplo, un destornillador y levante seguidamente el cristal cobertor de luz con la caja de la lámpara haciendo palanca.
- ▶ **Extracción del cristal cobertor de luz de la caja de la lámpara:** presione hacia dentro los resaltes del cristal cobertor de luz (2).
- ▶ Extraiga el elemento luminoso (3) de la caja de la lámpara.
- ▶ Coloque el elemento luminoso nuevo.
- ▶ Inserte el cristal cobertor de luz sobre la caja de la lámpara y enclávelo.
- ▶ Encaje el cristal cobertor de luz con la caja de la lámpara y enclávelo.

Limpiaparabrisas

Conexión o desconexión del limpiaparabrisas de los parabrisas

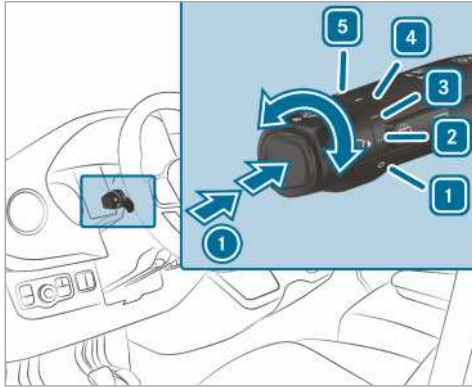

- ① Barrido único/barrido con aporte de agua de lavado
- 1 Limpiaparabrisas desconectado
- 2 Barrido a intervalos normales
Vehículos con sensor de lluvia: barrido automático normal
- 3 Barrido a intervalos frecuentes
Vehículos con sensor de lluvia: barrido automático frecuente
- 4 Barrido continuo lento
- 5 Barrido continuo rápido

► Gire el interruptor combinado a la posición 1 - 5 correspondiente.

► **Barrido único/lavado:** pulse la tecla del interruptor combinado en la dirección indicada por la flecha ①.

- Barrido único
- Barrido con aporte de agua de lavado

Conexión/desconexión del limpiaparabrisas de la luneta trasera

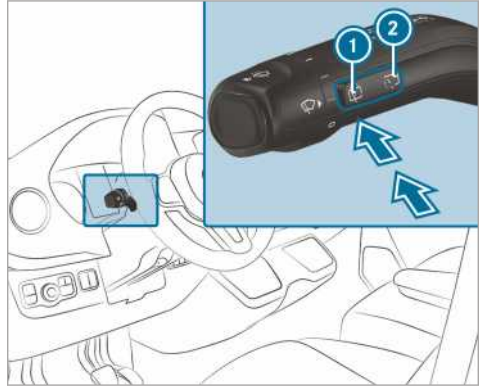

- ① Barrido único/lavado
- ② Barrido a intervalos

► **Barrido único:** pulse la tecla ① hasta el punto de resistencia.

► **Barrido con aporte de agua de lavado:** pulse la tecla ① superando el punto de resistencia.

► **Conexión o desconexión del barrido a intervalos:** pulse la tecla ②.

Cuando el limpiaventanas trasero está conectado, en el visualizador del cuadro de instrumentos se muestra el símbolo .

Sustitución de las escobillas limpiaparabrisas del parabrisas

⚠ ADVERTENCIA Peligro de aprisionamiento al cambiar las escobillas limpiaparabrisas por limpiaparabrisas conectados

Si pone en marcha el limpiaparabrisas al cambiar las escobillas limpiaparabrisas, podría quedar aprisionado en el brazo del limpiaparabrisas.

► Desconecte siempre el limpiaparabrisas y el encendido antes de cambiar las escobillas limpiaparabrisas.

⚠ ADVERTENCIA Peligro de sufrir lesiones al utilizar el limpiaparabrisas con el capó abierto

Si pone en marcha el limpiaparabrisas con el capó abierto, podría quedar aprisionado en el varillaje de limpiaparabrisas.

▶ Desconecte siempre el limpiaparabrisas y el encendido antes de abrir el capó.

① El parabrisas no se limpia adecuadamente si las escobillas limpiaparabrisas están desgastadas. Sustituya las escobillas limpiaparabrisas dos veces al año, preferiblemente en primavera y en otoño.

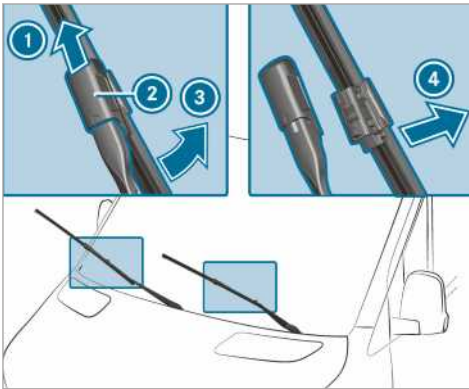

- ▶ Separe el brazo del limpiaparabrisas ③ del parabrisas.
- ▶ Sujete el brazo del limpiaparabrisas ③ y gire la escobilla limpiaparabrisas en la dirección indicada por la flecha hasta el tope para separarla del brazo ③.
- ▶ Desplace la corredera ② hacia arriba en la dirección indicada por la flecha hasta que enclave.
- ▶ Pliegue la escobilla limpiaparabrisas sobre el brazo del limpiaparabrisas.
- ▶ Saque la escobilla limpiaparabrisas del brazo del limpiaparabrisas ① tirando de ella.
- ▶ Inserte la nueva escobilla limpiaparabrisas ① en el soporte del brazo del limpiaparabrisas ③.

Preste atención a las diferentes longitudes de las dos escobillas limpiaparabrisas:

- lado del conductor: escobilla limpiaparabrisas larga

- lado del acompañante: escobilla limpiaparabrisas corta

- ▶ Desplace la corredera ② hacia abajo hasta que enclave.
- ▶ Pliegue el brazo del limpiaparabrisas ③ sobre el parabrisas.

Sustitución de las escobillas limpiaparabrisas del parabrisas (WET WIPER SYSTEM)

⚠ ADVERTENCIA Peligro de aprisionamiento al cambiar las escobillas limpiaparabrisas por limpiaparabrisas conectado

Si pone en marcha el limpiaparabrisas al cambiar las escobillas limpiaparabrisas, podría quedar aprisionado en el brazo del limpiaparabrisas.

▶ Desconecte siempre el limpiaparabrisas y el encendido antes de cambiar las escobillas limpiaparabrisas.

⚠ ADVERTENCIA Peligro de sufrir lesiones al utilizar el limpiaparabrisas con el capó abierto

Si pone en marcha el limpiaparabrisas con el capó abierto, podría quedar aprisionado en el varillaje de limpiaparabrisas.

▶ Desconecte siempre el limpiaparabrisas y el encendido antes de abrir el capó.

① El parabrisas no se limpia adecuadamente si las escobillas limpiaparabrisas están desgastadas. Sustituya las escobillas limpiaparabrisas dos veces al año, preferiblemente en primavera y en otoño.

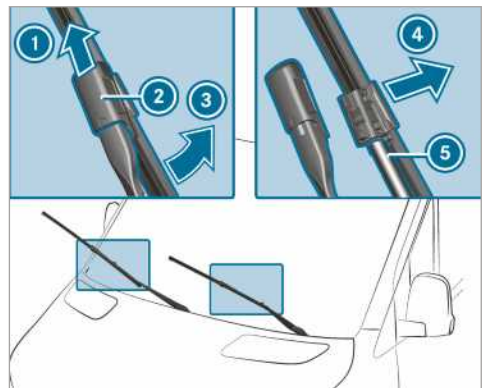

- ▶ Separe el brazo del limpiaparabrisas ③ del parabrisas.
- ▶ Sujete el brazo del limpiaparabrisas ③ y gire la escobilla limpiaparabrisas en la dirección indicada por la flecha hasta el tope para separarla del brazo ③.
- ▶ Desplace la corredera ② hacia arriba en la dirección indicada por la flecha hasta que enclave.
- ▶ Saque la escobilla limpiaparabrisas ① del brazo del limpiaparabrisas tirando de ella en la dirección indicada por la flecha ④.
- ▶ Retire el tubo flexible ⑤ de la escobilla limpiaparabrisas con cuidado.
- ▶ Fije el tubo flexible ⑤ en la nueva escobilla limpiaparabrisas.
- ▶ Inserte la nueva escobilla limpiaparabrisas ① en el soporte del brazo del limpiaparabrisas ③.

Preste atención a las diferentes longitudes de las dos escobillas limpiaparabrisas:

- lado del conductor: escobilla limpiaparabrisas larga
- lado del acompañante: escobilla limpiaparabrisas corta
- ▶ Desplace la corredera ② hacia abajo hasta que enclave.
- ▶ Pliegue la escobilla limpiaparabrisas sobre el brazo del limpiaparabrisas.
- ▶ Pliegue el brazo del limpiaparabrisas ③ sobre el parabrisas.

Sustitución de las escobillas limpiaparabrisas de la luneta trasera

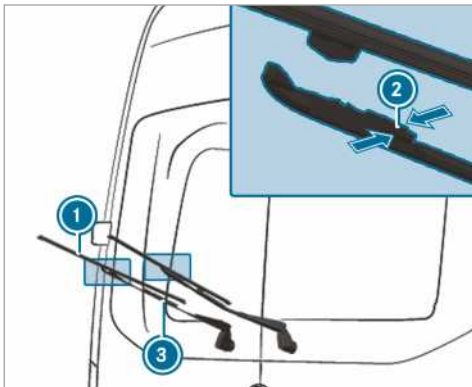

- ▶ Separe el brazo del limpiaparabrisas ③ de la luneta trasera.
- ▶ Comprima ambas grapas de fijación ② en la dirección indicada por la flecha y gire la escobilla limpiaparabrisas en el brazo del limpiaparabrisas.
- ▶ Saque la escobilla limpiaparabrisas ① del soporte del brazo del limpiaparabrisas ③ desplazándola hacia arriba.
- ▶ Inserte la nueva escobilla limpiaparabrisas ① en el soporte del brazo del limpiaparabrisas ③.
- ▶ Presione la nueva escobilla limpiaparabrisas ① contra el brazo del limpiaparabrisas ③ hasta que las grapas de fijación se enclaven.
- ▶ Abata el brazo del limpiaparabrisas ③ de nuevo sobre la luneta trasera.

Espejos

Manejo de los retrovisores exteriores

⚠ ADVERTENCIA Peligro de accidente por los ajustes del vehículo durante la marcha

Puede perder el control sobre su vehículo en las siguientes situaciones:

- Si ajusta el asiento del conductor, el reposacabezas, el volante o el espejo durante la marcha.
- Si se abrocha el cinturón de seguridad durante la marcha.

▶ Antes de arrancar el motor: ajuste el asiento del conductor, el reposacabezas, el volante o el espejo y abróchese el cinturón de seguridad.

⚠ ADVERTENCIA Peligro de accidente al usar el retrovisor exterior por calcular mal la distancia

Los retrovisores exteriores reflejan las imágenes a menor tamaño. Los objetos visibles están más cerca de lo que parece.

Como consecuencia, podría darse el caso de que calcule incorrectamente la distancia que le separa del vehículo que circula por detrás del suyo, por ejemplo, al cambiar de carril.

▶ Por ello, cerciórese siempre mirando sobre el hombro de la distancia real a los otros usuarios de la vía.

Ajuste manual de los retrovisores exteriores

▶ Ajuste el retrovisor exterior con la mano en la posición correcta.

▶ **Enclavamiento de retrovisores exteriores desencastrados:** presione el retrovisor exterior con la mano y ajústelo en la posición correcta.

Ajuste eléctrico de los retrovisores exteriores



Imagen de muestra

1 INDICACIÓN Daños de los retrovisores exteriores eléctricos

Si pliega o despliega los retrovisores exteriores con la mano, puede dañarlos y no se enclavarán correctamente.

Si los retrovisores exteriores no están plegados al lavar el vehículo en un túnel de lavado, los cepillos de lavado pueden plegar los retrovisores exteriores con violencia y dañarlos.

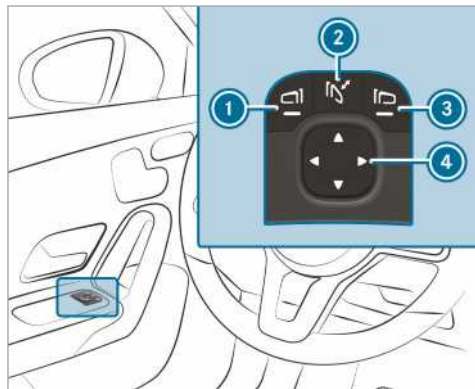
- ▶ Pliegue y despliegue los retrovisores exteriores solo de forma eléctrica.
- ▶ Pliegue los retrovisores exteriores antes de lavar el vehículo en un túnel de lavado.

▶ Antes de iniciar la marcha, conecte el encendido o el suministro de corriente.

▶ **Plegado o desplegado:** pulse brevemente la tecla ②.

▶ **Ajuste:** pulse la tecla ① o ③ para seleccionar el retrovisor exterior que desee ajustar.

▶ Pulse la tecla ④ para ajustar la posición del cristal del espejo.

▶ **Enclavamiento de retrovisores exteriores desencastrados:** mantenga pulsada la tecla ②.

Suena un clic seguido de un ruido de impacto. El retrovisor exterior se ajusta en la posición correcta.

Calefacción de los retrovisores exteriores

▶ **Vehículos sin calefacción de la luneta trasera:** a temperaturas bajas, la calefacción de los retrovisores se conecta de forma automática tras el arranque del motor.

▶ **Vehículos con calefacción de la luneta trasera:** a temperaturas bajas, la calefacción de los retrovisores se conecta de forma automática tras el arranque del motor. Además, la calefacción de los retrovisores puede conectarse junto con la calefacción de la luneta trasera mediante la tecla de la calefacción de la luneta trasera.

Posición antideslumbrante del retrovisor interior

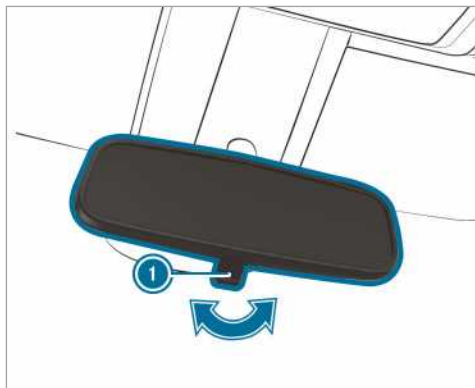

▶ **Posición antideslumbrante del retrovisor interior:** desplace la palanca de posición antideslumbrante ① en la dirección indicada por la flecha.

Manejo de los parasoles

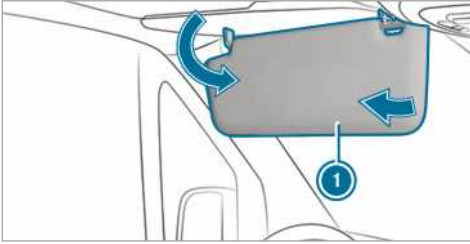



- ▶ **Deslumbramiento desde la parte delantera:** gire el parasol ❶ hacia abajo.
- ▶ **Deslumbramiento desde un lado:** mueva el parasol ❶ hacia un lado.

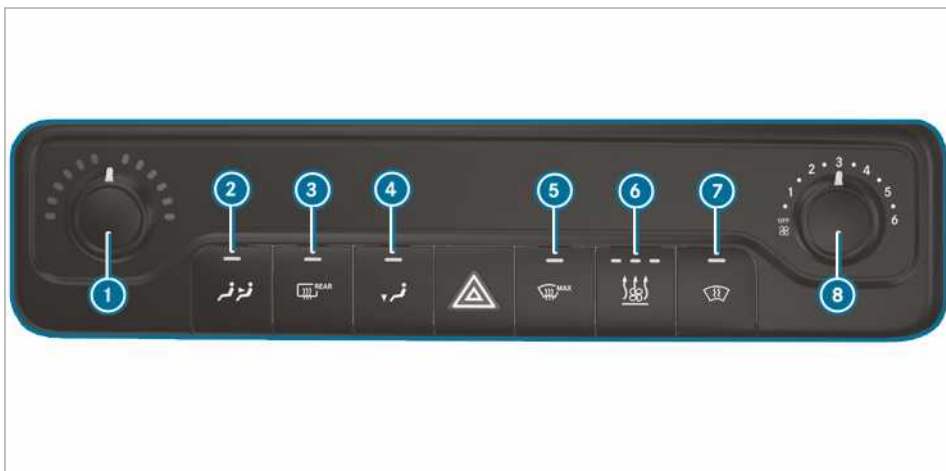

Sinopsis de los sistemas de climatización

Sistema de calefacción



- ① Ajuste de la temperatura
- ②  Conexión o desconexión de la calefacción trasera
- ③  Conexión o desconexión de la calefacción de la luneta trasera (→ página 109)
- ④  Conexión o desconexión de la distribución de

aire en el espacio reposapiés

- ⑤  Conexión o desconexión de la descongelación del parabrisas (→ página 108)
- ⑥ Vehículos con calefacción independiente o calefactor adicional:  conexión o desconexión de la calefacción independiente o del

calefactor adicional (→ página 112)

- ⑦ 



Vehículos con calefacción del parabrisas: conexión o desconexión de la calefacción del parabrisas (→ página 109)

- ⑧ Ajuste del caudal de aire

- i Los testigos de control de las teclas indican que la función correspondiente está activada.







TEMPMATIC



- ① ▼▲ Ajuste de la temperatura
- ② Visualizador
- ③  Ajuste del caudal de aire
- ④ 

Vehículos con calefacción del parabrisas: conexión o desconexión de la calefacción del parabrisas (→ página 109)

- ⑤ Vehículos con calefacción independiente o calefactor adicional:  conexión o desconexión de la calefacción independiente o del calefactor adicional (→ página 112)

- ⑥ Vehículos con calefacción de la luneta trasera:  conexión o desconexión de la calefacción de la luneta trasera (→ página 109)
- ⑦  Conexión o desconexión del modo de aire interior circulante (→ página 108)
- ⑧  Conexión o desconexión de la descongelación del parabrisas (→ página 108)
- ⑨  Ajuste de la distribución de aire (→ página 108)
- ⑩  Conexión o desconexión de la función A/C (→ página 107)
- ⑪  Vehículos con sistema de climatización de 2 zonas: ajuste de la calefacción/

climatización de la parte trasera (el testigo de control parpadea) (→ página 107)

- ⓘ Los testigos de control de las teclas indican que la función correspondiente está activada.

THERMOTRONIC

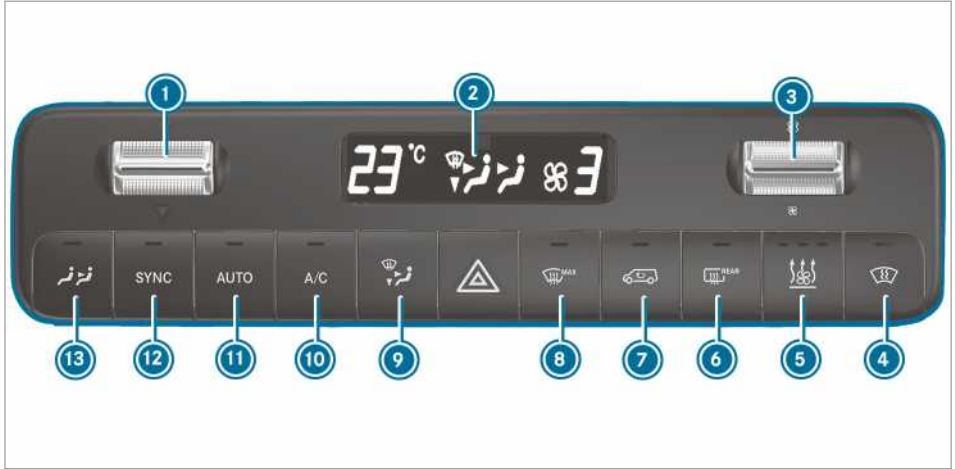

- 1 ▼▲ Ajuste de la temperatura
- 2 Visualizador
- 3 Ajuste del caudal de aire
- 4 Vehículos con calefacción del parabrisas: conexión o desconexión de la calefacción del parabrisas (→ página 109)
- 5 Vehículos con calefacción independiente o calefactor adicional: conexión o desconexión de la calefacción independiente o del calefactor adicional (→ página 112)
- 6 Vehículos con calefacción de la luneta trasera: conexión o desconexión de la calefacción de la luneta trasera (→ página 109)
- 7 Conexión o desconexión del modo de aire interior circulante (→ página 108)
- 8 Conexión o desconexión de la descongelación del parabrisas (→ página 108)
- 9 Ajuste de la distribución de aire (→ página 108)
- 10 Conexión o desconexión de la función A/C (→ página 107)
- 11 Regulación automática de la climatización en la parte delantera (→ página 107) y trasera (→ página 107)
- 12 Conexión o desconexión de la sincronización (→ página 108)
- 13 Vehículos con sistema de climatización de 2 zonas: ajuste de la calefacción/ climatización de la parte trasera (el testigo de control parpadea) (→ página 107)

- i Los testigos de control de las teclas indican que la función correspondiente está activada.
- i Con el sistema de climatización desconectado, los cristales se pueden empañar más rápido. Desconecte el sistema de climatización solo brevemente.

Manejo de los sistemas de climatización

Conexión/desconexión del sistema de climatización

- ▶ **Conexión:** ajuste el caudal de aire en el menú delantero al nivel 1 u otro superior.
- ▶ **Desconexión:** ajuste el caudal de aire en el menú delantero al nivel 0 u OFF.
En el visualizador del sistema de climatización aparece OFF.







- i Si el sistema delantero ya está conectado y el trasero desconectado, este se conecta elevando el soplador en el menú trasero. Si se conecta el sistema delantero, el sistema trasero se conecta automáticamente con él.

Ajuste de la climatización trasera

Requisitos

- El sistema de climatización está conectado (→ página 106).



Conexión y ajuste de la temperatura y el caudal de aire TEMPATIC y THERMOTRONIC

- ▶ Pulse la tecla . El testigo de control de la tecla  y el símbolo  del visualizador del sistema de climatización parpadean. La indicación cambia a la temperatura y al soplador en el menú trasero.
- ▶ Pulse las teclas basculantes  y  para ajustar la temperatura y el caudal de aire deseados en el menú trasero.
- ⓘ Si hay grandes diferencias entre los valores de temperatura del sistema trasero y delantero, estos no se podrán regular con precisión.
- ⓘ Si la climatización trasera está desconectada, se conecta automáticamente pulsando la tecla .

Dependiendo del equipamiento del vehículo, la climatización conecta el aire acondicionado del techo correspondiente o la calefacción trasera en función de las necesidades:

- **Vehículos con aire acondicionado del techo:** en la parte trasera solo se puede refrigerar.
- **Vehículos con calefacción trasera:** en la parte trasera solo se puede calefaccionar.

Desconexión de la climatización trasera TEMPATIC y THERMOTRONIC

- ▶ Pulse la tecla .
- ▶ Si el testigo de control de la tecla  y el símbolo  del visualizador del sistema de climatización parpadean, ajuste el caudal de aire en el menú trasero al nivel 0.
- ⓘ Testigo de control encendido: la climatización trasera está conectada.
Testigo de control apagado: la climatización trasera está desconectada.
El testigo de control parpadea: el modo de ajuste de la climatización trasera está activo.

Conexión o desconexión de la función A/C

Requisitos

- El sistema de climatización está conectado. (→ página 106)

La función A/C climatiza y seca el aire interior del vehículo.

- ▶ Pulse la tecla .
- ⓘ Desconecte la función A/C solo brevemente ya que, de lo contrario, los cristales se pueden empañar más rápido.
- ⓘ Durante el modo de refrigeración puede salir agua de condensación por los bajos del vehículo. Esto no es síntoma de ningún defecto.

Regulación automática de la climatización

Requisitos

- El sistema de climatización está conectado. (→ página 106)

Conexión de la climatización automática

En el modo automático se regulan y se mantienen constantes la temperatura, el caudal de aire y la distribución de aire.

- ▶ Pulse la tecla . En el visualizador se muestra la temperatura. La indicación del caudal y la distribución de aire se apaga.
Si la climatización trasera está conectada, se adopta el ajuste para la parte trasera.

Desconexión de la climatización automática



- ▶ Pulse la tecla basculante  (→ página 108) para modificar la distribución y el ajuste del caudal de aire. El otro ajuste respectivo no queda afectado por la modificación.

Regulación automática de la climatización en la parte trasera

Requisitos

- La climatización trasera está conectada (→ página 107).

En el modo automático se regulan y se mantienen constantes la temperatura, el caudal de aire y la distribución de aire.





- ▶ Pulse la tecla .
- ▶ Pulse la tecla .

- ❶ Incluso cuando el sistema delantero esté en modo automático, el sistema trasero puede salir del modo automático ajustando el soplador en el menú trasero.
- ❶ Si el aire se enfría y se abre la puerta corredera o la del conductor o el acompañante, el soplador del aire acondicionado trasero se reduce tras unos 15 minutos. Cuando se vuelven a cerrar todas las puertas, el soplador vuelve al ajuste anterior tras aproximadamente un minuto.







Posiciones de la distribución de aire

Los símbolos del visualizador indican por qué difusores se dirige el aire:

TEMPMATIC

-  Difusores centrales y de descongelación
-  Todos los difusores
-  Difusores centrales
-  Difusores centrales y del espacio reposapiés

THERMOTRONIC

-  Difusores de descongelación
-  Difusores centrales y de descongelación
-  Todos los difusores
-  Difusores de descongelación y del espacio reposapiés
-  Difusores centrales
-  Difusores centrales y del espacio reposapiés
-  Difusores del espacio reposapiés

Ajuste de la distribución de aire

Requisitos

- El sistema de climatización está conectado.

▶ Pulse repetidamente la tecla  hasta que aparezca la distribución de aire deseada en el visualizador del aire acondicionado.

Conexión o desconexión de la función de sincronización

Requisitos

- El sistema de climatización está conectado. (→ página 106)



Mediante la función de sincronización puede controlar la climatización de forma centralizada. Los ajustes de la temperatura y los caudales de aire de la zona delantera se adoptan automáticamente para la zona trasera.

▶ Pulse la tecla **SYNC**.

- ❶ Si la climatización trasera está desconectada, se conecta automáticamente pulsando la tecla **SYNC**.

Desempeñamiento de los cristales

Cristales empañados por dentro

▶ Pulse la tecla  y en caso necesario ajuste la distribución de aire con la tecla  hacia el parabrisas .

▶ Si los cristales continúan empañados: pulse la tecla .

Si la descongelación del parabrisas está conectada, no se pueden ajustar la temperatura ni el caudal de aire.

Vehículos con TEMPMATIC o THERMOTRONIC: la indicación del visualizador se apaga.

O bien:



Pulse la tecla .

Cristales empañados por fuera

▶ Conecte el limpiaparabrisas (→ página 99).

Conexión o desconexión del modo de aire interior circulante

▶ Pulse la tecla .

Se hace circular el aire interior.

El modo de aire interior circulante se desconecta automáticamente.



- ❶ Cuando el modo de aire interior circulante está conectado, los cristales pueden empañarse con mayor rapidez. Conecte el modo de aire interior circulante solo durante un breve espacio de tiempo.

El modo de aire interior circulante se conecta automáticamente en los siguientes casos:

- A temperaturas exteriores elevadas
- Al circular por un túnel (solo vehículos con climatización automática THERMOTRONIC y navegación)
- Al conectar el limpiaparabrisas (→ página 99)

En estos casos no se ilumina el testigo de control integrado en la tecla . Transcurridos como máximo 30 minutos se añade de nuevo aire del exterior automáticamente.

Apertura/cierre de confort mediante la tecla de recirculación de aire

- ▶ **Cierre de confort:** mantenga pulsada la tecla  hasta que las ventanillas laterales empiecen a cerrarse automáticamente. La posición inicial de las ventanillas laterales se memoriza.
- ▶ **Apertura de confort:** mantenga pulsada la tecla  hasta que las ventanillas laterales empiecen a abrirse automáticamente. Las ventanillas laterales se abren automáticamente hasta la posición memorizada previamente.

Conexión y desconexión de la calefacción del parabrisas

- ❗ A altas temperaturas exteriores no se puede conectar la calefacción del parabrisas.
- ▶ Pulse la tecla de la calefacción del parabrisas. Si el testigo de control se ilumina, la calefacción del parabrisas está conectada.
- ❗ La calefacción del parabrisas se desconecta automáticamente transcurridos unos minutos.
- ❗ Si la tensión de la batería es demasiado baja, la calefacción del parabrisas no se puede conectar. Si la tensión de la batería cae demasiado durante el funcionamiento de la calefacción del parabrisas, esta se desconecta automáticamente.

Conexión y desconexión de la calefacción de la luneta trasera

- ▶ Pulse la tecla . Si el testigo de control se ilumina, la calefacción de la luneta trasera está conectada.

Manejo de los difusores de ventilación

Ajuste de los difusores de ventilación delanteros

⚠ ADVERTENCIA - Peligro de sufrir quemaduras y de congelación por distancia insuficiente de los difusores de ventilación

De los difusores de ventilación puede salir aire muy caliente o muy frío.

Por dicho motivo, en las inmediaciones de los difusores de ventilación se podrían sufrir quemaduras o congelación.

- ▶ Asegúrese siempre de que todos los ocupantes del vehículo se mantengan a suficiente distancia de los difusores de ventilación.
- ▶ Si es necesario, dirija la corriente de aire a otra zona del habitáculo.

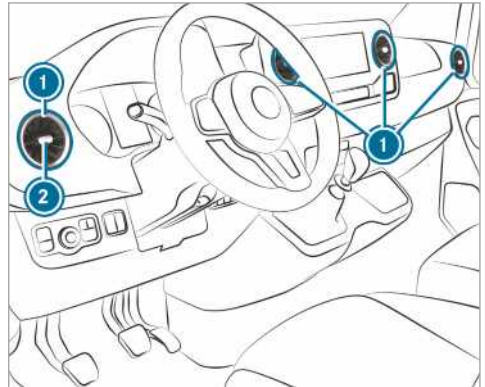

- ▶ **Apertura o cierre:** gire el difusor de ventilación ① sujetándolo por el centro ② hacia la izquierda o hacia la derecha hasta el tope.
- ▶ **Ajuste de la orientación del flujo de aire:** gire el difusor de ventilación ① sujetándolo por el centro ② hacia arriba, hacia abajo, hacia la izquierda o hacia la derecha.

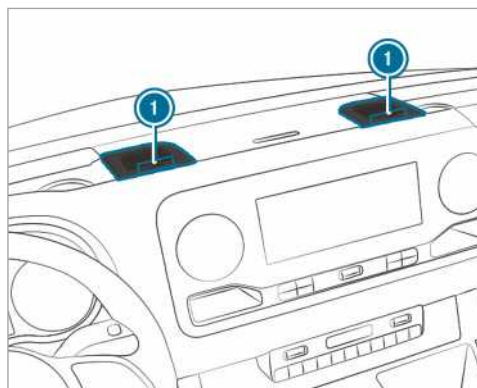

▶ **Apertura o cierre:** gire la rueda de ajuste ① de los difusores de largo alcance hacia la derecha o la izquierda hasta el tope.

① Los difusores de largo alcance expulsan aire refrigerado. El calentamiento no es posible. Abra los difusores de largo alcance solo en verano en el modo de refrigeración y manténgalos cerrados en invierno.

Ajuste de los difusores de ventilación del canal de aire del techo



En los vehículos con aire acondicionado para las plazas traseras, hay difusores de ventilación regulables integrados en el canal de aire del techo.

▶ **Ajuste del caudal de aire:** abra o cierre las compuertas de aire de los difusores de ventilación ① en función de sus necesidades.

▶ **Ajuste de la distribución de aire:** gire los difusores de ventilación ① a la posición que desee.

Difusores de ventilación en la parte trasera

⚠ **ADVERTENCIA** - Peligro de sufrir quemaduras y de congelación por distancia insuficiente de los difusores de ventilación

De los difusores de ventilación puede salir aire muy caliente o muy frío.

Por dicho motivo, en las inmediaciones de los difusores de ventilación se podrían sufrir quemaduras o congelación.

▶ Asegúrese siempre de que todos los ocupantes del vehículo se mantengan a suficiente distancia de los difusores de ventilación.

▶ Si es necesario, dirija la corriente de aire a otra zona del habitáculo.

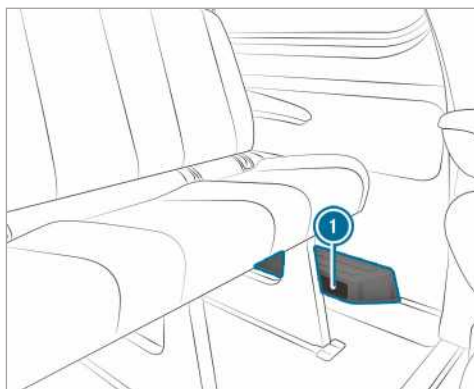

En función del equipamiento, el vehículo dispone de un canal de aire o de un calefactor con difusores de aire adicionales en el espacio reposapiés trasero ①. Este espacio no se ha concebido para alojar ningún objeto. Los ocupantes deben guardar una distancia suficiente respecto a la corriente de aire caliente y a la aspiración de aire.

Calefacción adicional

Funcionamiento de la calefacción adicional

⚠ PELIGRO Peligro de muerte por gases de escape

Si la salida de escape está bloqueada o no es posible una ventilación suficiente, los gases de escape tóxicos, en especial el monóxido de carbono, pueden penetrar en el vehículo. Este es el caso, porejemplo, de espacios cerrados o cuando el vehículo está atascado en la nieve.

- ▶ En espacios cerrados sin sistema de aspiración, porejemplo en el garaje, desconecte la calefacción independiente.
- ▶ Cuando el motor o la calefacción independiente estén en marcha, mantenga la salida de escape y la zona que rodea el vehículo libre de nieve.
- ▶ Para garantizar que la entrada de aire fresco sea suficiente, abra una ventanilla del lado por el que sopla el viento.

⚠ ADVERTENCIA Peligro de incendio por piezas calientes de la calefacción independiente

Con la calefacción independiente conectada se pueden calentar mucho algunas piezas del vehículo, por ejemplo, el sistema de escape de la calefacción independiente.

Los materiales inflamables como, por ejemplo, hojarasca, hierba o ramas, pueden inflamarse si entran en contacto con:

- piezas calientes del sistema de escape de la calefacción independiente
- los propios gases de escape
- ▶ Cuando la calefacción independiente está conectada, asegúrese de que:
 - las piezas calientes del vehículo no entren en contacto con materiales inflamables
 - los gases de escape de la calefacción independiente puedan salir por la salida de escape sin impedimentos
 - los gases de escape no entren en contacto con materiales inflamables

! INDICACIÓN Daño de la calefacción adicional

Si no se utiliza la calefacción adicional durante un periodo largo de tiempo, puede dañarse.

- ▶ Conecte la calefacción adicional como mínimo una vez al mes durante unos diez minutos.

! INDICACIÓN Daño de la calefacción adicional por sobrecalentamiento

Si está bloqueado el flujo del aire de calefacción, la calefacción adicional puede sobrecalentarse y, por tanto, desconectarse.

- ▶ No bloquee el flujo de aire de calefacción.

i Vehículos con indicación del depósito adaptada: si hay un consumidor de accionamiento externo conectado mediante el conducto de la calefacción adicional, este no se tiene en cuenta en el indicador de autonomía del ordenador de a bordo.

Tenga en cuenta en este caso la indicación del depósito. La indicación del depósito expresa el nivel de llenado real.

Respete las normas de seguridad correspondientes cuando transporte mercancías peligrosas. Coloque siempre los objetos a una distancia suficiente con respecto al difusor de la calefacción adicional.

La calefacción adicional trabaja independientemente del motor y complementa al sistema de climatización del vehículo. La calefacción adicional calienta el aire del habitáculo del vehículo a la temperatura ajustada.

Calefacción adicional por agua caliente

Funcionamiento de la calefacción adicional por agua caliente

La calefacción adicional por agua caliente complementa al sistema de climatización del vehículo y tiene una función de calefacción adicional, de calefacción independiente y de ventilación independiente. La calefacción adicional calienta además el líquido refrigerante del motor, lo que protege al motor y permite ahorrar combustible en su fase de calentamiento. La calefacción independiente calienta el aire del habitáculo a la temperatura ajustada. No depende del calor que desprende el motor en marcha. La calefacción inde-

pendiente funciona con el combustible que se encuentra en el vehículo. Por esta razón, el depósito de combustible debe estar lleno por encima del nivel de reserva para asegurar el funcionamiento de la calefacción independiente. La calefacción independiente adapta el modo de servicio automáticamente a las variaciones de la temperatura exterior y a las condiciones meteorológicas. Por dicho motivo, es posible que la calefacción independiente cambie del modo de ventilación al modo de calefacción o viceversa. Con el motor en marcha, la ventilación independiente no está activa. La calefacción independiente se desconecta de forma automática después de 50 minutos como máximo. Con el modo de servicio "Ventilación independiente" no puede refrigerar el aire del habitáculo a una temperatura inferior a la temperatura exterior. La función de calefacción adicional complementa el calentamiento del vehículo con el motor en marcha y a temperaturas exteriores bajas.



El funcionamiento de la calefacción adicional por agua caliente afecta a la batería del vehículo. Por ello, después de calentar o ventilar el vehículo dos veces, como máximo, conduzca el vehículo durante un trayecto más largo.

Conexión y desconexión con tecla de la calefacción adicional por agua caliente





Requisitos

- El depósito de combustible está lleno por encima del nivel de reserva.

Conexión/desconexión de la calefacción adicional

- ▶ **Conexión:** pulse la tecla .
- ▶ **Desconexión:** pulse la tecla .

Conexión de la temperatura teórica

- ▶ Conecte el encendido.
- ▶ **Conexión:** pulse la tecla .
- ▶ **Desconexión:** pulse la tecla .
- ▶ Ajuste la temperatura mediante la tecla .
- ▶ Pulse la tecla . El testigo de control rojo o azul integrado en la tecla  se ilumina o se apaga.



Colores de los testigos de control:

- **Azul:** la ventilación independiente está conectada.
- **Rojo:** la calefacción independiente está conectada.

- **Amarillo:** la hora de salida está preseleccionada.

La calefacción o la ventilación independiente se desconecta después de 50 minutos como máximo.

Conexión/desconexión del servicio de la calefacción adicional

- ▶ **Conexión:** arranque el motor.
 - ▶ Pulse la tecla .
 - ▶ **Desconexión:** pulse la tecla . El servicio de la calefacción adicional se conectará, en función de las necesidades, si la temperatura exterior es menor de 0 °C.
-  El servicio de la calefacción adicional está disponible solo para vehículos con calefacción adicional por agua caliente.

Ajuste de la calefacción adicional por agua caliente con telemando

Requisitos



- El depósito de combustible está lleno por encima del nivel de reserva.

Conexión inmediata



- ▶ Mantenga pulsada la tecla  hasta que aparezca el mensaje **ON** en el visualizador del telemando.

Ajuste de la hora de salida

- ▶ Pulse brevemente la tecla .
- ▶ Pulse repetidamente la tecla  o  hasta que se muestre en el visualizador la hora que desee modificar.

- ▶ Pulse simultáneamente las teclas **ON** y **OFF**.
El símbolo  parpadea en el visualizador del telemando.
- ▶ Ajuste la hora de salida que desee con las teclas **<** y **>**.
- ▶ Pulse simultáneamente las teclas **ON** y **OFF**.
Queda memorizada la nueva hora de salida.

Se pueden memorizar hasta tres horas de salida.

- ▶ **Activación de la hora de salida:** pulse brevemente la tecla **ON**.
- ▶ Seleccione la hora de salida que desee con las teclas **<** y **>**.
- ▶ Pulse de forma prolongada la tecla **ON**.
En el visualizador del telemando se muestra el símbolo , la hora de salida y, en función de la hora de salida seleccionada, las letras **A**, **B** o **C**.
- ▶ **Desactivación de la hora de salida:** seleccione la hora de salida que desee y pulse de forma prolongada la tecla **OFF**.
En el visualizador se muestra **OFF**.
- ▶ **Comprobación del estado de la calefacción independiente activa:** pulse brevemente la tecla **ON**.

Desconexión inmediata

- ▶ Pulse de forma prolongada la tecla **OFF**.

Síntesis de las indicaciones del visualizador del telemando (calefacción/ventilación independiente)

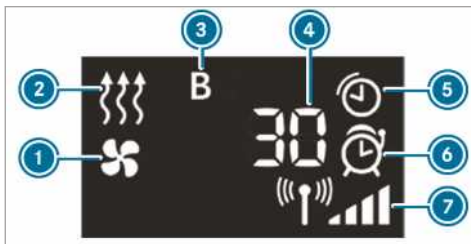

- ① Ventilación independiente conectada
- ② Calefacción independiente conectada
- ③ Hora de salida seleccionada
- ④ Tiempo restante de la calefacción o ventilación independiente (en minutos)
- ⑤ Calefacción o ventilación independiente activada

- ⑥ Hora de salida activada
- ⑦ Intensidad de la señal

Otras posibilidades de indicación:

- **Hora:** la hora de salida activada.
- **0 minutos:** como el motor todavía no ha alcanzado la temperatura de servicio al arrancar, se prolonga el tiempo de funcionamiento de la calefacción independiente.
- **OFF:** la calefacción o ventilación independiente está desconectada.

Sustitución de la pila del telemando (calefacción independiente)

⚠ PELIGRO Graves daños para la salud en caso de ingestión de las pilas

Las pilas contienen sustancias nocivas y corrosivas. La ingestión de pilas puede provocar daños graves para la salud.

Existe peligro de muerte.

- ▶ Guarde las pilas fuera del alcance de los niños.
- ▶ Si se han ingerido las pilas, acuda inmediatamente a un médico.

🌿 INDICACIÓN ECOLÓGICA Daños ecológicos por el desecho incorrecto de las pilas



Las pilas contienen sustancias tóxicas y corrosivas.



Entregue las pilas descargadas en un taller especializado o en un punto de recogida de pilas usadas.

Requisitos

- Hay disponible una pila de litio del tipo CR2450.



- ▶ Haga presión en la escotadura ❶ con un objeto puntiagudo.
- ▶ Desplace hacia atrás la cubierta de la pila ❷ en la dirección indicada por la flecha.
- ▶ Coloque la pila nueva ❸ con la inscripción hacia arriba.
- ▶ Desplace la cubierta de la pila ❷ en dirección contraria a la indicada por la flecha sobre el telemando hasta que quede encerrada.

Ajuste de la calefacción adicional por agua caliente con el ordenador de a bordo

Requisitos

- El depósito de combustible está lleno por encima del nivel de reserva.

Problemas con la calefacción adicional por agua caliente

Problema	Posibles causas / consecuencias y ▶ soluciones
FAIL (📶)	Se ha producido un fallo en la transmisión de señales entre el telemando y el vehículo. ▶ Modifique su posición respecto al vehículo y reduzca, en caso necesario, la distancia que lo separa del vehículo.
FAIL	La carga de la batería de arranque no es suficiente. ▶ Cargue la batería de arranque. El depósito de combustible no está lleno hasta la reserva. ▶ Efectúe el repostado en la gasolinera más cercana.
FAIL (🔧)	La calefacción independiente está averiada. ▶ Encargue la comprobación de la calefacción independiente en un taller especializado.

- El encendido está conectado.

Ordenador de a bordo:

▶ Estilos y visual. ▶ Calefacción

Ajuste de la hora de conexión

- ▶ Seleccione **Estilos y visual.**
- ▶ Ajuste la hora de salida deseada.

Activación del tiempo de preselección

- ▶ Seleccione **Vorwahlzeit.**
La marca de verificación identifica la función conectada.
- ❶ La activación del tiempo de preselección solo es válida hasta el próximo arranque del motor.

Selección del tiempo de preselección

- ▶ Seleccione **Vorwahlzeit.**
- ▶ Seleccione el tiempo de preselección que desee: A, B o C.

Calefacción adicional por aire caliente

Síntesis del temporizador

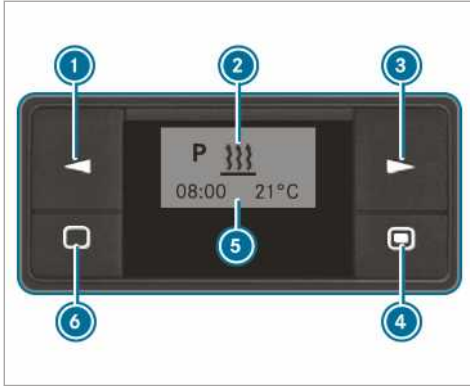

- ➊ Selección de una opción/modificación de valores
- ➋ Línea de menú
- ➌ Selección de una opción
- ➍ Pulsación breve: confirmación de selección o ajuste/pulsación prolongada: conexión/desconexión del modo de calefacción inmediata
- ➎ Indicación variable
- ➏ Pulsación breve: conexión del temporizador/finalización o cancelación de los ajustes en un menú/pulsación prolongada: finalización de todas las funciones

Conexión del temporizador

- ▶ Pulse la tecla ➎.

- ⓘ El temporizador cambia a la posición de reposo una vez transcurridos diez segundos. El visualizador se apaga.

Ajuste del temporizador

Ajuste de la hora

Debe reajustar el día de la semana, la hora y el valor estándar de la duración de servicio en los siguientes casos:

- en la primera puesta en servicio
 - si se ha producido una interrupción de tensión (por ejemplo, si la batería ha estado desembornada)
 - si se ha producido una avería
- ▶ Pulse la tecla ➊ o ➋ hasta que parpadee en la línea de menú ➋.

- ▶ Pulse la tecla ➌.
- ▶ Pulse la tecla ➊ o ➋ hasta que parpadee.
- ▶ Pulse la tecla ➌.
- ▶ Pulse la tecla ➊ o ➋ para ajustar el valor de la hora.
- ▶ Pulse la tecla ➌.
- ▶ Ajuste los minutos con la tecla ➊ o ➋.
- ▶ Pulse la tecla ➌.

Ajuste del formato de hora

- ▶ Pulse la tecla ➊ o ➋ hasta que parpadee en la línea de menú ➋.
- ▶ Pulse la tecla ➌.
- ▶ Pulse la tecla ➊ o ➋ hasta que el símbolo de formato de hora parpadee.
- ▶ Pulse la tecla ➌.
- ▶ Pulse la tecla ➊ o ➋ para seleccionar el formato de hora deseado.
- ▶ Pulse la tecla ➌.

Ajuste del día de la semana

- ▶ Pulse la tecla ➊ o ➋ hasta que parpadee en la línea de menú ➋.
- ▶ Pulse la tecla ➌.
- ▶ Pulse la tecla ➊ o ➋ hasta que el símbolo de día de la semana parpadee.
- ▶ Pulse la tecla ➌.
- ▶ Pulse la tecla ➊ o ➋ para seleccionar el día de la semana que desee.
- ▶ Pulse la tecla ➌.

Conexión y desconexión del modo de calefacción inmediata

- ▶ **Conexión:** pulse la tecla ➌ hasta que parpadee en la línea de menú ➋. En el visualizador aparece brevemente **On** y, a continuación, la duración de servicio restante o el símbolo de servicio permanente.
- ▶ **Desconexión:** pulse la tecla ➌ hasta que aparezca **Off** en el visualizador.

Ajuste de la hora de salida

Puede ajustar tres horas de salida con el reloj temporizador. En el caso de averías de funcionamiento o si la batería ha estado desembornada, deberá ajustar de nuevo la hora de salida.

- ▶ **Ajuste de la hora de salida:** pulse la tecla ➊ o ➋ hasta que **P** parpadee en la línea de menú ➋.

- ▶ Pulse la tecla ④.
- ▶ En la columna de programa ⑤ se muestran los números de las memorias de programa. La marca de verificación identifica la memoria de programa activada.
- ▶ Pulse la tecla ① o ③ para seleccionar la memoria de programa que desee.
- ▶ Pulse la tecla ④.
- ▶ **Activación/desactivación de una memoria de programa:** pulse la tecla ① o ③ para seleccionar **On** u **Off**.
- ▶ Pulse la tecla ④.
- ▶ **Edición de la memoria de programa:** pulse la tecla ① o ③ para seleccionar .
- ▶ Pulse la tecla ④.
- ▶ Ajuste el día de la semana y la hora (→ página 115).

Ajuste de la temperatura y de la duración de servicio

- ▶ Pulse la tecla ④.
- ▶ Pulse la tecla ① o ③ para ajustar la temperatura.
- ▶ Pulse la tecla ④.
- ▶ Ajuste la duración de servicio con la tecla ① o ③, o seleccione el símbolo  de servicio permanente.
- ▶ Pulse la tecla ④.

 La duración de servicio que debe ajustar es el ajuste estándar para el modo de calefacción inmediata. Puede ajustar la duración de servicio entre 10 y 120 minutos o ajustar el servicio permanente.

Problemas con la calefacción adicional por aire caliente

Problema	Posibles causas / consecuencias y ▶ soluciones
El aviso ERROR aparece en el campo de indicación del temporizador.	<p>Se ha producido un fallo de funcionamiento.</p> <ul style="list-style-type: none"> ▶ Encargue la comprobación de la calefacción independiente en un taller especializado.
El aviso INIT aparece en el campo de indicación del temporizador.	<p>La alimentación eléctrica se ha interrumpido. Se han borrado todos los ajustes memorizados.</p> <p>La detección automática del hardware está activa en ese momento.</p> <ul style="list-style-type: none"> ▶ Una vez finalizada la detección automática del hardware, ajuste el día, la hora y la duración de servicio (→ página 115). ▶ Ajuste la hora de salida (→ página 115).
La calefacción independiente se desconecta automáticamente y/o no se puede conectar.	<p>La protección contra subtensión integrada en la unidad de control desconecta la calefacción independiente, ya que la tensión de la red de a bordo está por debajo de los 10 V.</p> <ul style="list-style-type: none"> ▶ Encargue la revisión del generador eléctrico y de la batería.
	<p>Se ha fundido el fusible.</p> <ul style="list-style-type: none"> ▶ Sustituya el fusible, vea las Instrucciones adicionales "Asignación de fusibles". ▶ Encargue que averigüen la causa de que se haya fundido el fusible en un taller especializado.
La calefacción adicional por aire caliente se sobrecalienta.	<p>Los canales de aire están obturados.</p> <ul style="list-style-type: none"> ▶ Asegúrese de que no esté bloqueado el caudal de aire caliente. ▶ Encargue la comprobación de la calefacción independiente en un taller especializado.

Manejo de la ventilación del compartimento de carga

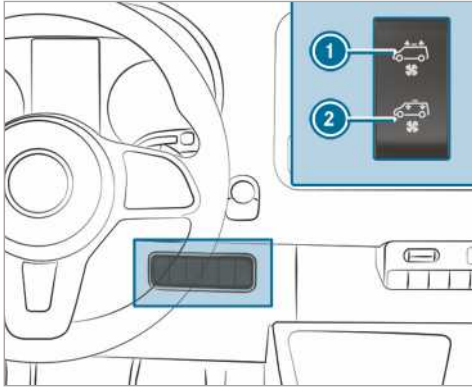

Si su vehículo está equipado con un ventilador de techo, puede airear y ventilar el espacio de carga.

- ▶ Conecte el encendido.
- ▶ **Conexión y purga de aire:** pulse la parte superior del interruptor ①.
El ventilador de techo extrae el aire viciado del espacio de carga.
- ▶ **Conexión y ventilación:** pulse la parte inferior del interruptor ②.
El ventilador de techo introduce aire del exterior en el espacio de carga.
- ▶ **Desconexión:** coloque el interruptor en su posición central.

Conducir

Conexión de la alimentación eléctrica o del encendido con la tecla de arranque y parada

- ▲ ADVERTENCIA** Peligro de accidente y de sufrir lesiones si hay niños en el vehículo sin vigilancia

Si deja a los niños sin vigilancia en el vehículo, estos pueden:

- abrir las puertas y poner en peligro a otras personas o usuarios de la vía
- abandonar el vehículo y ser atropellados por algún vehículo
- manejar el equipamiento del vehículo y, por ejemplo, quedar aprisionados

Los niños podrían asimismo poner el vehículo en movimiento, por ejemplo:

- si sueltan el freno de estacionamiento
- si desacoplan la posición de aparcamiento **P** del cambio automático o acoplan el punto muerto del cambio manual
- si arrancan el motor

- ▶ Al abandonar el vehículo, lleve siempre la llave consigo y bloquee el vehículo.
- ▶ Nunca deje a niños ni animales sin vigilancia en el vehículo.
- ▶ Guarde la llave fuera del alcance de los niños.

- ▲ ADVERTENCIA** Peligro de intoxicación por gases de escape

Los motores de combustión interna emiten gases de escape tóxicos como, porejemplo, monóxido de carbono. La inhalación de estos gases de escape provoca intoxicación.

- ▶ Nunca deje el motor en marcha en espacios cerrados sin suficiente ventilación.

- ▲ ADVERTENCIA** Peligro de incendio debido a materiales inflamables en el sistema de escape

Los materiales inflamables pueden inflamarse si están en contacto con piezas calientes del motor o del sistema de escape debido a las influencias medioambientales o a animales.

- ▶ Por dicho motivo, compruebe regularmente que no haya objetos extraños

inflamables en el compartimento del motor ni en el sistema de escape.

Requisitos

- La llave se encuentra en el sector de detección de la antena (→ página 44) y la batería de la llave no está descargada.

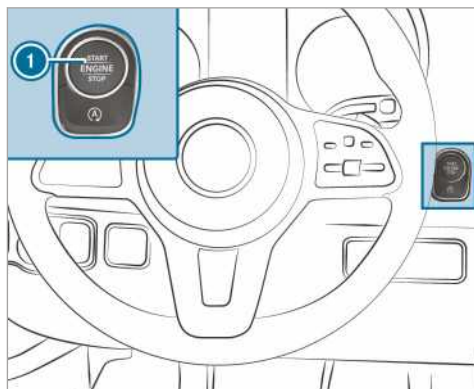

▶ Conexión de la alimentación eléctrica:

pulse la tecla ① una vez. Puede conectar, por ejemplo, el limpiaparabrisas.

Si se cumplen las siguientes condiciones, la alimentación eléctrica se desconecta de nuevo:

- La puerta del conductor está abierta.
- Pulsa dos veces la tecla ①.

▶ Conexión del encendido: pulse dos veces la tecla ①.

Los testigos de control aparecen en el cuadro de instrumentos.

Si se cumple una de las siguientes condiciones, se desconecta de nuevo el encendido:

- No arranca el vehículo en el transcurso de 15 minutos.
- Pulsa una vez la tecla ①.

Arrancar

Accionar el vehículo con la tecla de arranque y parada

⚠ ADVERTENCIA Peligro de accidente y de sufrir lesiones si hay niños en el vehículo sin vigilancia

Si deja a los niños sin vigilancia en el vehículo, estos pueden:

- abrir las puertas y poner en peligro a otras personas o usuarios de la vía
- abandonar el vehículo y ser atropellados por algún vehículo
- manejar el equipamiento del vehículo y, por ejemplo, quedar aprisionados

Los niños podrían asimismo poner el vehículo en movimiento, por ejemplo:

- si sueltan el freno de estacionamiento
 - si desacoplan la posición de aparcamiento **P** del cambio automático o accoplan el punto muerto del cambio manual
 - si arrancan el motor
- ▶ Al abandonar el vehículo, lleve siempre la llave consigo y bloquee el vehículo.
- ▶ Nunca deje a niños ni animales sin vigilancia en el vehículo.
- ▶ Guarde la llave fuera del alcance de los niños.

Requisitos

- La llave se encuentra en el sector de detección de la antena (→ página 44) y la batería de la llave no está descargada.

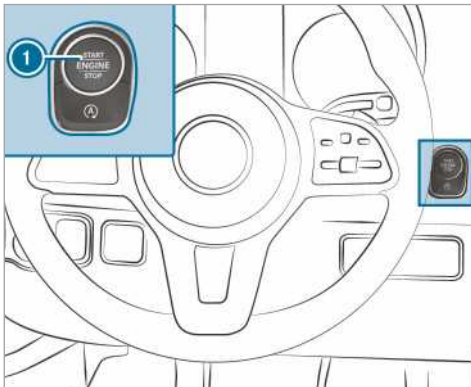

▶ **Vehículo con cambio manual:** pisar a fondo el pedal del embrague .

▶ **Vehículos con cambio automático:** Situar el cambio en la posición **P** o **N** .

▶ Pisar el pedal de freno y pulsar la tecla ① .

▶ Si el vehículo no arranca: desactivar los consumidores innecesarios y pulsar una vez la tecla ① .

▶ Si el vehículo aún no arranca y el visualizador multifunción muestra el aviso: [Guardar la llave en el compartimento señalado Ver Instrucciones de servicio](#): Accionar el vehículo en régimen de emergencia.

Arranque del vehículo en régimen de emergencia

⚠ ADVERTENCIA Peligro de accidente y de sufrir lesiones si hay niños en el vehículo sin vigilancia

Si deja a los niños sin vigilancia en el vehículo, estos pueden:

- abrir las puertas y poner en peligro a otras personas o usuarios de la vía
- abandonar el vehículo y ser atropellados por algún vehículo
- manejar el equipamiento del vehículo y, por ejemplo, quedar aprisionados

Los niños podrían asimismo poner el vehículo en movimiento, por ejemplo:

- si sueltan el freno de estacionamiento
- si desacoplan la posición de aparcamiento **P** del cambio automático o accoplan el punto muerto del cambio manual
- si arrancan el motor

▶ Al abandonar el vehículo, lleve siempre la llave consigo y bloquee el vehículo.

▶ Nunca deje a niños ni animales sin vigilancia en el vehículo.

▶ Guarde la llave fuera del alcance de los niños.

Si el vehículo no arranca y en el visualizador multifunción aparece el aviso [Guardar la llave en el compartimento señalado Ver Instrucciones de servicio](#), puede arrancar el vehículo en régimen de emergencia.

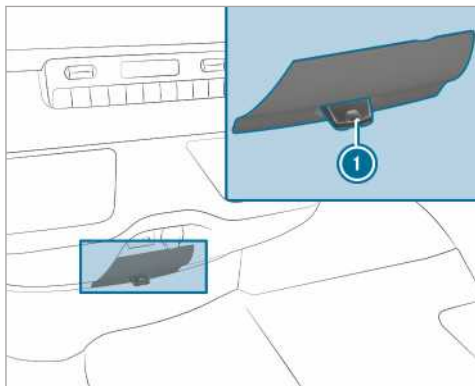

- ▶ Retire la llave ① del llavero.
- ▶ Inserte la llave ① en el puerto de conexión. El vehículo arranca transcurrido un corto tiempo.
- ▶ Deje la llave introducida durante toda la marcha.
- ▶ Si extrae la llave ① del puerto de conexión, el motor sigue funcionando.
- ▶ Encargue la revisión de la llave ① en un taller especializado cualificado.

Si el vehículo no arranca:

- ▶ Deje insertada la llave ① en el puerto de conexión.
- ▶ **Vehículos con cambio manual:** pise el pedal del embrague.
- ▶ **Vehículos con cambio automático:** pise el pedal de freno.
- ▶ Arranque el vehículo con la tecla de arranque y parada.
- ① Con la tecla de arranque y parada también puede conectar la alimentación eléctrica y el encendido.

Indicaciones sobre el rodaje

Cuide el motor durante los primeros 1.500 km:

- Conduzca variando la velocidad y el número de revoluciones.
- A más tardar, cambie a la marcha superior más próxima cuando la aguja del cuentarrevoluciones $\frac{2}{3}$ haya alcanzado la zona roja.
- Evite cargas elevadas como pisar el acelerador a fondo.

- Al frenar, no acople a una marcha inferior de forma manual.
- Una vez haya superado los 1.500 km, eleve el número de revoluciones de forma continua y acelere el vehículo a la máxima velocidad.
- **Vehículos con cambio automático:** no pise a fondo el pedal acelerador por encima del punto de resistencia (kick-down).

Esto también es aplicable en caso de sustituir el motor o piezas de la cadena cinemática.

Tenga en cuenta también las siguientes indicaciones para el rodaje:

- El sistema de sensores del sistema de seguridad de marcha ESP[®] se ajusta automáticamente después de haber circulado un determinado trayecto tras la entrega del vehículo o tras una reparación. Se alcanzará la eficacia total del sistema solo después de la finalización de ese proceso de aprendizaje.
- Los forros de freno, los discos de freno y los neumáticos nuevos o cambiados presentan un efecto de frenado y de adherencia óptimo tras haber conducido unos cientos de kilómetros. Compense el efecto de frenado reducido aplicando una mayor presión sobre el pedal de freno.

Indicaciones para la marcha

Indicaciones para la conducción

⚠ ADVERTENCIA Peligro de accidente por objetos en el espacio reposapiés del conductor

Los objetos que haya en el espacio reposapiés del conductor pueden limitar el recorrido del pedal o bloquear un pedal pisado a fondo.

Esto pone en peligro la seguridad vial y de funcionamiento del vehículo.

- ▶ Coloque todos los objetos en un lugar seguro dentro del vehículo para que no vayan a parar al espacio reposapiés del conductor.
- ▶ Asegúrese de que las esterillas y las alfombrillas queden fijadas de forma segura y antideslizante, y de que exista suficiente espacio libre para el desplazamiento de los pedales.
- ▶ No apile varias esterillas o alfombrillas.

⚠ ADVERTENCIA Peligro de accidente por calzado inadecuado

El accionamiento de los pedales puede verse afectado por calzado inadecuado, por ejemplo:

- calzado con suelas de plataforma
 - calzado de tacón alto
 - pantuflas
- ▶ Al conducir lleve siempre calzado adecuado para poder accionar los pedales de forma segura.

⚠ ADVERTENCIA Peligro de accidente con encendido desconectado mediante el bloqueo del volante

Si desconecta el encendido durante una parada total del vehículo, se enclava el bloqueo del volante en vehículos con cambio manual.

No puede girar más el vehículo.

- ▶ Conecte el encendido antes de hacer rodar el vehículo, para desactivar el bloqueo del volante.

⚠ ADVERTENCIA Peligro de accidente por encendido desconectado durante la marcha

Si desconecta el encendido durante la marcha, las funciones relevantes desde el punto de vista de la seguridad se verán limitadas o ya no estarán disponibles. Esto puede afectar, por ejemplo, a la servodirección y a la amplificación de la fuerza de frenado.

Como consecuencia, deberá aplicar una fuerza considerablemente mayor para maniobrar y frenar.

- ▶ No desconecte el encendido durante la marcha.

⚠ ADVERTENCIA Peligro de intoxicación por gases de escape

Los motores de combustión interna emiten gases de escape tóxicos como, por ejemplo, monóxido de carbono. La inhalación de estos gases de escape provoca intoxicación.

- ▶ Nunca deje el motor en marcha en espacios cerrados sin suficiente ventilación.

⚠ ADVERTENCIA Peligro de derrape y de accidente debido a un acoplamiento de marchas descendente al circular sobre calzadas resbaladizas

Si acopla una marcha descendente al circular sobre una calzada resbaladiza para incrementar el efecto de frenado del motor, las ruedas propulsoras pueden perder la adherencia.

- ▶ No acople una marcha inferior para incrementar el efecto de frenado del motor al circular sobre calzadas resbaladizas.

⚠ PELIGRO Peligro de muerte por gases de escape tóxicos

Si la salida de escape está bloqueada o no es posible tener suficiente ventilación, pueden introducirse en el vehículo gases de escape tóxicos, especialmente, monóxido de carbono. Este es el caso, por ejemplo, si el vehículo se atasca en la nieve.

- ▶ Si el motor o la calefacción independiente están funcionando, mantenga la salida de escape y la zona que rodea al vehículo limpia de nieve.
- ▶ Para garantizar la entrada de suficiente aire del exterior, abra una ventanilla del lado del vehículo opuesto al viento.

⚠ ADVERTENCIA Peligro de accidente debido a un sobrecalentamiento del sistema de frenos

Si durante la marcha deja descansar el pie sobre el pedal de freno, el sistema de frenos se puede sobrecalentar.

Con ellos se incrementa la distancia de frenado e incluso puede fallar el sistema de frenos.

- ▶ No utilice nunca el pedal de freno como reposapiés.
- ▶ Durante la marcha no apriete al mismo tiempo el pedal de freno y el pedal del acelerador.

En largas y pronunciadas pendientes tiene que cambiar a tiempo a una marcha más baja. Tenga esto en cuenta, especialmente con el vehículo cargado. De esta manera utiliza el efecto de frenado del motor. Con ello descarga el sistema de frenos y evita un sobrecalentamiento de los frenos y su rápido desgaste.

! **INDICACIÓN** Desgaste de los forros de freno por pisar el pedal de freno de forma prolongada

- ▶ Durante la marcha no pise el pedal de freno de forma prolongada.
- ▶ Acople con anticipación una marcha inferior para utilizar el efecto de frenado del motor.

! **INDICACIÓN** Daño de la cadena cinemática y del motor al arrancar

- ▶ No caliente el motor dejándolo funcionar parado. Póngase en marcha inmediatamente.
- ▶ Evite circular a un régimen de revoluciones elevado y a pleno gas hasta que el motor haya alcanzado la temperatura de servicio.
- ▶ No deje que las ruedas giren en vacío.

! **INDICACIÓN** Daño del catalizador por combustible sin quemar

El motor funciona de forma irregular, con fallos intermitentes de encendido.

Podría llegar combustible sin quemar al catalizador.

- ▶ Acelere solo ligeramente.
- ▶ Encargue inmediatamente la reparación de la avería en un taller especializado.

Trayecto corto

Si el vehículo se mueve constantemente en trayectos cortos, se puede acumular el combustible en el aceite del motor y ocasionar una avería del motor.

Vehículos con indicación de avería (en trayectos cortos)

En caso de mostrarse una de las siguientes indicaciones, conduzca a la menor oportunidad con un número de revoluciones de mínimo 2.000 1rpm hasta que el testigo de control o el aviso en el visualizador se apague:

- El testigo de control para el filtro de partículas diésel se enciende en el visualizador del cuadro de instrumentos.

Tenga en cuenta las indicaciones sobre la regeneración (→ página 130).

- En el visualizador multifunción se muestra el mensaje [Filtro de gases de escape: circular a](#)

[elevadas revoluc.](#) Ver [Instrucciones de servicio](#)

Para ello cambie a una marcha más baja en vehículos con cambio automático (→ página 135).

Desconecte esto en vehículos con parada y arranque ECO.

Al conseguir la elevación de temperatura se facilita la combustión de partículas en el filtro de partículas diésel.

Si no se apaga el testigo de control o el aviso mostrado en el visualizador transcurridos unos 40 minutos, póngase en contacto de forma inmediata con un taller especializado cualificado.

Vehículos sin indicación de avería (en trayectos cortos)

Con trayectos cortos constantes, efectúe cada 500 km un trayecto de autopista o un recorrido interurbano de unos 20 minutos. Con ello facilita la regeneración del filtro de partículas diésel.

Limitación de velocidad

! **ADVERTENCIA** Peligro de accidente en caso de sobrepasar la capacidad de carga de los neumáticos o el índice de velocidad admisible

En caso de sobrepasar la capacidad de carga de los neumáticos indicada o el índice de velocidad admisible puede ocasionar daños en los neumáticos y provocar que estalle el neumático.

- ▶ Utilice únicamente modelos y -dimensiones de neumáticos homologados para su modelo de vehículo.
- ▶ Tenga en cuenta asimismo la capacidad de carga necesaria de los neumáticos y el índice de velocidad válido para su vehículo.

Como conductor tiene que informarse de la velocidad máxima autorizada resultante de los neumáticos (neumático y presión del neumático). También tenga especialmente en cuenta las disposiciones vigentes del país para los neumáticos. Puede limitar de forma permanente la velocidad de su vehículo.

Mercedes-Benz recomienda un taller especializado cualificado para la programación de la limitación de velocidad.

En vehículos con limitador de velocidad puede limitar la velocidad de su vehículo mediante el ordenador de a bordo de forma temporal y/o permanente (→ página 162).

Al realizar un adelantamiento, tenga en cuenta que el motor se regula automáticamente cuando alcanza la limitación de velocidad programada.

En pendientes se puede sobrepasar la limitación de velocidad. Frene si fuese necesario.

Los avisos en el visualizador le advierten en caso de que llegue a la limitación de velocidad.

Viajes al extranjero

Servicio posventa

También en el extranjero dispone de una amplia red de talleres de servicio posventa Mercedes-Benz. No obstante, tenga en cuenta que algunas instalaciones de servicio o piezas de repuesto pueden no estar disponibles de inmediato. Podrá obtener la lista de talleres oficiales en cualquier punto de servicio Mercedes-Benz.

Combustible

En algunos países solo se comercializan combustibles de un índice de octano bajo o con alto contenido de azufre.

Mercedes-Benz le recomienda el montaje de un filtro de combustible con separador de agua si circula por países en los que se comercializa diésel con un elevado contenido de agua.

Un combustible inapropiado puede provocar averías del motor. Información sobre el combustible (→ página 275).

Transporte en ferrocarril

En algunos países, el transporte de su vehículo en ferrocarril puede estar limitado o puede que necesite unas medidas especiales debido a las diferentes alturas de los túneles y normas de carga.

Puede obtener más información al respecto en cualquier punto de servicio de Mercedes-Benz.

Indicaciones sobre los frenos

⚠ ADVERTENCIA Peligro de derrape y de accidente debido a un acoplamiento de marchas descendente al circular sobre calzadas resbaladizas

Si acopla una marcha descendente al circular sobre una calzada resbaladiza para incrementar el efecto de frenado del motor, las ruedas propulsoras pueden perder la adherencia.

▶ No acople una marcha inferior para incrementar el efecto de frenado del motor al circular sobre calzadas resbaladizas.

⚠ ADVERTENCIA Peligro de accidente por sistema de frenos sobrecalentado

Si deja reposar el pie sobre el pedal de freno durante la marcha, el sistema de frenos se puede sobrecalentar.

Con ello, la distancia de frenado se prolonga y el sistema de frenos podría incluso fallar.

- ▶ No utilice nunca el pedal de freno como reposapiés.
- ▶ Durante la marcha no pise el pedal de freno y el pedal acelerador simultáneamente.

Declives

Al circular por declives largos y pronunciados debe:

- en vehículos con cambio automático, acoplar anticipadamente la gama de marchas **2** o **1** para que el motor gire en el margen de número de revoluciones medio hasta superior (→ página 135)
- en vehículos con cambio manual, acoplar anticipadamente una marcha inferior para que el motor gire en el margen de número de revoluciones medio hasta superior

i Si el TEMPOMAT está conectado o el limitador de velocidad está conectado, también deberá cambiar anticipadamente la gama de marchas.

De esta forma aprovechará el efecto de frenado del motor para mantener la velocidad y deberá frenar menos. Además, se reduce el esfuerzo que debe soportar el freno de servicio y evita el sobrecalentamiento y el desgaste más rápido de los frenos.

Esfuerzos elevados y reducidos

⚠ ADVERTENCIA Peligro de accidente por sistema de frenos sobrecalentado

Si deja reposar el pie sobre el pedal de freno durante la marcha, el sistema de frenos se puede sobrecalentar.

Con ello, la distancia de frenado se prolonga y el sistema de frenos podría incluso fallar.

- ▶ No utilice nunca el pedal de freno como reposapiés.
- ▶ Durante la marcha no pise el pedal de freno y el pedal acelerador simultáneamente.

Si ha sometido al sistema de frenos a elevados esfuerzos, no estacione el vehículo de inmediato. Siga circulando un breve periodo de tiempo. Los frenos se refrigerarán con mayor rapidez gracias al viento producido por la marcha del vehículo.

Si utiliza los frenos con poca frecuencia, frene de vez en cuando el vehículo para verificar la eficacia del sistema de frenos. Para ello, frene con determinación cuando circule a una velocidad elevada, siempre teniendo en cuenta el tráfico. De esta forma, se incrementa la efectividad de los frenos.

Calzada mojada

Si circula durante mucho tiempo bajo lluvia intensa sin frenar, puede que los frenos respondan con retardo al frenar por primera vez. Este comportamiento también puede aparecer después de lavar el vehículo o de atravesar agua profunda. En dicho caso, deberá pisar con más fuerza el pedal de freno. Mantenga una mayor distancia con respecto al vehículo precedente.

Después de circular por una calzada mojada o de lavar el vehículo, frene el vehículo con determinación teniendo en cuenta la situación del tráfico. De esta forma se calientan los discos de freno, se secan más rápidamente y quedan protegidos contra la corrosión.

Efecto de frenado reducido en carreteras con sal esparcida:

- Con una capa de sal sobre los discos de freno y los forros de freno la distancia de frenado puede incrementar considerablemente o puede ajustarse a un frenado unilateral.
- Mantenga una distancia de seguridad especialmente grande con respecto al vehículo que le precede.

Elimine la capa de sal:

- Frene de forma ocasional teniendo en cuenta la situación del tráfico.
- Pise el pedal de freno con cuidado al final del trayecto y en una reanudación de la marcha.

Discos de freno y forros de freno nuevos

Los forros y discos de freno nuevos o sustituidos alcanzan un efecto de frenado óptimo después

de haber recorrido unos 100 km. Compense el efecto de frenado reducido aplicando una mayor presión sobre el pedal de freno. Por motivos de seguridad, Mercedes-Benz le recomienda encarar en su vehículo exclusivamente el montaje de los discos de freno y los forros de freno homologados por Mercedes-Benz.

Si se instalan discos de freno o forros de freno diferentes, la seguridad del vehículo puede verse afectada.

Sustituya siempre los discos de freno y los forros de freno por ejes. Al sustituir los discos de freno, utilice siempre forros de freno nuevos.

Freno de estacionamiento

⚠ ADVERTENCIA Peligro de derrape y accidente al frenar con el freno de estacionamiento

Si debe frenar el vehículo con el freno de estacionamiento, la distancia de frenado es considerablemente mayor y las ruedas se pueden bloquear. Se incrementa el peligro de derrape y de accidente.

- ▶ Frene el vehículo con el freno de estacionamiento únicamente si el freno de servicio está averiado.
- ▶ Al hacerlo, no accione el freno de estacionamiento con demasiada fuerza.
- ▶ Si las ruedas se bloquean, suelte inmediatamente el freno de estacionamiento hasta que las ruedas vuelvan a girar.

Si conduce sobre calzadas mojadas o superficies cubiertas de suciedad, puede introducirse sal de la calzada y/o suciedad en el freno de estacionamiento. Esto puede provocar corrosión y una disminución de la fuerza de frenado.

Para evitarlo, circule de vez en cuando con el freno de estacionamiento ligeramente aplicado. Para ello, recorra una distancia de aproximadamente 100 m a una velocidad máxima de 20 km/h.

Si frena el vehículo con el freno de estacionamiento, no se encienden las luces de freno.

Conducción en calzadas mojadas

Aquaplaning

⚠ ADVERTENCIA Peligro de aquaplaning debido a un bajo perfil de los neumáticos

Según el nivel del agua que haya sobre la calzada se puede producir aquaplaning a pesar de tener suficiente profundidad de perfil en los neumáticos y circular a velocidad reducida.

► Evite los surcos y frene con cuidado.

Por lo tanto, conduzca de la siguiente manera con fuertes precipitaciones o en condiciones en las que pueda producirse aquaplaning:

- Reduzca la velocidad.
- Evite los surcos.
- Frene con cuidado.

Circulación por carreteras encharcadas

Tenga en cuenta que los vehículos que le preceden o los que vienen de frente crean olas. Por ello se puede sobrepasar el nivel de agua máximo permitido. No olvide tener en cuenta estas indicaciones. De lo contrario, puede dañar el motor, el sistema eléctrico y la caja de cambios.

Si tiene que circular a través del agua que se haya acumulado en la carretera, tenga en cuenta lo siguiente:

- En aguas tranquilas, el nivel de agua debe llegar como máximo hasta el borde inferior del parabarro delantero.
- Debe conducir como máximo a velocidad de paso.

Para los vehículos de tracción integral tenga en cuenta también las indicaciones sobre las travessías de cursos de agua en terreno no asentado (→ página 126).

Conducir en invierno

⚠ ADVERTENCIA Peligro de derrape y de accidente debido a un acoplamiento de marchas descendente al circular sobre calzadas resbaladizas

Si acopla una marcha descendente al circular sobre una calzada resbaladiza para incrementar el efecto de frenado del motor, las ruedas propulsoras pueden perder la adherencia.

► No acople una marcha inferior para incrementar el efecto de frenado del

motor al circular sobre calzadas resbaladizas.

⚠ PELIGRO Peligro de muerte por gases de escape tóxicos

Si la salida de escape está bloqueada o no es posible tener suficiente ventilación, pueden introducirse en el vehículo gases de escape tóxicos, especialmente, monóxido de carbono. Este es el caso, por ejemplo, si el vehículo se atasca en la nieve.

- Si el motor o la calefacción independiente están funcionando, mantenga la salida de escape y la zona que rodea al vehículo limpia de nieve.
- Para garantizar la entrada de suficiente aire del exterior, abra una ventanilla del lado del vehículo opuesto al viento.

⚠ ADVERTENCIA Peligro de derrape y de accidente debido a un acoplamiento de marchas descendente al circular sobre calzadas resbaladizas

Si acopla una marcha descendente al circular sobre una calzada resbaladiza para incrementar el efecto de frenado del motor, las ruedas propulsoras pueden perder la adherencia.

- No acople una marcha inferior para incrementar el efecto de frenado del motor al circular sobre calzadas resbaladizas.

Los vehículos con cambio automático solo pueden rodar brevemente en punto muerto **[N]**. Un largo rodado de las ruedas, p. ej. al remolcar, lleva a averías en el cambio.

Si el vehículo amenaza con derrapar o no se puede detener a velocidad reducida:

- Conecte el cambio automático a la posición de punto muerto **[N]**.
- Conecte el cambio manual en punto muerto o desembrague.
- Trate de mantener bajo control el vehículo mediante correcciones de dirección con el volante.

Conduzca de forma especialmente cuidadosa en calzadas resbaladizas. Evite una aceleración, un giro o un frenado brusco.

Lleve su vehículo a un taller especializado cualificado antes de que comience el invierno para que lo preparen para condiciones invernales.

Tenga en cuenta las indicaciones que aparecen en el capítulo "Indicaciones para las cadenas para nieve" (→ página 237).

Compruebe regularmente el vehículo en conducción bajo condiciones invernales, y retire la nieve y el hielo. Las acumulaciones de nieve y hielo pueden, en particular, en estado de congelación en la zona de la aspiración de aire, piezas móviles, los ejes y los pasarruedas,

- obstaculizar la aspiración de aire
- Dañar piezas del vehículo
- Fallos funcionales provocados mediante las limitaciones de la movilidad constructiva prevista (p.ej. posible disminución del giro del volante)

Avise en caso de daños a un taller especializado cualificado.

Conducir en terreno no asfaltado

⚠ ADVERTENCIA Peligro de accidente al no respetar la línea de la pendiente en las laderas

Si se desplaza de forma inclinada o gira en una ladera, el vehículo puede resbalar lateralmente, volcarse y darse la vuelta.

- ▶ Desplazarse siempre en una ladera por la línea de pendiente (en línea recta hacia arriba o hacia abajo) y sin girar.

⚠ ADVERTENCIA Peligro de lesiones debido a las fuerzas de aceleración durante la conducción en terreno no asfaltado

Debido al relieve desigual del suelo en la conducción en terreno no asfaltado actúan las fuerzas de aceleración de todas las direcciones sobre su cuerpo.

Podría p.ej. salir despedido del asiento.

- ▶ Abróchese siempre el cinturón de seguridad en la conducción en terreno no asfaltado.

⚠ ADVERTENCIA Peligro de lesiones en las manos al conducir por encima de obstáculos

Si conduce por encima de obstáculos o en surcos, el volante puede rebotar y causar lesiones en las manos.

- ▶ Sujete siempre firmemente el volante con ambas manos.
- ▶ Al conducir por encima de obstáculos, debe contar brevemente con una elevada resistencia en la dirección.

⚠ ADVERTENCIA Peligro de incendio por materiales inflamables en piezas calientes del sistema de escape

Si los materiales inflamables, por ejemplo, hojas, hierba o ramas, están en contacto con piezas calientes del sistema de escape, dichos materiales pueden inflamarse.

- ▶ Al circular por caminos no asfaltados o por terrenos no asentados, compruebe regularmente los bajos del vehículo.
- ▶ En especial, elimine los restos de plantas que se hayan adherido u otros materiales inflamables.
- ▶ En caso de daños, póngase en contacto inmediatamente con un taller especializado.

Compruebe de forma regular los bajos del vehículo y los neumáticos y las llantas al conducir en caminos o terrenos no asfaltados. Retire especialmente cuerpos extraños atrapados, p.ej. piedras y ramas.

Tenga en cuenta las siguientes indicaciones relacionadas con este tipo de cuerpos extraños:

- Puede dañarse el tren de rodaje, el depósito de combustible o el sistema de frenos.
- Pueden originar desequilibrios y, con ello, vibraciones.
- Pueden salir despedidos durante el desplazamiento.

Avise en caso de daños a un taller especializado cualificado.

Con pronunciadas pendientes durante el desplazamiento por terrenos no asfaltados, se debe garantizar una altura de relleno suficiente en el depósito de AdBlue®. Por ello, asegúrese previamente a los desplazamientos por terrenos no

asfaltados un nivel mínimo de llenado de diez litros.

En desplazamientos por terrenos no asfaltados y por obras podrían acabar en los frenos p.ej. arena, barro y agua, también mezclada con aceite. Esto puede causar una reducción del efecto de frenado o un fallo total de los frenos, también debido a un elevado desgaste. Las características de los frenos cambian dependiendo del material que penetra. Limpie los frenos tras la marcha por terreno no asfaltado. Si a continuación detecta una reducción del efecto de frenado o ruidos de rozamiento, compruebe de forma inmediata el sistema de frenos en un taller especializado cualificado. Adapte su estilo de conducción a las cambiantes características de frenado.

Los desplazamientos por terrenos no asfaltados y por obras elevan la posibilidad de daños en los vehículos, lo que tiene como consecuencia la avería de componentes o sistemas. Adapte su estilo de conducción a las condiciones del terreno no asfaltado. Conduzca con cuidado. Elimine de forma inmediata los daños del vehículo en un taller especializado cualificado.

Durante la conducción en un terreno intransitable no cambie a punto muerto y no desembrague. Al intentar frenar el vehículo con el freno de servicio podría perder el control del mismo. Si su vehículo no puede superar una pendiente, retroceda en marcha atrás.

Si carga su vehículo para desplazamientos por terrenos no asfaltados y obras, mantenga el centro de gravedad del vehículo lo más bajo posible.

Lista de verificación antes del desplazamiento por terrenos no asfaltados

- Compruebe las reservas de combustible y AdBlue® (→ página 182) y rellene en caso necesario (→ página 143).
- **Motor:** compruebe el nivel de aceite y rellene con aceite en caso necesario (→ página 200). Antes del desplazamiento en pendientes e inclinaciones extremas, rellene el nivel de aceite hasta el máximo.
- ① En pendientes e inclinaciones extremas el ordenador de a bordo puede mostrar el símbolo. Si antes de la marcha ha rellenado el nivel de aceite en el motor hasta el máximo, la seguridad de funcionamiento del motor no se ve dañada.
- **Herramientas de a bordo:** compruebe, si funciona el gato (→ página 258).

- Asegúrese de que en el vehículo se encuentra la llave para ruedas (→ página 258), la base de madera para el gato, un cable de remolcado robusto, una pala plegable y un calzo.
- **Llantas y neumáticos:** compruebe la profundidad de perfil (→ página 236) y la presión del neumático (→ página 251).

Regule para conducción en terrenos no asfaltados

Tenga siempre en cuenta la altura libre sobre el suelo del vehículo y sortee los obstáculos, como p.ej. surcos demasiado profundos.

Los obstáculos podrían dañar el vehículo p.ej. en las siguientes partes:

- en el tren de rodaje
- en la cadena cinemática
- en los depósitos de combustible y de reserva

Por ello, conduzca siempre despacio en terrenos no asfaltados. Si conduce por encima de los obstáculos, permita que el acompañante le guíe.

- ① Mercedes-Benz le recomienda llevar en el vehículo adicionalmente una pala y un cable de rescate con grillete.
- Asegúrese de que el equipaje y la carga estén debidamente colocados y fijados de forma segura (→ página 77).
- Deténgase antes de iniciar la conducción por terrenos no asfaltados y cambie a una marcha pequeña.
- **Vehículos con DSR:** conecte el sistema DSR en descensos por declives (→ página 139).
- **Vehículos de tracción total:** conectar la tracción integral (→ página 138) y en caso necesario conectar la desmultiplicación del cambio en el LOW RANGE (→ página 138).
- Si el suelo lo requiere, desconecte brevemente para la puesta en marcha el ASR (→ página 138).
- En terrenos no asfaltados conducir siempre con motor en marcha y marcha engranada.
- Conducir lenta y regularmente. En muchos casos se requiere circular a velocidad muy baja.
- Evite ruedas de tracción continuas.
- Asegúrese siempre de que las ruedas tienen contacto con el suelo.
- Desplácese con extremo cuidado por terrenos no asfaltados desconocidos, que no son

visibles. Por motivos de seguridad salga e inspeccione antes el terreno no asfaltado.

- Preste atención a los obstáculos, p.ej. rocas, agujeros, tocones y surcos.
- Evite cantos en los cuales se pueda romper el suelo.

Reglas para vadeos en terrenos no asentados (vehículos de tracción integral)

- Tenga en cuenta las indicaciones de seguridad y las indicaciones de carácter general sobre la conducción por terrenos no asfaltados.
- Revise la profundidad y naturaleza del curso de agua antes de atravesar el vadeo. El agua debe tener una profundidad máxima de 60 cm.
- El sistema de climatización está desconectado (→ página 106).
- La calefacción independiente está desconectada (→ página 112).
- Conecte la tracción integral (→ página 137) y en vehículos con desmultiplicación del cambio conecte la LOW RANGE (→ página 138).
- Limite la gama de marchas a la posición **1** o **2**.
- Evite elevados números de revoluciones del motor.
- Conduzca lenta y regularmente a una circulación máxima de paso.
- Procure que no se forme ninguna ola delante del vehículo durante la marcha.
- Seque los frenos frenando el vehículo después de efectuar el vadeo.

Después de atravesar un vadeo, cuya agua sea de una profundidad superior a 50 cm, es imprescindible que compruebe todos los líquidos del vehículo por indicios de haber entrado agua.

Lista de verificación después del desplazamiento por terrenos no asfaltados

Si detecta daños en el vehículo tras el desplazamiento por terrenos no asfaltados, compruebe de forma inmediata el vehículo en un taller especializado cualificado.

En terrenos no asfaltados su vehículo soportará cargas mucho mayores que en el servicio en carretera. Compruebe el vehículo tras un desplazamiento en terrenos no asfaltados. Así reconoce los daños a tiempo y reduce el riesgo de accidente para sí mismo y para otros usuarios de la

vía. Limpie su vehículo a conciencia antes del desplazamiento en carreteras públicas.

Tenga en cuenta los siguientes puntos tras desplazamientos por terrenos no asfaltados y obras y antes de un desplazamiento sobre carreteras públicas:

- **Vehículos con sistema DSR:** desconecte el sistema DSR (→ página 139).
- **Vehículos de tracción total:** desconectar la tracción integral (→ página 138).
- Conecte el ASR (→ página 138).
- Limpie y compruebe si hay daños en el alumbrado exterior, especialmente en los faros y en la luz de posición trasera.
- Limpie el número de matrícula delantero y trasero.
- Limpie lunas, ventanillas y retrovisores exteriores.
- Limpie peldaños, dispositivos de entrada y asideros. Con ello eleva la seguridad de acceso al vehículo.
- Limpie con un chorro de agua los neumáticos y las llantas, pasarruedas y los bajos del vehículo. Con ello eleva la adherencia a la calzada, especialmente con calzada húmeda.
- Compruebe y retire de neumáticos y llantas los cuerpos extraños atrapados. Los cuerpos extraños atrapados pueden dañar los neumáticos y llantas, o pueden salir despedidos durante el desplazamiento.
- Compruebe y retire de los bajos del vehículo ramas y otras partes de plantas atrapadas.
- Limpie los discos de freno, pastillas de freno y articulaciones de eje, especialmente tras el funcionamiento en arena, barro, gravilla y grava, agua o similares.
- Compruebe los daños en la plataforma portante completa, neumáticos, llantas, estructura de la carrocería, frenos, dirección, tren de rodaje y sistema de escape.
- Compruebe la seguridad de funcionamiento del freno de servicio, p.ej. realizar una prueba de los frenos.
- Si advierte fuertes vibraciones en el vehículo tras la marcha por terrenos no asfaltados, vuelva a comprobar la presencia de cuerpos extraños en neumáticos y cadena cinemática. Retire cuerpos extraños, ya que pueden ocasionar desequilibrios y con ello generar vibraciones. En caso de daños en las ruedas y la

cadena cinemática, acuda de inmediato a un taller especializado cualificado.

Conducción en montaña

Vehículos con motor diésel: la seguridad de funcionamiento del motor diésel está garantizada hasta una altura de 2.500 m sobre el nivel del mar. Puede superar brevemente esta altura, p.ej. recorridos en la montaña. No conduzca de forma continua en alturas superiores a 2.500 m. Ya que sino podría dañar el motor diésel.

Tenga en cuenta en la conducción en montaña, que con el aumento de la altura la potencia del motor e incluso también la capacidad ascensional disminuyen. En conducción por encima de 2.500 m de la altura del mar, no está disponible la función de parada y arranque ECO. Encontrará las indicaciones para frenado en pendientes de bajada bajo Indicaciones para frenado (→ página 123).

Función de parada y arranque ECO

Modo de funcionamiento de la función de parada y arranque ECO

Si se cumplen las siguientes condiciones, el motor se apaga automáticamente:

- **Vehículos con cambio manual:** al frenar el vehículo, a baja velocidad poner el vehículo en punto muerto [N] y, a continuación, al soltar el pedal del embrague.
- **Vehículos con cambio automático:** al detener el vehículo en la posición de cambio [D] o [N].
- Se cumplen todas las condiciones del vehículo para la parada automática del motor.

Con el vehículo parado, en el visualizador multifunción aparece el símbolo [A]. Si no se cumplen todas las condiciones del vehículo, en el visualizador multifunción aparece el símbolo [A].

El motor arranca de nuevo de forma automática en los siguientes casos:

- **Vehículos con cambio manual:** al pisar el pedal del embrague.
- **Vehículos con cambio manual:** al poner la marcha atrás [R].
- **Vehículos con cambio automático:** al soltar el pedal del freno en la posición de cambio [D] cuando la función HOLD no está activada.

- **Vehículos con cambio automático:** al salir de la posición de cambio [P].
- **Vehículos con cambio automático:** al colocar la posición de cambio [D] o [R].
- Al pisar el pedal acelerador.
- El vehículo debe arrancar el motor de manera automática.

Si la función de parada y arranque ECO ha parado el motor y usted sale del vehículo, se escucha una señal acústica de advertencia. Adicionalmente, en el visualizador multifunción aparece el aviso **Vehículo está operativo Desconec. encendido antes de abandonarlo**. Si no desconecta el encendido, este se desconectará automáticamente después de un minuto.

Desconectar o conectar la función de parada y arranque ECO

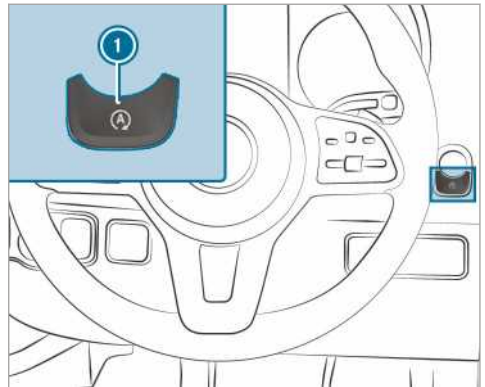

- ▶ Pulsar la tecla ①.

Al desconectar o conectar la función de parada y arranque ECO aparece una indicación en el cuadro de instrumentos.

- ① Mientras la función de parada y arranque ECO está desconectada, aparece una indicación permanente en el cuadro de instrumentos.

Funcionamiento de la indicación ECO

La indicación ECO suma su comportamiento de marcha de principio a fin del recorrido y contribuye a una forma de conducir de consumo optimizado.

Puede influir en el consumo:

- conduciendo de forma previsoramente

- teniendo en cuenta las recomendaciones de cambio de marcha



La inscripción del segmento se ilumina en color claro, el borde exterior se ilumina y el segmento se rellena:

- ① a velocidad uniforme
- ② con deceleración gradual y marcha en vacío
- ③ con aceleración moderada

La inscripción del segmento se vuelve gris, el borde exterior se oscurece y el segmento se vacía:

- ① con oscilaciones de velocidad
- ② al frenar bruscamente
- ③ con aceleración deportiva

Ha conducido con un estilo de consumo optimizado:

- Los tres segmentos se llenan simultánea y completamente.
- El área que rodea los tres segmentos se ilumina.

En el centro de la indicación ④ se muestra la autonomía adicional que ha conseguido gracias a su estilo de conducción respecto a un conductor con un estilo de conducción muy deportivo. Esta autonomía no se corresponde con un ningún ahorro de consumo fijo.

Filtro de partículas diésel

Indicaciones sobre la regeneración

⚠ ADVERTENCIA Peligro de intoxicación por gases de escape

Los motores de combustión interna emiten gases de escape tóxicos como, porejemplo, monóxido de carbono. La inhalación de estos gases de escape provoca intoxicación.

▶ Nunca deje el motor en marcha en espacios cerrados sin suficiente ventilación.

⚠ ADVERTENCIA Peligro de incendio por piezas calientes del sistema de escape

Los materiales inflamables, por ejemplo, hojas, hierba o ramas, pueden inflamarse si están en contacto con piezas calientes del sistema de escape o la corriente de escape.

▶ Estacione el vehículo de manera que ningún material inflamable entre en contacto con las piezas calientes del vehículo.

▶ No estacione el vehículo sobre prados secos o trigales cosechados.

Si el vehículo se mueve principalmente en trayectos cortos o se usa con la toma de fuerza en modo estacionario, puede provocar averías en la limpieza automática del filtro de partículas diésel. Esto puede provocar una sobrecarga del filtro de partículas diésel y una pérdida de potencia del motor.

- ① Si su vehículo dispone de una indicación de carga del filtro de partículas o una indicación de regeneración, existe la opción de mostrarlas mediante el visualizador multifunción. En caso necesario puede solicitar una regeneración del filtro de partículas diésel mediante la indicación de regeneración. (→ página 130)
- ① La regeneración regular del filtro de partículas diésel puede evitar averías, una dilución del aceite del motor y una pérdida de potencia del motor.

⚠ INDICACIÓN Daños por gases de escape calientes

Durante la regeneración se expulsan gases de escape muy calientes del tubo de escape.

▶ Durante la regeneración mantener una distancia mínima de 2 m respecto a otros objetos, p. ej. vehículos aparcados.

Inicio y cancelación de la regeneración

Requisitos

- Se cumplen todas las condiciones del sistema.
- El estado de carga del filtro de partículas diésel está por encima del 50 %.

- El vehículo se desplaza.

i Si su vehículo dispone de una indicación de carga del filtro de partículas o una indicación de regeneración, existe la opción de mostrarlas mediante el visualizador multifunción. En caso necesario puede solicitar una regeneración del filtro de partículas diésel mediante la indicación de regeneración. (→ página 130)

Ordenador de a bordo:

→ Servicio → Filtro de partículas

! INDICACIÓN Daños por gases de escape calientes

Durante la regeneración se expulsan gases de escape muy calientes del tubo de escape.

- ▶ Durante la regeneración mantener una distancia mínima de 2 m respecto a otros objetos, p. ej. vehículos aparcados.

Si el vehículo se utiliza bajo condiciones de servicio normales, no será necesario requerir de forma adicional una regeneración.

▶ **Solicitar la regeneración:** seleccione **OK**. Se muestra el aviso **Regeneración manual solicitada**.

Según el modo de conducción y las condiciones del entorno, pueden transcurrir hasta 20 minutos hasta que se inicie la regeneración.

Si se inicia la regeneración, aparece el mensaje **Regeneración activa**. La regeneración dura aprox. 15 minutos.

▶ Durante la regeneración, conduzca siempre que sea posible a un régimen de revoluciones de al menos 2.000 r/min.

Al conseguir la elevación de temperatura se facilita la combustión de partículas en el filtro de partículas diésel.

▶ **Cancelar la regeneración:** detenga el motor. La regeneración se cancela. Si la regeneración no se completa, puede volver a iniciarla tras arrancar el motor.

En función del estado de carga del filtro de partículas diésel, la regeneración se inicia de forma automática en la siguiente marcha.

Interruptor principal de la batería

Indicaciones sobre el interruptor principal de la batería

! INDICACIÓN Daño de la instalación eléctrica

Si desconecta o desemborna el interruptor principal de la batería pueden producirse daños en la instalación eléctrica.

- ▶ Asegúrese de que el encendido esté desconectado y hayan transcurrido al menos 15 minutos antes de desconectar o embornar el interruptor principal de la batería. De lo contrario, puede dañar los componentes de la instalación eléctrica.

Con el interruptor principal de la batería puede desconectar el suministro de corriente a todos los consumidores del vehículo. De esta forma evitará una descarga incontrolada de la batería debido al consumo de corriente de reposo.

Si su vehículo está equipado con una batería adicional en el compartimento del motor o debajo del asiento del acompañante, debe desembornar ambas baterías. Solo de esta forma quedará cortado el suministro de corriente al sistema eléctrico.

i Interrumpa el suministro de corriente del vehículo mediante el interruptor principal de la batería únicamente:

- si desea dejar el vehículo fuera de servicio durante un periodo prolongado de tiempo
- si es absolutamente necesario

Después de conectar la alimentación eléctrica, debe ajustar de nuevo las ventanillas laterales (→ página 58) y la puerta corredera eléctrica (→ página 53).

i La interrupción de la tensión de alimentación se memoriza en el DTCO (tacógrafo digital) como evento en la memoria de averías. Tenga en cuenta las Instrucciones de servicio del DTCO.

Conexión o desconexión de la alimentación eléctrica

Desconexión de la alimentación eléctrica

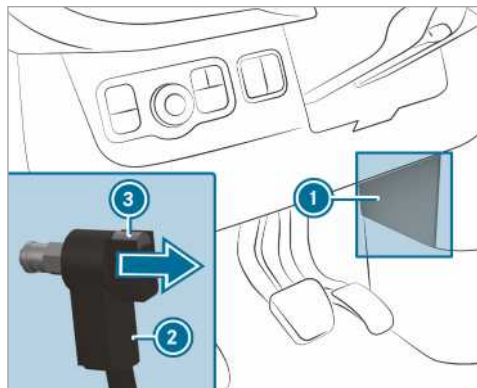

- ▶ Desconecte el encendido y espere 15 minutos como mínimo.
- ▶ Retire la cubierta ①.
- ▶ Pulse el botón ③ y manténgalo presionado.
- ▶ Retire el enchufe ② del perno de masa.
- ▶ Desplace el enchufe ② en la dirección indicada por la flecha de forma que no pueda entrar en contacto con el perno de masa. Todos los consumidores de la batería de arranque están separados de la alimentación eléctrica.

Conexión de la alimentación eléctrica

- ▶ Presione el enchufe ② en el perno de masa hasta que enclave de forma perceptible y hasta que el enchufe ② quede completamente insertado en el perno de masa. Todos los consumidores de la batería de arranque están de nuevo conectados a la alimentación eléctrica.
- ▶ Fije la cubierta ①.

Cambio manual

Manejo de la palanca del cambio

! **INDICACIÓN** Daño del motor y del cambio por acoplar una marcha demasiado baja

- ▶ Al cambiar entre la marcha ⑤ y ⑥, presione la palanca del cambio hacia la derecha.
- ▶ No acople una marcha inferior a velocidad elevada.

! **INDICACIÓN** Daño de la caja de cambios por acoplar la marcha atrás **R** durante la marcha

- ▶ Acople la marcha atrás **R** solo con el vehículo parado.

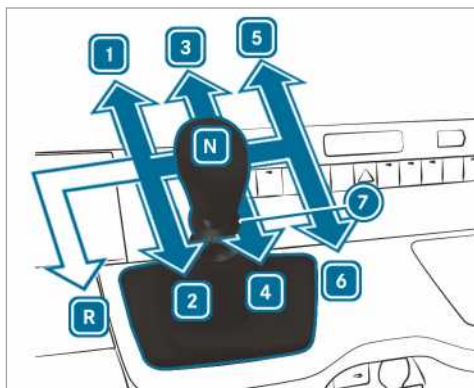

Vehículos con tracción trasera

- R** Marcha atrás
- 1** - **6** Marchas adelante
- 7** Marcha atrás del anillo de tracción
- N** Ralentí

- ▶ Pise el pedal del embrague y coloque la palanca del cambio en la posición deseada.

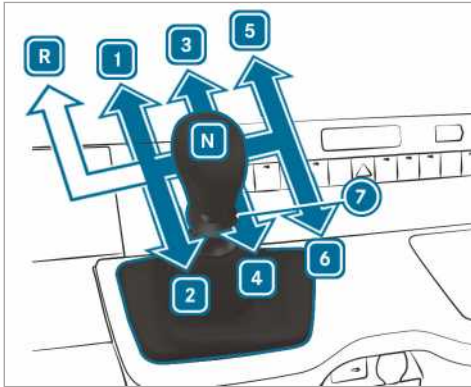

Vehículos con tracción delantera

- R** Marcha atrás
- 1** - **6** Marchas adelante
- 7** Marcha atrás del anillo de tracción
- N** Ralentí

▶ Pise el pedal del embrague y coloque la palanca del cambio en la posición deseada.

Recomendación de cambio de marcha

La recomendación de cambio de marcha ofrece indicaciones para conseguir un modo de conducir con bajo consumo de combustible.



Imagen de muestra

▶ Si en el visualizador multifunción aparece la recomendación de cambio de marcha **1**, acople la marcha recomendada.

i En vehículos con función de parada y arranque ECO, se muestra una recomendación de cambio de marcha para que acople el punto muerto **N**.

Cambio automático

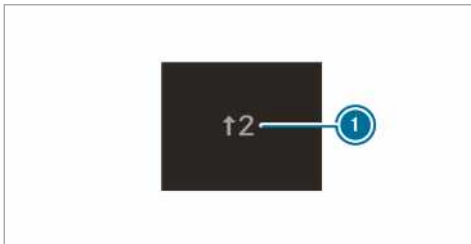
Palanca selectora DIRECT SELECT

Funcionamiento de la palanca selectora DIRECT SELECT

⚠ ADVERTENCIA Peligro de accidente y de sufrir lesiones en caso de dejar a niños sin vigilancia en el vehículo

Si deja a los niños sin vigilancia en el vehículo, estos pueden:

- abrir las puertas y poner en peligro a otras personas o usuarios de la vía.
- abandonar el vehículo y que otro vehículo los atropelle.
- manejar el equipamiento del vehículo y, por ejemplo, quedar atrapados.

Además, los niños podrían poner el vehículo en movimiento si, por ejemplo:

- sueltan el freno de estacionamiento.
- desacoplan la posición de aparcamiento **P** del cambio automático.
- arrancan el motor.

▶ Nunca deje a niños ni animales sin vigilancia en el vehículo.

▶ Al abandonar el vehículo, lleve siempre la llave consigo y bloquee el vehículo.

▶ Guarde la llave fuera del alcance de los niños.

⚠ ADVERTENCIA Peligro de accidente debido a un acoplamiento inadecuado

Si el número de revoluciones del motor se encuentra por encima del número de revoluciones de ralentí y acopla la posición del cambio **D** o **R**, el vehículo podría acelerar de forma brusca.

▶ Al acoplar la posición del cambio **D** o **R**, pise siempre firmemente el pedal del freno y no acelere simultáneamente.

Puede cambiar la posición del cambio con la palanca selectora DIRECT SELECT. La posición del cambio actual se indica en el visualizador multifunción.

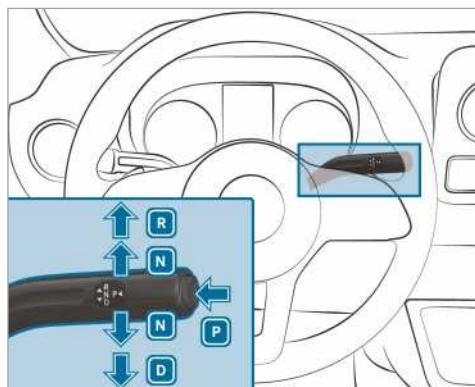

P Posición de aparcamiento

R Marcha atrás

N Ralentí

D Posición de marcha

Acoplar la marcha atrás R

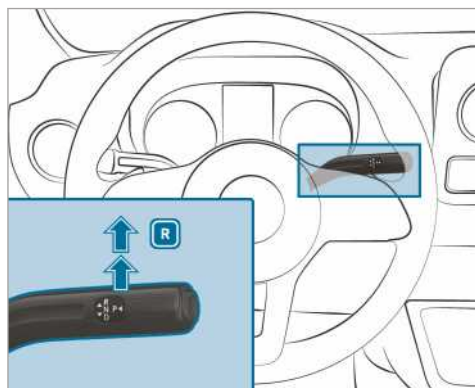

- ▶ Pise el pedal de freno y presione la palanca selectora DIRECT SELECT hacia arriba hasta que se detecte la primera resistencia. En el visualizador multifunción se muestra la indicación de la posición del cambio **R**.

Acoplar el ralentí N

A ADVERTENCIA Peligro de lesiones y accidentes con punto muerto acoplado

Si acopla punto muerto **N** en el vehículo y el freno de estacionamiento no está accionado, el vehículo puede desplazarse.

Hay peligro de accidente y de lesiones.

- ▶ Antes de aparcar el vehículo, accione el freno de estacionamiento.

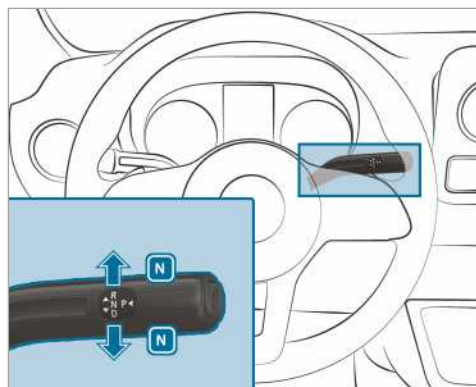

- ▶ Pise el pedal de freno y presione la palanca selectora DIRECT SELECT hacia arriba o hacia abajo hasta que se detecte la primera resistencia. En el visualizador multifunción se muestra la indicación de la posición del cambio **N**.

Si a continuación suelta el pedal de freno, puede mover libremente el vehículo, p. ej. empujar o remolcar.

Si el cambio automático debe permanecer en ralentí **N incluso con el encendido desconectado:**

- ▶ Arrancar el vehículo.
- ▶ Pise el pedal de freno y acople el ralentí **N**.
- ▶ Suelte el pedal de freno.
- ▶ Desconecte el encendido.

- ⓘ Si a continuación abandona el vehículo y la llave está en el vehículo, el cambio automático se mantiene en ralentí **N**.

Acoplamiento de posición de aparcamiento P

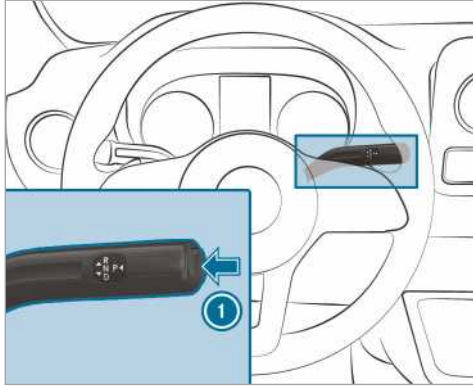

- ▶ Pulse la tecla ①. En el visualizador multifunción se muestra la indicación de la posición del cambio [P].

Si se cumple una de las siguientes condiciones, se acopla de forma automática la posición de aparcamiento [P]:

- Si apaga el motor en la posición del cambio [D] o [R].
- Si abre la puerta del conductor al parar o con velocidad de marcha muy reducida en la posición del cambio [D] o [R].
- Si abre el cierre del cinturón al parar o con velocidad de marcha muy reducida.
- Si abandona el asiento al parar o con velocidad de marcha muy reducida.

Acoplar la posición de marcha D

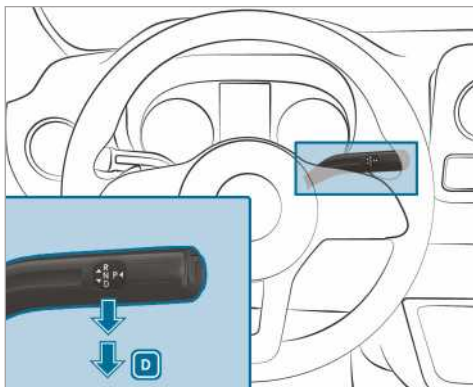

- ▶ Pise el pedal de freno y presione la palanca selectora DIRECT SELECT hacia abajo hasta que se detecte la primera resistencia. En el visualizador multifunción se muestra la indicación de la posición del cambio [D].

El cambio automático cambia las marchas en la posición del cambio [D] de forma automática. Esto depende de los siguientes factores:

- la posición del pedal acelerador
- la velocidad de desplazamiento

Limitación de la gama de marchas

Requisitos

- La posición del cambio [D] está acoplada (→ página 135).

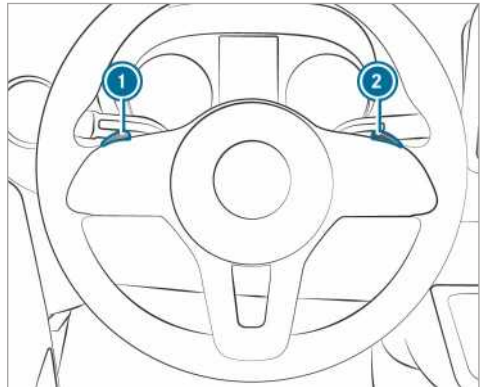

- ▶ **Limitar la gama de marchas:** tire brevemente de las levas de cambio en el volante ①.

En función de la marcha actual, el cambio automático cambia a la marcha inmediatamente inferior. Al mismo tiempo, se limita la gama de marchas.

La gama de marchas ajustada aparece en el visualizador multifunción. El cambio automático cambia solo hasta la marcha correspondiente.

- ▶ Tire de las levas de cambio en el volante ① y manténgalas en esa posición.

El cambio automático cambia a la gama de marchas y, desde ahí, se puede acelerar o decelerar el vehículo como resulte oportuno. Para ello, el cambio automático reduce una o varias marchas y limita la gama de marchas.

La gama de marchas ajustada aparece en el visualizador multifunción. El cambio automá-

tico cambia solo hasta la marcha correspondiente.

- ❶ Si tira de las levas de cambio en el volante ❶ a una velocidad demasiado elevada, el cambio automático no reduce la marcha. Si la gama de marchas presenta limitaciones y se alcanza el número máximo de revoluciones del motor de la gama de marchas limitada, el cambio automático no cambia a una marcha superior.

▶ **Ampliar la gama de marchas:** tire brevemente de las levas de cambio en el volante ❷.

En función de la marcha actual, el cambio automático cambia a la marcha inmediatamente superior. Así se amplía simultáneamente la gama de marchas.

La gama de marchas ajustada aparece en el visualizador multifunción. El cambio automático cambia solo hasta la marcha correspondiente.

▶ **Liberar la gama de marchas:** tire de las levas de cambio en el volante ❷ y manténgalas en esa posición.

En función de la marcha actual, el cambio automático cambia a una o varias marchas superiores. Al mismo tiempo, se suprime la limitación de la gama de marchas y en el visualizador multifunción aparece la posición del cambio **D**.

▶ **Liberar la gama de marchas:** tire de las levas de cambio en el volante ❷ y manténgalas en esa posición.

O bien:

- ▶ Vuelva a introducir la posición del cambio **D** (→ página 135). En función de la marcha actual, el cambio automático cambia a una o varias marchas superiores. Al mismo tiempo, se suprime la limitación de la gama de marchas y en el visualizador multifunción aparece la posición del cambio **D**.

Gama de marchas de las situaciones de conducción

- ❸ Utilice el efecto de frenado del motor.
- ❷ Utilice el efecto de frenado del motor en pendientes y para desplazamientos en pasos escarpados, montañas y bajo condiciones de servicio difíciles.

- ❶ Utilice el efecto de frenado del motor en declives muy pronunciados y en bajadas prolongadas de puertos de montaña.

Uso de kick-down

- ▶ **Aceleración máxima:** pise a fondo el pedal acelerador más allá del punto de resistencia.
- ▶ Acelere menos cuando alcance la velocidad deseada.

Desactivación manual del bloqueo de aparcamiento (vehículos con tracción delantera)

- ❶ **Vehículos con cambio automático y tracción delantera:** en caso de avería el cambio automático puede estar bloqueado en la posición **P**. En este caso, puede desactivar manualmente el bloqueo de estacionamiento, p. ej. para remolcar el vehículo (→ página 227).
- ❶ La desactivación manual del bloqueo de aparcamiento solo es posible para vehículos con cambio automático con tracción delantera.

Requisitos

- Necesitará la herramienta de desbloqueo de las herramientas de a bordo (→ página 233).

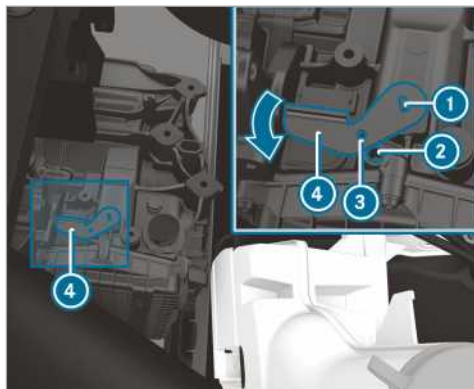

- ▶ Apretar el freno de estacionamiento.
- ▶ Abrir el capó (→ página 197).
- ▶ Insertar la herramienta de desbloqueo ❷ en el cambio ❶ y girar en la dirección de la flecha.

▶ Insertar una herramienta adecuada, p. ej. un destornillador, a través del orificio de la herramienta de desbloqueo ③ y en el cambio ②. La herramienta de desbloqueo ④ queda inmovilizada en la posición. El bloqueo de aparcamiento está desactivado.

Mientras la herramienta de desbloqueo ④ esté insertada en el cambio, no puede acoplarse la posición **P**.

▶ Tenga en cuenta las indicaciones para el remolcado (→ página 227).

ⓘ Cuando se retira la herramienta de desbloqueo ④, el cambio salta de nuevo automáticamente a la posición **P**.

Tracción integral

Indicaciones sobre la tracción integral

La tracción integral garantiza una tracción permanente en las cuatro ruedas y mejora junto con el ESP® la tracción de su vehículo.

La regulación de tracción de la tracción integral se realiza también a través del sistema de frenos. En la utilización extrema en todo terreno, el sistema de frenos se puede sobrecalear. En este caso, acelere menos o detenga el vehículo para permitir que se enfríe el sistema de frenos.

Si una rueda motriz gira debido a una adherencia insuficiente:

- Al arrancar, utilice el apoyo de la regulación de tracción integrada en el ESP®. Pise el pedal acelerador solo hasta donde resulte necesario.
- Retire despacio el pie del pedal acelerador durante la marcha.

Cuando conduzca sobre calzadas en las que imperen condiciones invernales, utilice los neumáticos de invierno (neumáticos M+S), en caso necesario con cadenas antideslizantes (→ página 237). Solo así podrá sacarle el máximo provecho a la tracción integral.

Durante descensos de pendientes en terreno no asentado, utilice DSR (Downhill Speed Regulation) (→ página 138).

El sistema de tracción integral no puede reducir el riesgo de accidente de una conducción inapropiada o imprudente ni anular los límites impuestos por la física. La tracción integral no tiene en cuenta las condiciones meteorológicas y de la calzada ni el estado del tráfico. La tracción integral es solamente un medio técnico auxiliar. La

responsabilidad de mantener la distancia de seguridad, la velocidad, frenar de forma oportuna y mantenerse dentro del carril radica en usted.

! INDICACIÓN Peligro de daños de la cadena cinemática y el sistema de frenos

Si acciona un vehículo con tracción integral sobre un banco de pruebas de un eje, se puede dañar la cadena cinemática o el sistema de frenos.

- ▶ Realice una comprobación de funcionamiento o potencia solamente sobre un banco de pruebas de dos ejes.
- ▶ Antes de accionar el vehículo sobre un banco de pruebas, infórmese en un taller especializado cualificado.

! INDICACIÓN Peligro de daños en la caja de transferencia

Si remolca el vehículo con un eje elevado, se puede dañar la caja de transferencia. La garantía legal de Mercedes-Benz no cubre este tipo de daños.

- ▶ Nunca remolque el vehículo con un eje elevado.
- ▶ Remolque el vehículo solamente con todas las ruedas en el suelo o completamente elevadas.
- ▶ Tenga en cuenta las instrucciones para el remolcado del vehículo manteniendo todas las ruedas en contacto con el suelo.

Conexión de la tracción integral

Condiciones para el cambio

Solo puede conectar o desconectar la tracción integral si:

- el motor está en marcha
- el vehículo no circula a más de 10 km/h
- el vehículo no toma ninguna curva

Si la tracción integral no se puede ajustar con el vehículo en movimiento, realice lo siguiente:

▶ **Vehículos con cambio manual:** pise el pedal del embrague.



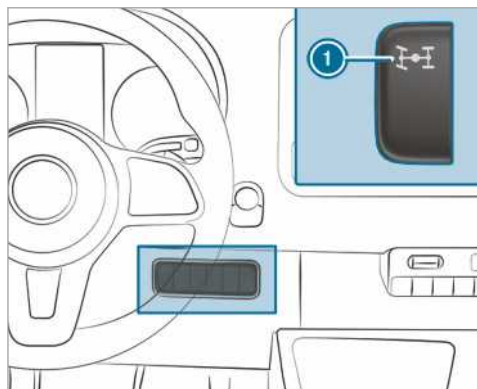

▶ **Vehículos con cambio automático:** coloque la palanca selectora brevemente en **N**.

- ❗ La tracción integral no se puede conectar con el vehículo parado. Mueva la palanca selectora de **N** a **D** o de **R** y nuevamente de regreso.

Conectar/desconectar la tracción integral



- **Conexión/desconexión:** presionar arriba en el interruptor ①.

Los testigos luminosos de advertencia  y  en el visualizador del cuadro de instrumentos se encienden. El ESP® y el ASR están desconectados el tiempo que dura el proceso de cambio. Una vez concluido el proceso de cambio, se apagan los testigos luminosos de advertencia  y  en el visualizador del cuadro de instrumentos y el ESP® y el ASR vuelven a estar conectados.

Si la desmultiplicación del cambio LOW RANGE está conectada, no podrá desconectar la tracción total.

Desmultiplicación del cambio LOW RANGE

La desmultiplicación del cambio LOW RANGE le apoya durante la marcha sobre suelo dificultoso. Si conecta LOW RANGE, la potencia del motor y el comportamiento del cambio de marchas del cambio automático se adaptan. En comparación con la posición de marcha por carretera, la desmultiplicación del cambio del motor a las ruedas se reduce en un 40 %. El par de propulsión es, por lo tanto, superior.

Condiciones para el cambio

Solo puede conectar o desconectar LOW RANGE en las siguientes situaciones:

- El motor está en marcha.



- El vehículo está detenido.
- Pisa el pedal de freno.
- El cambio manual está en punto muerto.
- La palanca selectora del cambio automático está en la posición **P** o **N**.
- La tracción integral está conectada.

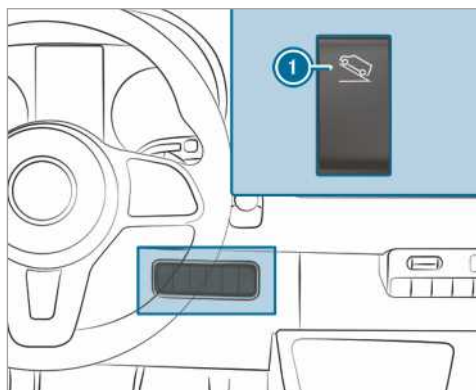

Conexión/desconexión de LOW RANGE



- ① Conexión y desconexión de LOW RANGE

- **Conexión y desconexión:** presione en la parte superior del interruptor ①. El testigo de control  en el visualizador del cuadro de instrumentos parpadea durante la duración del proceso de cambio.

- Una vez concluido el proceso de cambio y LOW RANGE está conectado, se enciende el testigo de control .
- Una vez concluido el proceso de cambio y LOW RANGE está desconectado, se apaga el testigo de control .

Mientras el testigo de control  parpadee, puede interrumpir el proceso de cambio si vuelve a pulsar la tecla ①. Si el proceso de cambio no se ha aceptado, el testigo de control  parpadea brevemente tres veces. En tal caso, una de las condiciones para el cambio no se cumple.

DSR (Downhill Speed Regulation)

Indicaciones sobre la DSR

La DSR no puede reducir ni anular los límites impuestos por la física ante un peligro de accidente debido a un estilo de conducir distraído o inadecuado. La DSR no puede tener en cuenta

las condiciones meteorológicas y de la calzada ni el estado del tráfico. La DSR es solo un medio técnico auxiliar. La responsabilidad sobre la distancia de seguridad, la velocidad y el frenado a tiempo radica en usted.

El sistema DSR le asiste en todas las posiciones del cambio en descensos por declives, p. ej., en terreno no asentado o en obras. Mediante intervenciones en el freno selectivas, la DSR mantiene una velocidad preajustada en la bajada. El mantenimiento de la velocidad depende de la naturaleza de la calzada y de la pendiente, por lo que no está garantizada en todas las situaciones. Seleccione una velocidad de ajuste adaptada a las condiciones del entorno y frene adicionalmente si lo considera necesario.

Puede ajustar la velocidad entre 4 km/h y 18 km/h con el pedal de freno y el acelerador o con el interruptor basculante en el volante.

- Si está detenido o la velocidad actual es inferior a 4 km/h, se ajustará una velocidad de 4 km/h.
- Si en terreno no asentado circula a más de 18 km/h, la DSR pasa al modo de reposo. La DSR permanece conectada, pero no frena de forma automática.
- Si desciende cuesta abajo a menos de 18 km/h, la DSR se vuelve a regular a la velocidad previamente ajustada.
- Si circula a más de 45 km/h, la DSR se desconecta automáticamente.

Conexión y desconexión de la DSR

Conexión de la DSR

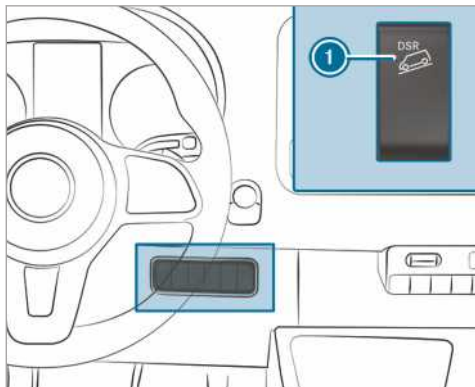

Puede conectar la DSR con el vehículo parado o durante la marcha.

- ▶ Desacelere o acelere el vehículo hasta la velocidad deseada entre 4 km/h y 18 km/h.
- ▶ Pulse en la parte superior del interruptor ①.
- ▶ Suelte el pedal de freno o el acelerador. La velocidad actual está memorizada. Con el vehículo parado, se memoriza una velocidad de 4 km/h. La DSR mantiene en la bajada la velocidad memorizada y frena automáticamente.

Ajuste de la velocidad

Al arrancar, acelerar o frenar con la DSR activada, se memoriza la velocidad actual después de soltar el pedal del acelerador o de freno. Este solo es el caso si conduce a una velocidad inferior a 18 km/h.

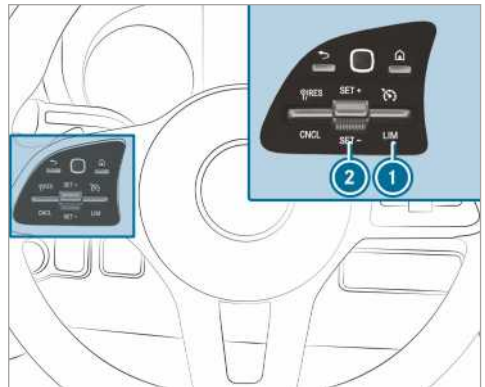

- ▶ Pulse y mantenga pulsado el interruptor basculante ② hacia arriba/hacia abajo. La velocidad memorizada se aumenta o se reduce en intervalos de 1 km/h.

Desconexión de la DSR

- ▶ Pulse en la parte superior del interruptor ①. O bien:
- ▶ Acelere y conduzca a más de 45 km/h.

En las siguientes situaciones, la DSR se desconecta automáticamente:

- Si conduce a más de 45 km/hh.
- Si el ESP® o el ABS están averiados.

Sistema electrónico de regulación de nivel

Función de la regulación electrónica de nivel

⚠ ADVERTENCIA Peligro de aprisionamiento por la bajada del vehículo

Al bajar el vehículo, pueden quedar atrapadas partes del cuerpo de las personas que estén entre la carrocería y los neumáticos o de las que estén debajo del vehículo.

- ▶ Asegúrese al bajar el vehículo de que nadie se encuentre cerca de los pasarruedas o debajo del vehículo.

⚠ ADVERTENCIA Peligro de lesiones por desprendimiento del gato

Si detiene un vehículo con suspensión neumática, es posible que la suspensión neumática permanezca activada hasta una hora, incluso con el encendido desconectado. Si eleva el vehículo con el gato, la suspensión neumática intenta igualar la altura del vehículo.

El gato puede desprenderse.

- ▶ Antes de levantar el vehículo, pulse la tecla Servicio del telemando. Esto impide la regulación automática de la altura del vehículo y la subida o bajada manual.

⚠ ADVERTENCIA Peligro de accidente por el bastidor del chasis bajado o elevado

El comportamiento de frenado y las cualidades de marcha pueden verse modificados notablemente si circula con el bastidor del chasis bajado o elevado. Adicionalmente, si circula con el bastidor del chasis elevado podría sobrepasar la altura máxima autorizada para el vehículo.

- ▶ Antes de ponerse en marcha, ajuste la altura de marcha.

⚠ ADVERTENCIA Peligro de accidente por avería del sistema ENR

Si el sistema ENR está averiado, la altura del vehículo puede ser demasiado alta, demasiado baja o asimétrica.

El comportamiento de marcha y la maniobrabilidad se pueden ver claramente afectados.

- ▶ Conduzca con la debida precaución y adapte la forma de conducir al comportamiento de marcha modificado.
- ▶ Detenga el vehículo teniendo en cuenta la situación del tráfico.
- ▶ Avise a un taller especializado cualificado.

! **INDICACIÓN** Peligro de daños del chasis debido a una altura del vehículo reducida

Si el sistema ENR está averiado o si regula durante la marcha, la altura del vehículo puede bajar.

- ▶ Observe las condiciones de la calzada y asegúrese de que haya suficiente altura libre sobre el suelo.
- ▶ Circule con cuidado.

La altura del vehículo depende del estado y de la distribución de la carga. En los vehículos con suspensión neumática en el eje trasero, el sistema ENR regula automáticamente el nivel del eje trasero. Gracias a ello el vehículo se mantiene siempre en la altura de marcha, independientemente del estado de carga. La dinámica de marcha se mantiene de forma ilimitada. La diferencia de altura entre los dos lados del vehículo puede alcanzar hasta 1 cm.

El sistema ENR funciona independientemente del motor y se encuentra operativo con el encendido conectado. El compresor del sistema ENR funciona de forma audible.

- ⓘ Si el compresor funciona de forma continua o se pone en marcha varias veces en el transcurso de un minuto, el sistema ENR está averiado.

Según el equipamiento del vehículo, el sistema ENR conmuta entre el funcionamiento manual y el automático en función de la velocidad o de la posición del freno de estacionamiento.

Si el sistema ENR conmuta en función de la velocidad, el funcionamiento manual se activa automáticamente al detener el vehículo. Puede elevar o bajar la altura del vehículo. Al sobrepasar una velocidad de 10 km/h, el funcionamiento manual se desactiva automáticamente y el funcionamiento automático ajusta la altura de marcha.

Si el sistema ENR conmuta en función de la posición del freno de estacionamiento, el funcionamiento manual se activa automáticamente al accionar el freno de estacionamiento. A continua-

ción puede elevar o bajar la altura del vehículo para realizar cargas y descargas. Si suelta el freno de estacionamiento, el funcionamiento manual se desactiva automáticamente y el funcionamiento automático regula la altura de marcha.

Puede desconectar el sistema ENR para realizar trabajos en el vehículo o en caso de cambiar una rueda (→ página 141).

Si el sistema ENR está averiado o la altura del vehículo es demasiado alta o demasiado baja, suena una señal acústica.

El comportamiento de marcha y la maniobrabilidad se ven claramente afectados. El sistema ENR regula la altura del vehículo al nivel normal a la mayor brevedad posible. Prosiga la marcha con precaución hasta que la señal acústica deje de sonar. Es entonces cuando el vehículo vuelve al nivel normal.

El sistema automático y el sistema ENR se vuelven a conectar automáticamente según la opción seleccionada para restablecer la altura de marcha:

- al soltar el freno de estacionamiento
- a partir de una velocidad de aproximadamente 10 km/h

Si existe peligro de que el compresor del ENR se sobrecaliente, porejemplo, debido a la rápida y reiterada elevación o bajada del vehículo, el ENR se desconecta (protección contra accionamiento excesivo). Puede volver a elevar o bajar la altura del vehículo después de aproximadamente un minuto.

Elevación y bajada de la altura del vehículo

Con el telemando

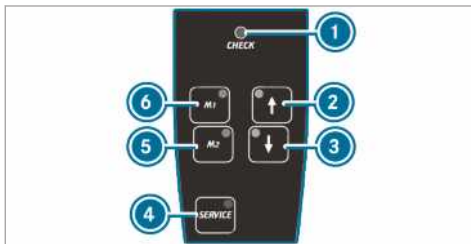

El sistema ENR efectúa regularmente una auto-comprobación al conectarse y durante el funcionamiento. El testigo de control ① del telemando se ilumina durante aproximadamente un segundo

si conecta el encendido o el sistema ENR con la tecla ④.

Se ha producido una avería si el testigo de control presenta el siguiente comportamiento: ①

- El testigo de control no se enciende al conectar el encendido o el sistema ENR.
O bien:
- El testigo de control no se apaga un segundo después.
O bien:
- El testigo de control se vuelve a iluminar a continuación o parpadea.

Adicionalmente, suena una señal acústica de advertencia del telemando durante aproximadamente 30 segundos. La avería detectada puede visualizarse con ayuda de los testigos de control (señalización de los códigos de avería).

▶ Estacione el vehículo y deje el encendido conectado.

▶ **Elevación o bajada de la altura del vehículo:** mantenga pulsada la tecla ② o ③ hasta que la altura del vehículo alcance la altura que desee.

El testigo de control integrado en la tecla ② o ③ parpadea mientras se está modificando la altura del vehículo. Cuando la altura del vehículo se ha ajustado, el testigo de control integrado en la tecla ② o ③ se ilumina.

▶ **Bajada automática:** pulse brevemente la tecla ③.

El sistema ENR baja el vehículo automáticamente hasta la posición más baja.

El testigo de control integrado en la tecla ③ parpadea mientras se está modificando la altura del vehículo. Cuando la altura del vehículo se ha ajustado, el testigo de control integrado en la tecla ③ se ilumina.

▶ Pulse brevemente la tecla ② para detener el movimiento.

▶ **Elevación o reducción de la altura de marcha:** pulse brevemente la tecla ② o ③. El sistema ENR eleva o baja el vehículo automáticamente a la altura de marcha.

El testigo de control integrado en la tecla ② o ③ parpadea mientras se está modificando la altura del vehículo. Cuando la altura del vehículo se ha ajustado, el testigo de control integrado en la tecla ② o ③ se ilumina.

▶ Pulse brevemente la otra tecla para detener el movimiento.

Memorización de la altura del vehículo

ajustada: ajuste la altura del vehículo que desee.

- ▶ Mantenga pulsada la tecla ⑤ o ⑥ hasta que suene una señal acústica.

La altura del vehículo ajustada está memorizada en la correspondiente tecla ⑤ o ⑥.

- ▶ **Solicitud de la altura del vehículo memorizada:** pulse brevemente la tecla ⑤ o ⑥.

El sistema ENR eleva o baja el vehículo automáticamente a la altura de marcha memorizada.

El testigo de control integrado en la tecla ⑤ o ⑥ parpadea mientras se está modificando la altura del vehículo. Cuando la altura del vehículo se ha ajustado, el testigo de control integrado en la tecla ⑤ o ⑥ se ilumina.

- ▶ Pulse brevemente la tecla ② o ③ para detener el movimiento.

- ▶ **Conexión automática:** circule a más de 10 km/h o suelte el freno de estacionamiento.

El sistema ENR regula la altura del vehículo automáticamente.

- ▶ Pulse brevemente la tecla ② o ③ para detener el movimiento.

Desconexión y conexión del sistema ENR

- ▶ **Desconexión del sistema ENR:** pulse la tecla ④.

Se ilumina el testigo de control integrado en la tecla ④.

- ▶ **Reconexión del sistema ENR:** vuelva a pulsar la tecla ④.

El testigo de control integrado en la tecla ④ se apaga.

Con la tecla en el panel de control

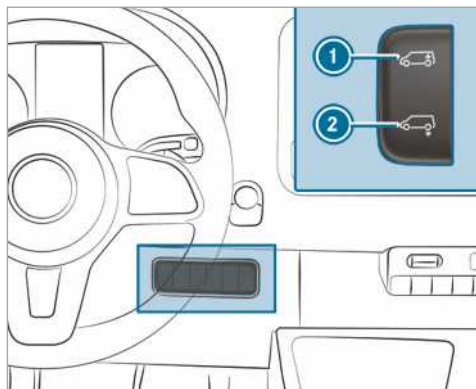

- ▶ Estacione el vehículo y deje el encendido conectado.

- ▶ **Bajada automática:** pulse brevemente la parte inferior del interruptor ②. El sistema ENR baja automáticamente el vehículo.

- ▶ Pulse brevemente la parte superior del interruptor ① para detener el movimiento.

- ▶ **Elevación a la altura de marcha:** pulse brevemente la parte superior del interruptor ①. El sistema ENR eleva el vehículo automáticamente a la altura de marcha.

- ▶ Pulse brevemente la parte inferior del interruptor ② para detener el movimiento.

- ▶ **Conexión automática:** circule a más de 10 km/h o suelte el freno de estacionamiento. El sistema ENR regula la altura del vehículo automáticamente.

Llenado del sistema en caso de emergencia

Solo para vehículos con válvulas para el llenado de emergencia del sistema ENR. Si el sistema ENR está averiado y el vehículo está inclinado, puede elevar o bajar el vehículo a través de las válvulas de emergencia (válvulas de neumático) mediante una fuente externa de aire comprimido. Una vez haya desconectado el sistema ENR, puede proseguir la marcha con precaución hasta el taller especializado más próximo y encargar la reparación de la avería.

! INDICACIÓN Daños en caso de presión excesiva

Si la presión en los fuelles de suspensión es demasiado alta, el sistema de tuberías de aire o los fuelles de suspensión pueden resultar dañados.

- ▶ Asegúrese de no sobrepasar la presión de servicio máxima admisible de 600 kPa (6 bares, 87 psi).
- ▶ Apretar el freno de estacionamiento.
- ▶ **Vehículos con cambio automático:** acople la posición **P** del cambio.
- ▶ Desconecte el sistema ENR (→ página 141).
- ▶ Pare el motor y abra el capó (→ página 197).
- ▶ Desenrosque la caperuza de válvula correspondiente.

- ▶ Conecte la fuente externa de aire comprimido.
- ▶ Eleve o baje la altura del vehículo mediante el llenado o vaciado de aire comprimido hasta alcanzar la altura de marcha y la posición horizontal del vehículo. Asegúrese de no sobrepasar la presión de servicio máxima admisible de 600 kPa (6 bares, 87 psi).
- ▶ Desconecte la fuente externa de aire comprimido.
- ▶ Enrosque firmemente las caperuzas de válvula en las válvulas.
- ▶ Cierre el capó (→ página 197).
- ▶ Diríjase con precaución al taller especializado más cercano.

Problemas con la regulación electrónica de nivel

Problema	Posibles causas / consecuencias y ▶ soluciones
No puede subir o bajar la altura del vehículo con el vehículo parado.	Existe el peligro de que el compresor se sobrecaliente. Tras varias subidas y bajadas del vehículo, la protección contra accionamiento excesivo desactiva el sistema ENR. <ul style="list-style-type: none"> ▶ Al cabo de aproximadamente un minuto, vuelva a intentar ajustar manualmente la altura del vehículo.
	El sistema ENR se ha desconectado debido a una subtensión. Es posible que no se cargue la batería. La estabilidad en carretera y el confort de marcha pueden verse afectados. <ul style="list-style-type: none"> ▶ Arranque el motor. ▶ Acuda lo antes posible a un taller especializado.

Repostar

Repostado del vehículo

! ADVERTENCIA Peligro de incendio-y explosión debido al combustible

Los combustibles son muy inflamables.

- ▶ Evite en cualquier caso encender fuego, acercar llamas para iluminar, fumar y la formación de chispas.
- ▶ Antes y durante el repostaje apagar el encendido y, si corresponde, la calefacción independiente.

! ADVERTENCIA Peligro de sufrir lesiones debido a combustibles

Los combustibles son tóxicos y perjudiciales para la salud.

- ▶ Evite en cualquier caso que el combustible entre en contacto con la piel, los ojos o la ropa, así como su ingestión.
- ▶ No inhale los vapores de combustible.
- ▶ Mantenga a los niños alejados de los combustibles.
- ▶ Mantenga las puertas y ventanillas cerradas durante el proceso de repostado.

Si usted u otras personas entran en contacto con el combustible, tenga en cuenta lo siguiente:

- ▶ Lave la piel inmediatamente con agua y jabón para eliminar el combustible.
- ▶ Si el combustible ha entrado en contacto con los ojos, aclárese inmediatamente los ojos de forma minuciosa con agua limpia. Acuda inmediatamente a un médico.
- ▶ En caso de ingerir combustible, acuda inmediatamente a un médico. No provoque el vómito.
- ▶ Cámbiese inmediatamente la ropa que se haya mojado con combustible.

▲ ADVERTENCIA Peligro de incendio- y explosión por carga electrostática

La carga electrostática puede provocar la formación de chispas en inflamar los vapores de combustible.

- ▶ Antes de abrir el tapón del depósito de combustible o agarrar la pistola del surtidor, toque la carrocería metálica del vehículo.
De esta manera se suprime una carga electrostática eventualmente existente.
- ▶ Durante el repostado no entrar de nuevo en el vehículo.
Puede cargarse de nuevo electrostáticamente.

▲ ADVERTENCIA Peligro de incendio por la mezcla de combustible

Vehículos con motor diésel:

Si mezcla diésel con gasolina, el punto de inflamación de la mezcla de combustible es más bajo que el del diésel.

Con el motor en marcha, los componentes del sistema de escape se podrían sobrecalentar sin que usted se dé cuenta.

- ▶ Nunca efectúe el repostado con gasolina.
- ▶ Nunca añada gasolina al diésel.

! **INDICACIÓN** No efectúe el repostado con gasolina en los vehículos con motor diésel.

Si ha repostado el vehículo con el combustible equivocado:

- No conecte el encendido. De lo contrario, podría llegar combustible al sistema de combustible.

Incluso una cantidad pequeña del combustible equivocado podría derivar en averías en el sistema de combustible y en el motor. Los costes de reparación son elevados.

- ▶ Póngase en contacto con un taller especializado.
- ▶ Encargue que vacíen por completo el depósito de combustible y las tuberías de combustible.

! **INDICACIÓN** Daño del sistema de combustible por llenado en exceso del depósito de combustible.

- ▶ Llene el depósito de combustible solo hasta que se desconecte la pistola del surtidor.

! **INDICACIÓN** Salpicaduras de combustible al retirar la pistola del surtidor.

- ▶ Llene el depósito de combustible solo hasta que se desconecte la pistola del surtidor.

! **INDICACIÓN** Daño en superficies pintadas mediante combustible

- ▶ No derrame ningún combustible sobre superficies pintadas.

🔥 **INDICACIÓN MEDIOAMBIENTAL** Daños medioambientales debido a un manejo incorrecto de combustibles

Con un manejo incorrecto de combustibles se derivan peligros para las personas y el medioambiente.

- ▶ No depositar combustible en la canalización de desagüe, en aguas superficiales, en la capa freática o en el suelo.

Requisitos

- El vehículo está desbloqueado.

- La calefacción adicional está desconectada.
- La puerta delantera izquierda está abierta.

i Durante el repostado no vuelva a montarse en el vehículo. Puede volver a cargarse electrostáticamente.

Tenga en cuenta las indicaciones sobre las sus-tancias de servicio (→ página 274).

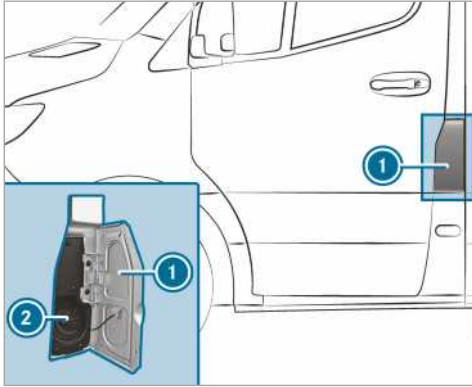

- ① Tapa del depósito de combustible
- ② Tapón del depósito de combustible

- ▶ Abra la tapa del depósito de combustible ①.
- ▶ Gire el tapón del depósito de combustible ② a la izquierda y extráigala.
- ▶ Cierre todas las puertas del vehículo para que ningún vapor de combustible acabe en el espacio interior.
- ▶ Empuje la boca de llenado de la pistola del surtidor completamente en el depósito, déjela colgando y efectúe el repostado.
- ▶ Llene el depósito de combustible hasta que la pistola del surtidor se desconecte.
- ▶ Coloque el tapón del depósito de combustible ② y gírelo hacia la derecha. Un crujido indica que se ha cerrado el tapón del depósito de combustible.
- ▶ Abra la puerta delantera izquierda.
- ▶ Cierre la tapa del depósito de combustible ①.

i **Vehículos con motor diésel y seguro contra repostaje erróneo de gasolina:** el depósito está diseñado para el repostaje en surtidores de combustible diésel.

i **Vehículo con motor diésel:** con depósito de combustible completamente vacío, reposte como mínimo 5 l de diésel.

Problemas con el combustible y el depósito de combustible

Problema	Posibles causas / consecuencias y ▶ soluciones
El vehículo pierde combustible.	<p>La tubería de combustible o el depósito de combustible están defectuosos.</p> <ul style="list-style-type: none"> ▶ Verifique el freno de estacionamiento. ▶ Apague el motor. ▶ Retire la llave de la cerradura de encendido. <p>O, en vehículos con un ARRANQUE-SIN LLAVES:</p> <ul style="list-style-type: none"> ▶ Abra la puerta del conductor. La electrónica de a bordo está en posición <input type="checkbox"/>. Esto corresponde a la "llave deducida". ▶ ¡En ningún caso vuelva a arrancar el motor! ▶ Avise a un taller especializado cualificado.
El motor no arranca.	<p>El depósito de combustible ha sido completamente vaciado en un vehículo con motor diésel.</p> <ul style="list-style-type: none"> ▶ Reposte el vehículo con al menos 5 l de diésel. ▶ Conecte el encendido durante al menos diez segundos. ▶ Arranque el motor de forma continua durante como máximo diez segundos, hasta que funcione de forma regular. <p>Si el motor no arranca:</p>

Problema	Posibles causas / consecuencias y ► soluciones
	<ul style="list-style-type: none"> ► Conecte de nuevo el encendido durante al menos diez segundos. ► Arranque de nuevo el motor de forma continua durante como máximo diez segundos, hasta que funcione de forma regular. <p>Si el motor sigue sin arrancar después de tres intentos:</p> <ul style="list-style-type: none"> ► Avise a un taller especializado cualificado.

AdBlue®

Indicaciones para el AdBlue®

! **INDICACIÓN** Si abre el depósito de AdBlue®, pueden liberarse vapores de amoníaco en pequeñas cantidades.

- Rellene el depósito de AdBlue® solo en recintos bien ventilados.
- Evite que el AdBlue® entre en contacto con la piel, los ojos o la ropa.
- Mantenga el AdBlue® fuera del alcance de los niños.

! **INDICACIÓN** No ingiera AdBlue®.

Si ha ingerido AdBlue®:

- Enjuáguese inmediatamente la boca de forma minuciosa.
- Beba agua en abundancia.
- Acuda inmediatamente a un médico.

! **INDICACIÓN** Daños provocados por aditivos en AdBlue® o por dilución de AdBlue®

El postratamiento de gases de escape AdBlue® puede averiarse por

- aditivos en el AdBlue®
 - la dilución del AdBlue®
- Utilice solo AdBlue® conforme a ISO 22241.
 - No mezcle ningún aditivo.
 - No diluya el AdBlue®.

! **INDICACIÓN** Daños y averías debido a suciedad en el AdBlue®

La suciedad en el AdBlue® provoca

- valores de emisiones elevados
 - daños en el catalizador
 - averías del motor
 - fallos de funcionamiento en el postratamiento de gases de escape de AdBlue®
- Evite la entrada de suciedad en el AdBlue®.

! **INDICACIÓN** Los restos de AdBlue® se cristalizan transcurrido un tiempo. Retire los residuos de AdBlue®.

- Aclare con agua de forma inmediata las superficies, que al repostar entren en contacto con AdBlue®.
- El AdBlue® puede retirarse también con un paño húmedo y agua fría.
- Si el AdBlue® ya está cristalizado, se utilizará para la limpieza una esponja y agua fría.

El AdBlue® es una solución de urea líquida para tratamiento posterior de los gases de escape de los motores diésel. Para el correcto funcionamiento del postratamiento de gases de escape utilice solamente AdBlue® según ISO 22241.

El AdBlue® posee las siguientes características:

- no tóxico
- incoloro e inodoro
- no inflamable

Disponibilidad del AdBlue®

- Puede rellenar el AdBlue® en un taller especializado cualificado, p.ej. en un punto de servicio Mercedes-Benz por Servicio Express.

- El AdBlue® está disponible en numerosas gasolineras mediante el sistema de repostaje de AdBlue®.
- De forma alternativa el AdBlue® está disponible en talleres especializados cualificados, p.ej. en un punto de servicio de Mercedes-Benz, y en numerosas gasolineras como bidón de relleno de AdBlue® o botella de relleno de AdBlue®.

i AdBlue® congelado a una temperatura aproximada de -11 °C. El vehículo viene equipado de fábrica con un sistema de precalentamiento del AdBlue®. Se garantiza un servicio de invierno incluso con temperaturas por debajo de -11 °C. Si rellena AdBlue® a temperatura por debajo de -11 °C, puede que el nivel de llenado de AdBlue® no se muestre correctamente en el cuadro de instrumentos. Conduzca con AdBlue® congelado al menos durante 20 minutos y a continuación aparque el vehículo durante al menos 30 segundos, de forma que el nivel de llenado se indique correctamente. En condiciones de invierno extremas, la duración bajo determinadas circunstancias hasta el reconocimiento de la cantidad de repostaje puede ser considerablemente más larga. Estacionar el vehículo en un garaje caliente, para acortar este proceso.

i Asegúrese que en el envase de relleno, esté disponible una posibilidad de conexión libre de gotas para la tubuladura de llenado del vehículo.

Relleno de AdBlue®

! **INDICACIÓN** Avería del motor por AdBlue® en combustible

- ▶ No se debe introducir AdBlue® en el depósito de combustible.
- ▶ Introduzca AdBlue® solo en el depósito de AdBlue®.
- ▶ Evite que el depósito de AdBlue® se llene en exceso.

! **INDICACIÓN** Ensuciamiento del habitáculo por escape de AdBlue®

- ▶ Cierre cuidadosamente el envase de relleno de AdBlue® después del llenado.

▶ Evite transportar permanentemente los envases de relleno de AdBlue® en el vehículo.

Requisitos

- El encendido está desconectado.

Vehículos matriculados como turismos: los siguientes avisos consecutivos en el visualizador multifunción requieren que rellene el depósito de AdBlue® :

- **Rellenar AdBlue Ver Instrucciones de servicio**
El depósito de AdBlue® se utiliza hasta la reserva.
- **Rellenar AdBlue Potencia reducida en XXX km**
Solo puede recorrer con el vehículo el trayecto indicado. Rellenar el AdBlue® lo antes posible.

- **Rellenar AdBlue Potencia reducida: 20 km/h Sin arranque en XXX km**
La velocidad del vehículo está limitada a 20 km/h. Solo puede recorrer con el vehículo el trayecto indicado. Posteriormente no es posible ningún arranque del motor.

- **Rellenar AdBlue Arranque imposible**
El vehículo no puede volver a arrancarse.

Vehículos matriculados como turismos: los siguientes avisos consecutivos en el visualizador multifunción requieren que rellene el depósito de AdBlue®:

- **Rellenar AdBlue Ver Instrucciones de servicio**
El depósito de AdBlue® se utiliza hasta la reserva.
- **Rellenar AdBlue Potencia reducida**
- **Rellenar AdBlue Potencia reducida Tras nuevo arr.: 20 km/h**

Tras un nuevo arranque del motor, el vehículo solo puede desplazarse a 20 km/h.

- **Rellenar AdBlue Potencia reducida: 20 km/h**
El vehículo solo puede desplazarse a 20 km/h.

Abra el tapón del depósito de combustible de AdBlue® con tapones del depósito que no se cierren con llave

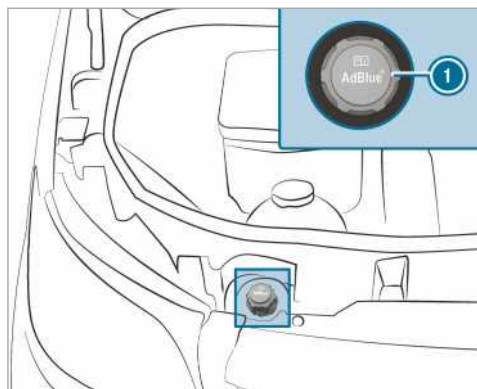

- ▶ Abra el capó.
- ▶ Gire la tapa del depósito de AdBlue® 1 hacia la izquierda y extráigala.

Abra el tapón del depósito de AdBlue® con tapones del depósito que se cierran con llave

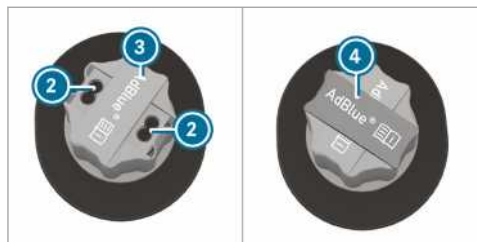
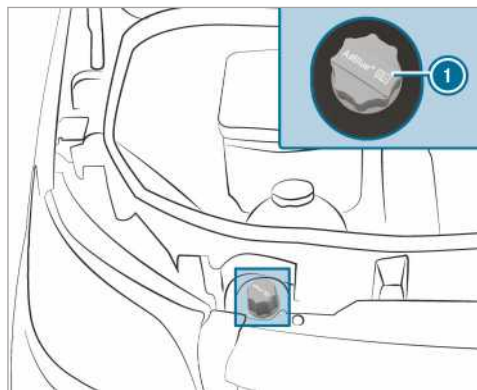

- ▶ Abra el capó.

- ▶ Retire la herramienta 4 para desbloquear el tapón del depósito de AdBlue® 1 de las herramientas de a bordo.
- ▶ Tire de la cubierta 3 del tapón del depósito de AdBlue® 1 hacia arriba, gírela 90° y suéltela.
- ▶ Inserte la herramienta 4 en los orificios 2 del tapón del depósito de AdBlue® 1.
- ▶ Gire la tapa del depósito de AdBlue® 1 hacia la izquierda y extráigala.

Prepare el bidón de relleno de AdBlue®



Variante 1



Variante 2

- ▶ Enrosque el cierre del bidón de relleno de AdBlue® 2.
- ▶ Enrosque a mano el tubo flexible de un solo uso 1 en la abertura del bidón de relleno de AdBlue® 2.

Relleno de AdBlue®

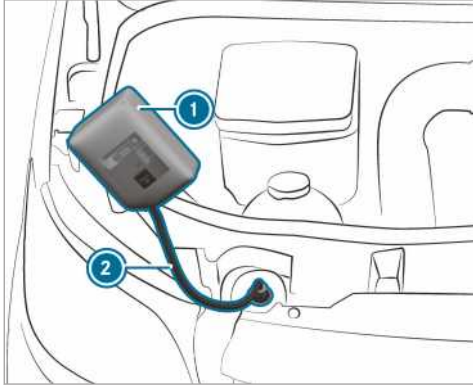

Variante 1

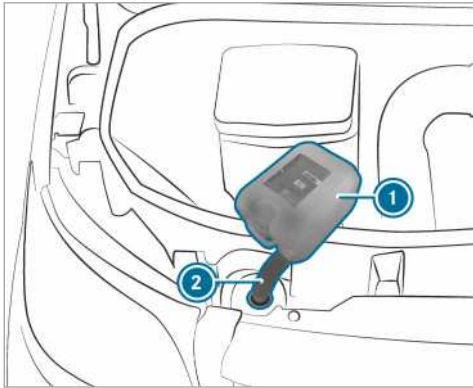

Variante 2

- ▶ Enrosque a mano el tubo flexible de un solo uso (2) en la boca de llenado del vehículo.
 - ▶ Levante e incline el bidón de relleno del AdBlue® (1). Si el depósito de AdBlue® está completamente lleno, el proceso de llenado se detiene. El bidón de relleno de AdBlue® (2) se puede retirar semivacío.
 - ▶ Desenrosque el tubo flexible de un solo uso (2) y el bidón de relleno de AdBlue® (1) en orden inverso y ciérrelo.
 - ▶ Conecte el encendido durante un mínimo de 60 segundos.
 - ▶ Arranque el vehículo.
- (i) Evite llevar en el vehículo de forma permanente el envase de relleno de AdBlue®.

Botella de relleno de AdBlue®

Enrosque solamente a mano la botella de relleno de AdBlue®. De lo contrario, puede dañarse.



Puede encontrar las botellas de relleno de AdBlue® (1) en muchas gasolineras o en un Punto de servicio Mercedes-Benz. Las botellas de relleno sin cierre roscado no ofrecen protección contra el llenado en exceso. Existe la posibilidad de que el AdBlue® se derrame debido a un llenado en exceso. Mercedes-Benz le ofrece botellas de relleno especiales con cierre roscado. Podrá obtenerlas en cualquier Punto de servicio Mercedes-Benz.

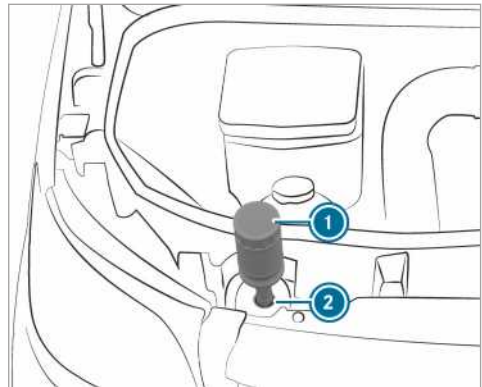

- ▶ Desenrosque la tapa protectora de la botella de relleno de AdBlue® (1).
- ▶ Coloque la botella de relleno de AdBlue® (1) como se muestra en la abertura de llenado (2) y enrósquela a mano en el sentido de las agujas del reloj.

- ▶ Presione la botella de relleno de AdBlue® ① en dirección a la abertura de llenado ②.
- El depósito de AdBlue® se llena. Esto puede durar hasta un minuto.

① Si la botella de relleno de AdBlue® no se puede presionar más hacia abajo, el proceso de llenado se detiene. La botella se puede volver a retirar semivacía.

- ▶ Suelte la botella de relleno de AdBlue® ①.
- ▶ Gire la botella de relleno de AdBlue® ① en sentido contrario al de las agujas del reloj y extráigala.
- ▶ Vuelva a enroscar la tapa protectora de la botella de relleno de AdBlue® ①.

Proceso de repostado con una pistola de surtidor de un surtidor de AdBlue®

- ▶ Introduzca la pistola de surtidor en la boca de llenado del vehículo y rellene el AdBlue®.
- Cuando lo haga, no llene en exceso el depósito de AdBlue®.

- ▶ Si durante el relleno la pistola del surtidor se desconecta automáticamente, no continúe con el proceso de repostado.

El depósito de AdBlue® está completamente lleno.

① Puede utilizar también un surtidor de AdBlue® para camiones.

Cierre el tapón del depósito de AdBlue® con tapones del depósito que no se cierran con llave

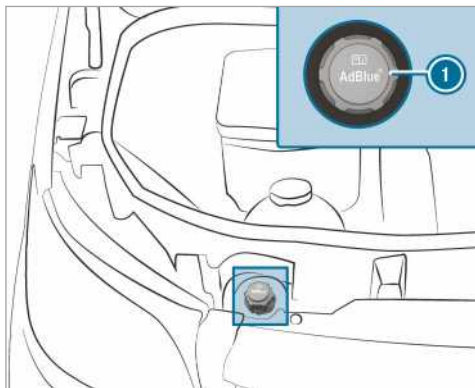

- ▶ Tras el llenado del depósito de AdBlue® coloque y apriete hacia la derecha el tapón del

depósito de AdBlue® ① en la boca de llenado.

- ▶ Gire el tapón del depósito de AdBlue® hasta que su inscripción sea legible y esté en posición horizontal.

Solo así se cierra correctamente la boca de llenado.

- ▶ Cierre el capó.

Cierre el tapón del depósito de AdBlue® con tapones del depósito que se cierran con llave

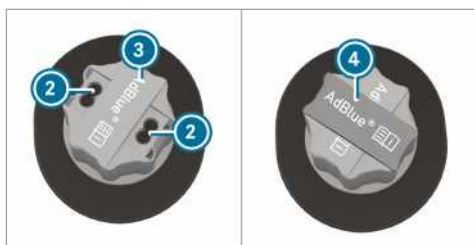
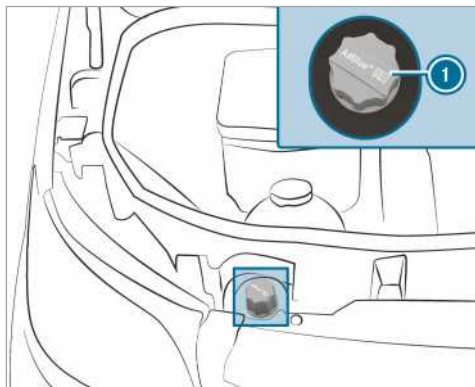

- ▶ Tras el llenado del depósito de AdBlue® coloque y apriete hacia la derecha el tapón del depósito de AdBlue® ① en la boca de llenado.

- ▶ Extraiga la herramienta ④ del tapón del depósito de AdBlue® ① y guárdela en las herramientas de a bordo.

- ▶ Tire de la cubierta ③ del tapón del depósito de AdBlue® ① hacia arriba, gírela y suéltela sobre los orificios ② del tapón del depósito de AdBlue® ①.

- ▶ Gire el tapón del depósito de AdBlue® ①. Si el tapón del depósito de AdBlue® ① se puede girar libremente, el depósito de AdBlue® está cerrado.

Aparcar

Estacionamiento del vehículo

⚠ ADVERTENCIA Peligro de incendio por piezas calientes del sistema de escape

Los materiales inflamables, por ejemplo, hojas, hierba o ramas, pueden inflamarse si están en contacto con piezas calientes del sistema de escape o la corriente de escape.

- ▶ Estacione el vehículo de manera que ningún material inflamable entre en contacto con las piezas calientes del vehículo.
- ▶ No estacione el vehículo sobre prados secos o trigales cosechados.

⚠ ADVERTENCIA Peligro de accidente y de sufrir lesiones si hay niños en el vehículo sin vigilancia

Si deja a los niños sin vigilancia en el vehículo, estos pueden:

- abrir las puertas y poner en peligro a otras personas o usuarios de la vía
- abandonar el vehículo y ser atropellados por algún vehículo
- manejar el equipamiento del vehículo y, por ejemplo, quedar aprisionados

Los niños podrían asimismo poner el vehículo en movimiento, por ejemplo:

- si sueltan el freno de estacionamiento
- si desacoplan la posición de aparcamiento **P** del cambio automático o acoplan el punto muerto del cambio manual
- si arrancan el motor

- ▶ Al abandonar el vehículo, lleve siempre la llave consigo y bloquee el vehículo.
- ▶ Nunca deje a niños ni animales sin vigilancia en el vehículo.
- ▶ Guarde la llave fuera del alcance de los niños.

! **INDICACIÓN** Daño en el vehículo o la cadena cinemática debido al desplazamiento accidental

- ▶ Detener siempre el vehículo de forma segura para el tráfico según las disposiciones legales.

- ▶ Asegurar siempre el vehículo de forma correcta contra el desplazamiento accidental.

⚠ ADVERTENCIA Peligro de lesiones y accidentes en caso de no aplicar el freno de estacionamiento

Si detiene el vehículo con la posición de aparcamiento acoplada **P** y sin aplicar el freno de estacionamiento, el vehículo podría desplazarse.

La posición de aparcamiento acoplada **P** no sirve como sustituta válida del freno de estacionamiento.

Existe peligro de accidente y de lesiones.

- ▶ Asegure el vehículo para evitar su desplazamiento como se describe a continuación.

Tenga en cuenta los siguientes puntos para garantizar que el vehículo está asegurado correctamente contra un desplazamiento involuntario.

- ▶ Accione el freno de estacionamiento.
- ▶ **Vehículo con cambio manual:** acople la 1ª marcha o la marcha atrás.
- ▶ **Vehículos con cambio automático:** acople la posición del cambio **P**.
- ▶ **En pendientes o declives:** gire las ruedas delanteras en dirección al bordillo de la acera.
- ▶ **En pendientes o declives:** asegure el eje trasero con un calzo o con un objeto sin cantos afilados (→ página 156).
- ⓘ Al estacionar el vehículo, podrá utilizar las ventanillas laterales durante cinco minutos más.

Freno de estacionamiento manual

Accionamiento o soltado de la palanca del freno de mano

⚠ ADVERTENCIA Peligro de derrape y accidente al frenar con el freno de estacionamiento

Si debe frenar el vehículo con el freno de estacionamiento, la distancia de frenado es considerablemente mayor y las ruedas se pueden bloquear. Se incrementa el peligro de derrape y de accidente.

- ▶ Frene el vehículo con el freno de estacionamiento únicamente si el freno de servicio está averiado.
- ▶ Al hacerlo, no accione el freno de estacionamiento con demasiada fuerza.
- ▶ Si las ruedas se bloquean, suelte inmediatamente el freno de estacionamiento hasta que las ruedas vuelvan a girar.

⚠ ADVERTENCIA Si no se suelta el freno de estacionamiento, existe peligro de incendio y de accidente

Si el freno de estacionamiento no está completamente soltado durante la marcha, pueden producirse las siguientes situaciones:

- El freno de estacionamiento puede sobrecalentarse y, como consecuencia, provocar un incendio.
 - El freno de estacionamiento puede perder su función de retención.
- ▶ Suelte completamente el freno de estacionamiento antes de iniciar la marcha.

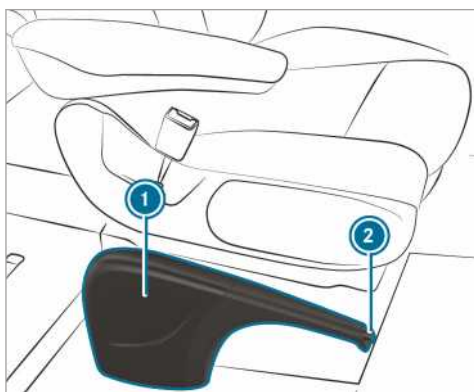

Si frena el vehículo con el freno de estacionamiento, no se encienden las luces de freno.

Como norma general, solo debe accionar el freno de estacionamiento con el vehículo parado.

- ▶ **Accionamiento del freno de estacionamiento:** tire de la palanca de freno de mano ① hacia arriba hasta que alcance la última posición de enclavamiento. Si el motor está en marcha, se enciende el testigo de control del visualizador del cuadro de instrumentos. Cuando el vehículo

se pone en marcha suena una señal acústica de advertencia.

- ⓘ En los vehículos con palanca de freno de mano plegable puede presionar a continuación la palanca de freno de mano ① hacia abajo hasta el tope.

- ▶ **Soltado del freno de estacionamiento:** en los vehículos con palanca de freno de mano plegable, tire primero de la palanca de freno de mano ① hacia arriba hasta el tope.
- ▶ Tire ligeramente de la palanca de freno de mano ① y pulse el botón de soltado ②.
- ▶ Desplace la palanca de freno de mano ① hacia abajo hasta el tope. Se apaga el testigo de control del visualizador del cuadro de instrumentos.

Bajada o subida de la palanca de freno de mano (sólo en vehículos con palanca de freno de mano plegable)

Requisitos

- La palanca del freno de mano está accionada.
- ▶ **Bajada de la palanca del freno de mano:** presione la palanca del freno de mano hacia abajo hasta el tope.
 - ▶ **Subida de la palanca del freno de mano:** tire de la palanca del freno de mano hacia arriba hasta el tope.

Frenado de emergencia

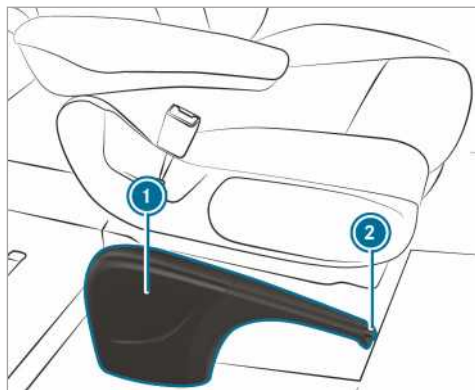

En casos excepcionales, al fallar el freno de servicio puede efectuar un frenado de emergencia con el freno de estacionamiento.

- ▶ **Frenado de emergencia:** mantenga pulsado el botón de soldado ② y tire de la palanca de freno ① con precaución.

Freno de estacionamiento eléctrico

Indicaciones sobre el freno de estacionamiento eléctrico

⚠ ADVERTENCIA Peligro de accidente y de sufrir lesiones en caso de niños en el vehículo sin vigilancia

Si deja niños sin vigilancia en el vehículo, pueden poner el vehículo en movimiento, por ejemplo:

- si sueltan el freno de estacionamiento
- si desacoplan la posición de aparcamiento **P** del cambio automático o acoplan el punto muerto del cambio manual
- si arrancan el motor

También pueden manejar el equipamiento del vehículo y quedar aprisionados.

- ▶ No deje nunca a los niños sin vigilancia en el vehículo.
- ▶ Al abandonar el vehículo, lleve siempre la llave consigo y bloquee el vehículo.

Para un correcto funcionamiento de las funciones automáticas, el conductor debe adoptar una posición de asiento correcta (→ página 64).

El funcionamiento del freno de estacionamiento eléctrico depende de la tensión de la red de a bordo. Si la tensión de la red de a bordo es demasiado baja o si se produce una avería en el sistema, es posible que el freno de estacionamiento eléctrico no pueda accionarse bajo determinadas circunstancias y se ilumine el testigo de control amarillo **(P)**.

En este caso:

- Aparque el vehículo sobre una superficie plana y asegúrelo para evitar su desplazamiento.
 - **Vehículos con cambio automático:** acople la posición **P** del cambio.
 - **Vehículos con cambio manual:** acople la 1ª marcha.
- ① La iluminación permanente del testigo de control rojo **(P)** indica que el freno de estacionamiento eléctrico ha quedado accionado.

Bajo determinadas circunstancias, no podrá soltar el freno de estacionamiento accionado si la tensión de la red de a bordo es demasiado baja o si se ha producido una avería en el sistema. Póngase en contacto con un taller especializado. El freno de estacionamiento eléctrico efectúa a intervalos regulares una comprobación de funcionamiento con el motor parado. Los ruidos generados durante esa comprobación son absolutamente normales.

Accionamiento automático del freno de estacionamiento eléctrico

Vehículos con cambio automático:

El freno de estacionamiento eléctrico se acciona automáticamente si se acopla la posición **P** del cambio y:

- el motor está parado
O bien:
- el conductor abandona su asiento
O bien:
- el cierre del cinturón se abre

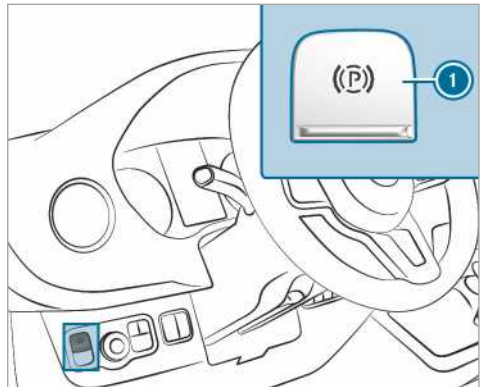

Para impedir el accionamiento automático del freno de estacionamiento eléctrico, tire del interruptor ①.

El freno de estacionamiento eléctrico se acciona asimismo automáticamente cuando el asistente activo de distancia DISTRONIC detiene el vehículo.

Al mismo tiempo debe cumplirse por lo menos una de las siguientes condiciones:

- El motor está parado.
- El conductor no está sentado en el asiento del conductor.
- El cierre del cinturón se abre.

- Se produce un fallo del sistema.
- La alimentación eléctrica no es suficiente.
- El vehículo está parado durante un periodo prolongado de tiempo.

Se enciende el testigo de control rojo **(P)** del visualizador del cuadro de instrumentos. La iluminación permanente del testigo de control rojo **(P)** indica que el freno de estacionamiento eléctrico ha quedado accionado.

El freno de estacionamiento eléctrico no se acciona automáticamente si el motor se para mediante la función de parada y arranque ECO.

Vehículos con cambio manual:

El freno de estacionamiento eléctrico se acciona automáticamente si:

- el motor está parado
O bien:
- el conductor abandona su asiento
O bien:
- el cierre del cinturón se abre

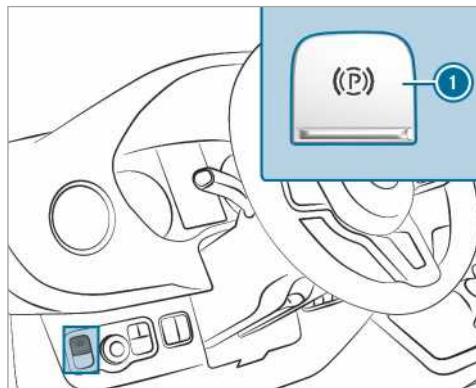

Para impedir el accionamiento automático del freno de estacionamiento eléctrico, tire del interruptor **1**.

El freno de estacionamiento eléctrico no se acciona automáticamente si el motor se para mediante la función de parada y arranque ECO.

Soltado automático del freno de estacionamiento eléctrico

Vehículos con cambio automático:

El freno de estacionamiento eléctrico de su vehículo se suelta si se cumplen todas las condiciones siguientes:

- El conductor está sentado en el asiento del conductor.
- El conductor se ha abrochado el cinturón de seguridad.
- El motor está en marcha.
- El cambio se encuentra en la posición **D** o **R** y usted acciona el pedal acelerador.

O bien:

Cambia de la posición **P** del cambio a la posición **D** o **R**. En pendientes más pronunciadas deberá accionar también el pedal acelerador.

- Si está acoplada la posición **R** del cambio, las puertas giratorias traseras deben estar cerradas.

Vehículos con cambio manual:

El freno de estacionamiento eléctrico de su vehículo se suelta si se cumplen todas las condiciones siguientes:

- El conductor está sentado en el asiento del conductor.
- El conductor se ha abrochado el cinturón de seguridad.
- El motor está en marcha.
- Se ha acoplado una marcha.
- Libera el pedal del embrague y al mismo tiempo acciona el pedal acelerador.
- Si el cambio se encuentra en la posición de marcha atrás, las puertas giratorias traseras deben estar cerradas.

Accionamiento o soltado manual del freno de estacionamiento eléctrico

⚠ ADVERTENCIA Peligro de accidente y de sufrir lesiones en caso de niños en el vehículo sin vigilancia

Si deja niños sin vigilancia en el vehículo, pueden poner el vehículo en movimiento, porejemplo:

- si sueltan el freno de estacionamiento
- si desacoplan la posición de aparcamiento **P** del cambio automático o accionan el punto muerto del cambio manual
- si arrancan el motor

También pueden manejar el equipamiento del vehículo y quedar aprisionados.

- ▶ No deje nunca a los niños sin vigilancia en el vehículo.
- ▶ Al abandonar el vehículo, lleve siempre la llave consigo y bloquee el vehículo.

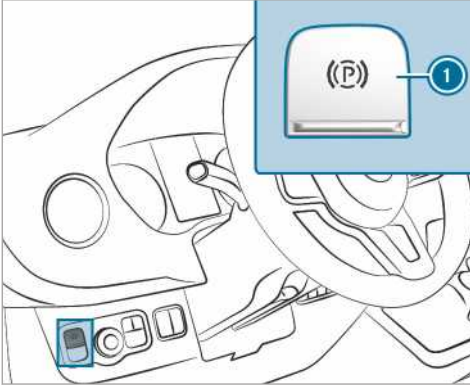

- ▶ **Accionamiento:** presione el interruptor ①. Si el freno de estacionamiento eléctrico está activado, se ilumina el testigo de control rojo (P) del visualizador del cuadro de instrumentos. La iluminación permanente del testigo de control rojo (P) indica que el freno de estacionamiento eléctrico ha quedado accionado.

También es posible el accionamiento con el encendido desconectado.

- ▶ **Soltado:** tire del interruptor ①. Se apaga el testigo de control rojo (P) del visualizador del cuadro de instrumentos.

Solo puede soltar el freno de estacionamiento eléctrico si ha conectado el encendido con la tecla de arranque y parada.

Frenado de emergencia

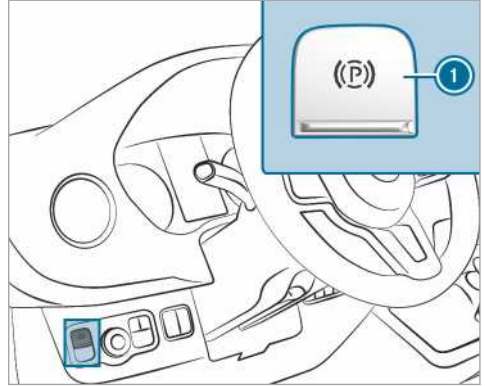

En caso de emergencia puede frenar el vehículo también durante la marcha con el freno de estacionamiento eléctrico.

- ▶ Presione el interruptor ① del freno de estacionamiento eléctrico durante la marcha. El vehículo se frenará mientras mantenga presionado el interruptor ① del freno de estacionamiento eléctrico. El vehículo se frenará con mayor fuerza cuanto más tiempo mantenga presionado el interruptor ① del freno de estacionamiento eléctrico.

Durante el proceso de frenado:

- suena una señal acústica de advertencia
- en el visualizador se muestra el aviso "Soltar freno de estacionamiento"
- parpadea el testigo de control rojo (P) del visualizador del cuadro de instrumentos

Una vez detenido el vehículo, se acciona a continuación el freno de estacionamiento eléctrico.

Inmovilizar el vehículo

Inmovilizar el vehículo durante más de cuatro semanas

- ▶ **Posibilidad 1:** conecte la batería a un equipo de conservación de la carga.
- ▶ **Posibilidad 2:** desemborne la batería de arranque del vehículo.
- ▶ **Posibilidad 3:** desconecte la alimentación de tensión con el interruptor principal de la batería y desemborne la batería adicional del vehículo.

- **Posibilidad 4:** interrumpa la alimentación de tensión mediante la activación del estado de reposo (→ página 156)

Se tiene que comprobar cada tres semanas el estado de carga de la batería si no se dispone de medidas para el mantenimiento de la carga de la batería.

- **Tensión de la batería por debajo de 12,2**

V: cargue la batería para evitar un daño debido a una descarga profunda.

- ① Encontrará más información en cualquier taller especializado.

Estado de reposo

Activar/desactivar el estado de reposo

Requisitos

- El motor está desconectado.

Ordenador de a bordo:

➔ Ajustes ► Vehículo ► Ruhezustand
(Estado de reposo)

- **Activar/Desactivar:** seleccionar **Sí** o **No**.

Uso del calzo

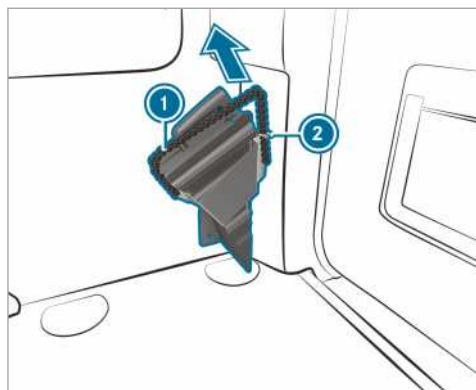

Utilice el calzo para asegurar adicionalmente el vehículo con el fin de evitar que se desplace, por ejemplo, al aparcar o al cambiar una rueda.

- **Extracción del calzo:** tire del cable de sujeción ① ligeramente hacia abajo y sáquelo del soporte ②.

- Saque el calzo.

- ① Asegúrese al guardar el calzo de que quede asegurado en el soporte con el cable de sujeción ①.

Sistemas de asistencia y de seguridad de marcha

Sistemas de asistencia y su responsabilidad

Su vehículo dispone de sistemas de asistencia que le ayudan al conducir, aparcar y maniobrar. Los sistemas de asistencia son medios auxiliares y no le eximen de su responsabilidad. Tenga siempre en cuenta la situación del tráfico e inter venga cuando sea necesario. Tenga en cuenta los límites del uso seguro.

Funcionamiento de los sensores

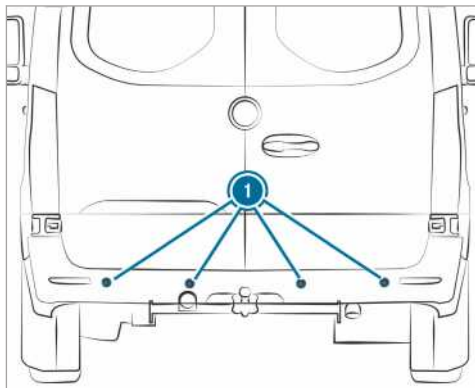

Algunos sistemas de asistencia y seguridad de marcha vigilan mediante sensores ① la zona situada delante, detrás o al lado del vehículo (en función del equipamiento del vehículo).

En función del equipamiento del vehículo, los sensores de radar están integrados detrás de los parachoques y/o detrás de la calandra del radiador. Mantenga estas piezas libres de suciedad, hielo o nieve semiderretida (→ página 207). Los sensores no deben cubrirse, porejemplo, con portabicicletas, carga sobresaliente o adhesivos. Después de haber sufrido una colisión o de haberse dañado el parachoques o la calandra del radiador, incluso en el caso de daños no visibles, encargue la comprobación del funcionamiento de los sensores de radar en un taller especializado.

Funcionamiento de los sistemas de asistencia y seguridad de marcha

En este apartado figura información sobre los siguientes sistemas de asistencia y seguridad de marcha:

- ABS (sistema antibloqueo de frenos) (→ página 157)
- ASR (sistema de control de tracción) (→ página 158)
- BAS (servofreno de emergencia) (→ página 157)
- ESP® (programa electrónico de estabilidad) (→ página 158)
- EBD (Electronic Brakeforce Distribution, distribución electrónica de la fuerza de frenado) (→ página 159)
- Asistente de frenado activo (→ página 159)
- Luz de freno adaptativa (→ página 161)
- TEMPOMAT (→ página 162) y limitador de velocidad (→ página 162)
- Asistente activo de distancia DISTRONIC (→ página 165)
- Ayuda al arranque en pendientes
- Función HOLD (→ página 168)
- Ayuda para aparcar PARKTRONIC
- Cámara de marcha atrás
- Cámara de 360°
- ATTENTION ASSIST (→ página 169)
- Asistente para señales de tráfico (→ página 171)
- Control de ángulo muerto (→ página 172)
- Detector activo de cambio de carril (→ página 174)

Funciones del ABS (sistema antibloqueo de frenos)

Tenga en cuenta las indicaciones de seguridad importantes sobre los sistemas de seguridad de marcha.

El ABS regula la presión de frenado en situaciones críticas:

- Se evita el bloqueo de las ruedas al frenar, porejemplo, en caso de un frenado en seco o de adherencia insuficiente de los neumáticos.
- Se asegura la maniobrabilidad del vehículo al frenar dentro de las posibilidades físicas.

- El ABS funciona a partir de una velocidad de aproximadamente 5 km/h. Al circular por calzadas resbaladizas, el sistema ABS se activa al pisar solo ligeramente el pedal de freno.

Límites del sistema

El ABS puede verse afectado o no funcionar si hay una avería y el testigo luminoso de advertencia amarillo del ABS  se ilumina de forma permanente en el visualizador del cuadro de instrumentos después del arranque del motor.

Si interviene el sistema ABS, percibirá un efecto de pulsación en el pedal de freno. La pulsación del pedal de freno puede ser un indicio de las condiciones peligrosas en las que se encuentra la calzada y le ayudará a recordar el deber de conducir con especial precaución.

Si se activa el ABS: continúe pisando firmemente el pedal de freno hasta que pase la situación de frenado.

Frenado en seco: pise el pedal de freno a fondo.

Función del sistema BAS (servofreno de emergencia)

⚠ ADVERTENCIA Peligro de accidente por una avería en el BAS (servofreno de emergencia)

Si el BAS está averiado, la distancia de frenado puede alargarse en situaciones de frenado de emergencia.

▶ En situaciones de frenado de emergencia, pise el pedal de freno a fondo. El ABS impide que las ruedas se bloqueen.

El BAS le asiste en una situación de frenado de emergencia con una fuerza de frenado adicional.

Si pisa rápidamente el pedal de freno, se activa el BAS:

- El BAS aumenta automáticamente la presión de frenado.
- El BAS puede acortar así la distancia de frenado.
- El sistema ABS evita el bloqueo de las ruedas.

Los frenos funcionarán de la forma habitual después de soltar el pedal de freno. El BAS se desactiva.

Funciones del ASR (sistema de control de tracción)

El sistema ASR no puede reducir el riesgo de accidente ni anular los límites impuestos por la física en caso de arrancar y acelerar de forma inadecuada. El sistema ASR es solo una función auxiliar. Adapte siempre su forma de conducir a las condiciones meteorológicas y al estado de la calzada.

Al conectar y desconectar la tracción integral en vehículos con tracción integral, el sistema ASR permanece desconectado durante el proceso de cambio.

Vehículos sin teclas en el volante de la dirección: si el sistema ASR está averiado, se ilumina el testigo de control  con el motor en marcha y la potencia del motor puede haberse reducido (→ página 24).

El sistema ASR mejora la estabilidad de marcha y la tracción del vehículo, es decir, la transmisión de fuerza entre los neumáticos y la calzada. Si las ruedas propulsoras giran en vacío, el sistema ASR frena individualmente las ruedas propulsoras y limita el par motor. El sistema ASR le presta así una ayuda determinante al arrancar y acelerar, especialmente sobre calzadas húmedas o resbaladizas.

Si la superficie de apoyo no ofrece suficiente adherencia, tampoco le resultará fácil poner el vehículo en marcha con el sistema de control de tracción. Los neumáticos, el peso total del vehículo y la pendiente de la calzada son en este contexto igualmente factores importantes.

Si interviene el sistema ASR, parpadea el testigo luminoso de advertencia  del visualizador del cuadro de instrumentos.

Funciones del ESP® (programa electrónico de estabilidad)

⚠ ADVERTENCIA Peligro de derrape por avería del sistema ESP®

Si el sistema ESP® está averiado, no estabilizará el vehículo. Además, se desconectan otros sistemas de seguridad de marcha.

- ▶ Prosiga la marcha con precaución.
- ▶ Encargue la revisión del sistema ESP® en un taller especializado.

⚠ ADVERTENCIA Peligro de derrape por el ESP® desconectado

Si desconecta el sistema ESP®, el sistema no estabilizará el vehículo.

- ▶ Desconecte el sistema ESP® solo cuando se den las siguientes situaciones.

No haga funcionar el vehículo en un banco de pruebas (por ejemplo, para comprobar la potencia). Si debe hacer funcionar el vehículo en un banco de pruebas, infórmese en un taller de servicio oficial Mercedes-Benz.

Al conectar y desconectar la tracción integral en vehículos con tracción integral, el sistema ESP® permanece desconectado durante el proceso de cambio.

Si el sistema ESP® está averiado o desconectado, se ilumina el testigo luminoso de advertencia  con el motor en marcha y la potencia del motor puede haberse reducido (→ página 24).

- ⓘ Utilice exclusivamente ruedas con las dimensiones de neumático recomendadas. Solo así funcionará correctamente el sistema ESP®.

Conexión o desconexión del ESP® (programa electrónico de estabilidad)

Ordenador de a bordo:

- ↪ Ajustes ▶ Asistencia ▶ ESP (ESP)
- ▶ Seleccione Ein (ACT.) o Aus  (DES.)

Funciones del ESP® con asistente para viento lateral

Si desconecta el sistema ESP®, o si se ha desconectado a causa de una avería, el asistente para viento lateral se desactiva.

El asistente para viento lateral no reacciona:

- a las fuertes vibraciones, porejemplo, provocadas por ondulaciones de la calzada o baches
- a la pérdida de adherencia a la calzada, porejemplo, por nieve, hielo o aquaplaning
- a movimientos rápidos y grandes del volante por parte del conductor

En cuanto la situación de marcha se normaliza, el asistente para viento lateral vuelve a estar operativo.

El asistente para viento lateral detecta fuertes rachas de viento que pueden perturbar la estabilidad direccional del vehículo. El asistente para viento lateral interviene en función de la dirección y la intensidad del viento lateral.

Una intervención estabilizadora en los frenos le asiste para mantener el vehículo en el carril.

En caso de que el asistente para viento lateral intervenga clara y perceptiblemente, aparecerá una información en el cuadro de instrumentos.

El asistente para viento lateral se activa a partir de una velocidad del vehículo de 80 km/h durante la marcha en línea recta o con ligeras curvas.

Función de la estabilización del remolque ESP®

⚠ ADVERTENCIA Peligro de accidente con un estado de la calzada y de las condiciones meteorológicas desfavorable

En caso de un estado de la calzada y de las condiciones meteorológicas desfavorable, la estabilización del remolque no puede evitar la pérdida de la estabilidad direccional del conjunto vehículo/remolque. Los remolques con un centro de gravedad elevado podrían volcar antes de que el sistema ESP® lo detecte.

► Adapte siempre la forma de conducir al estado de la calzada y a las condiciones meteorológicas.

El ESP® con función de estabilización de remolque contrarresta anticipadamente los estados de marcha críticos y le asiste de manera determinante durante la conducción con remolque. La estabilización del remolque es parte integrante del sistema ESP®.

Cuando el sistema de sensores y la lógica de evaluación detectan oscilaciones del remolque, el ESP® con función de estabilización de remolque frena selectivamente las ruedas del vehículo. De este modo contrarresta las oscilaciones. Si las oscilaciones continúan, el vehículo se frena hasta que el conjunto vehículo/remolque queda estabilizado y, en caso necesario, se limita la potencia del motor.

Si el vehículo con remolque (conjunto vehículo/remolque) comienza a perder la estabilidad direccional, solo podrá recuperar la estabilidad del conjunto vehículo/remolque frenando. En estas situaciones, el ESP® con función de estabiliza-

ción de remolque sirve de ayuda para la estabilización del conjunto vehículo/remolque.

La estabilización del remolque ESP® se activa a partir de una velocidad de aproximadamente 65 km/h.

Si el sistema ESP® se ha desconectado a causa de una avería, ya no está activa la función de estabilización del remolque.

Función del sistema EBD (Electronic Brake-force Distribution, distribución electrónica de la fuerza de frenado)

El sistema EBD tiene las siguientes propiedades:

- Supervisión y regulación de la presión de frenado en las ruedas traseras
- Mejora de la estabilidad de marcha al frenar, especialmente en curvas

Función del asistente de frenado activo

El asistente de frenado activo consta de:

- Función de advertencia de distancia
- Función de frenado autónomo
- Servoasistencia de frenado en función de la situación

El asistente de frenado activo le puede ayudar a minimizar el peligro de colisión con vehículos o peatones o a reducir las consecuencias de un accidente.

Si el asistente de frenado activo detecta peligro de colisión, le advertirá mediante una señal óptica y acústica.

Si no reacciona a la advertencia óptica o acústica, se puede iniciar un frenado autónomo en situaciones críticas.

En caso de peatones y ciclistas que cruzan: en situaciones especialmente críticas, el asistente de frenado activo puede iniciar directamente un frenado autónomo. En ese caso, la advertencia óptica y acústica se emite simultáneamente al frenado.

Si frena en una situación crítica o acciona el freno durante el frenado autónomo, se produce una servoasistencia de frenado en función de la situación. En caso necesario, se aumenta la presión de frenado hasta un frenado en seco. La servoasistencia de frenado en función de la situación solamente se produce si acciona el freno con intensidad y, si esto no sucede, se mantiene en la cadena de frenado autónoma.

⚠ ADVERTENCIA Peligro de accidente por la capacidad limitada de detección de la función del asistente de frenado activo

El asistente de frenado activo no reconoce siempre de forma clara objetos o situaciones de tráfico complejas.

En situaciones de marcha complejas, el sistema también puede efectuar o no intervenciones del asistente de frenado de forma injustificada. En estos casos, así como en caso de avería del asistente de frenado activo, el sistema de frenos sigue estando disponible con plena fuerza de frenado, así como con el sistema BAS.

- ▶ Observe siempre con atención la situación del tráfico sin depender exclusivamente del asistente de frenado activo. El asistente de frenado activo solo es un medio auxiliar. La responsabilidad sobre el mantenimiento de una distancia de seguridad suficiente, la velocidad a la que se circula y el frenado a tiempo recae en el conductor del vehículo.
- ▶ Esté preparado para frenar o desviarse.

Observe también los límites del sistema del asistente de frenado activo.

La función de advertencia de distancia le puede asistir en las siguientes situaciones con una señal acústica de advertencia intermitente y un testigo luminoso de advertencia:

Vehículos precedentes	Vehículos parados	Vehículos que cruzan la propia trayectoria	Peatones/ciclistas que cruzan la propia trayectoria	Peatones parados
hasta aproximadamente 250 km/h	hasta aproximadamente 200 km/h	ninguna reacción	hasta aproximadamente 60 km/h	ninguna reacción

Función de frenado autónomo

La función de frenado autónomo puede intervenir a partir de una velocidad del vehículo de aproximadamente 7 km/h en las situaciones siguientes:

Vehículos precedentes	Vehículos parados	Vehículos que cruzan la propia trayectoria	Peatones/ciclistas que cruzan la propia trayectoria	Peatones parados
hasta aproximadamente 250 km/h	hasta aproximadamente 200 km/h	ninguna reacción	hasta aproximadamente 60 km/h	ninguna reacción

Las distintas funciones parciales están disponibles en los siguientes márgenes de velocidad:

Función de advertencia de distancia

La función de advertencia de distancia le advierte a partir de una velocidad:

- de aproximadamente 30 km/h si durante varios segundos la distancia con respecto al vehículo precedente es demasiado pequeña para la velocidad a la que circula

En el cuadro de instrumentos se ilumina el testigo luminoso de advertencia de distancia



- de aproximadamente 7 km/h si se acerca de forma crítica a un vehículo o peatón

Suena una señal acústica de advertencia intermitente y el testigo luminoso de advertencia de distancia se ilumina en el cuadro de instrumentos.

Frene de inmediato o esquive el obstáculo, siempre y cuando el estado del tráfico lo permita y no implique peligro.

Servoasistencia de frenado en función de la situación

La servoasistencia de frenado en función de la situación puede intervenir a partir de una velocidad del vehículo de aproximadamente 7 km/h en las situaciones siguientes:

Vehículos precedentes	Vehículos parados	Vehículos que cruzan la propia trayectoria	Peatones/ciclistas que cruzan la propia trayectoria	Peatones parados
hasta aproximadamente 250 km/h	hasta aproximadamente 80 km/h	ninguna reacción	hasta aproximadamente 60 km/h	ninguna reacción

Interrupción de una intervención en el freno del asistente de frenado activo

Puede finalizar en cualquier momento la intervención del asistente de frenado activo:

- Accionando completamente el pedal acelerador o el kick-down
- Soltando el pedal de freno (solo durante una servoasistencia de frenado en función de la situación)

Si se cumple una de las siguientes condiciones, el asistente de frenado activo puede finalizar la intervención en el freno:

- Esquiva un obstáculo girando el volante.
- Ya no hay peligro de colisión.
- Ya no se detecta ningún obstáculo en el recorrido de marcha.

Límites del sistema

La operatividad del sistema puede verse limitada o el sistema puede dejar de funcionar en las siguientes situaciones:

- Con nieve, lluvia, niebla o fuertes salpicaduras de agua.
- Si los sensores están sucios, empañados, dañados o cubiertos.
- Si los sensores se ven perturbados por otras fuentes emisoras de radar, porejemplo, si en aparcamientos cubiertos existe un retorno intenso de radar.
- si se ha detectado y mostrado una pérdida de presión de los neumáticos o un neumático defectuoso
- Si después de accionar el encendido o de emprender la marcha, durante unos segundos todavía no está disponible el pleno rendimiento del sistema.

El sistema puede no reaccionar correctamente en las siguientes situaciones bajo determinadas circunstancias:

- En situaciones de tráfico complejas los objetos no siempre se pueden detectar claramente.
- Ante peatones o vehículos que entran rápidamente en la zona de detección de los sensores.
- Ante peatones que están tapados por otros objetos.
- Al circular por curvas cerradas.

Ajuste del asistente de frenado activo

Requisitos

- El encendido está conectado.

Ordenador de a bordo:

↪ Ajustes ▶ Asistencia ▶ Aktiver Brems-Assistent (Asistente de frenado activo)

Están disponibles los siguientes ajustes:

- Pronto
- Medio
- Tarde

▶ Seleccione un ajuste.

ⓘ Después de haber desconectado y conectado nuevamente el encendido, queda ajustada la opción **Medio** de forma estándar.

Función de la luz de freno adaptativa

La luz de freno adaptativa advierte a los vehículos que circulan por detrás del suyo en una situación de frenado de emergencia a través:

- del parpadeo de las luces de freno

- de la conexión del sistema de intermitentes de advertencia

Si frena a fondo el vehículo circulando a una velocidad superior a 50 km/h, las luces de freno parpadean rápidamente. De esta manera se advierte a los vehículos que circulan por detrás del suyo con especial claridad.

Si la velocidad al inicio del frenado es superior a 70 km/h, se conecta el sistema de intermitentes de advertencia en cuanto el vehículo se detiene. Al arrancar de nuevo el vehículo posteriormente, el sistema de intermitentes de advertencia se desconecta automáticamente al alcanzar una velocidad aproximada de 10 km/h. También puede desconectar el sistema de intermitentes de advertencia mediante la tecla de las luces intermitentes de advertencia.

TEMPOMAT y limitador de velocidad

Funcionamiento del TEMPOMAT

El TEMPOMAT frena y acelera el vehículo de forma autónoma para mantener una velocidad memorizada previamente.

Si acelera, porejemplo, para efectuar un adelantamiento, la velocidad memorizada no se borra. Cuando termina el adelantamiento y retira el pie del pedal acelerador, el TEMPOMAT vuelve a regular la velocidad memorizada.

Puede manejar el TEMPOMAT con las teclas correspondientes en el volante de la dirección. Puede ajustar cualquier velocidad superior a 20 km/h.

El TEMPOMAT no puede reducir el riesgo de accidente provocado por una forma de conducir no adecuada ni anular los límites impuestos por la física. No puede apreciar el estado de la calzada ni de la situación del tráfico. El TEMPOMAT es solo una función auxiliar. La responsabilidad sobre la distancia de seguridad, la velocidad, el frenado a tiempo y de mantenerse en el carril recae siempre en el conductor.

Indicaciones en el visualizador multifunción

En el visualizador multifunción se muestra el estado del TEMPOMAT y de la velocidad memorizada.

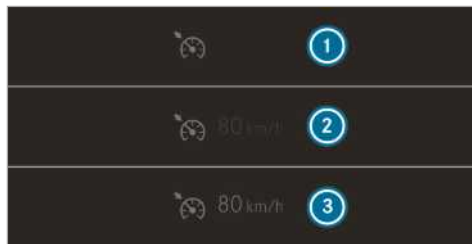

Indicación del cuadro de instrumentos (pantalla en color)

- 1 El TEMPOMAT está seleccionado
- 2 Velocidad de descenso en gris: la velocidad está memorizada y el TEMPOMAT está desactivado
- 3 Velocidad de descenso en verde: la velocidad está memorizada y el TEMPOMAT está activado

Límites del sistema

Al circular por una pendiente es posible que el TEMPOMAT no pueda mantener la velocidad. La velocidad memorizada se regula nuevamente una vez superada la pendiente.

En largas y pronunciadas pendientes tiene que cambiar a tiempo a una marcha más baja. Tenga esto en cuenta, especialmente con el vehículo cargado. De esta manera utiliza el efecto de frenado del motor. Con ello descarga el sistema de frenos y evita un sobrecalentamiento de los frenos y su rápido desgaste.

No utilice el TEMPOMAT en las siguientes situaciones:

- Cuando el estado del tráfico requiera cambios frecuentes de velocidad, porejemplo, si hay mucho tráfico o por carreteras con muchas curvas.
- Por una carretera con el firme resbaladizo. Las ruedas propulsoras podrían perder la adherencia al acelerar y el vehículo podría derrapar.
- Si la visibilidad es mala.

Función del limitador de velocidad

Vehículo con una masa máxima autorizada hasta 3,5 t: el limitador de velocidad limita la velocidad del vehículo. Para regular rápidamente la velocidad memorizada, el limitador de velocidad frena automáticamente.

Vehículo con una masa máxima autorizada superior a 3,5 t: el limitador de velocidad limita la velocidad del vehículo.

Puede limitar la velocidad como se indica a continuación:

- Variable: para respetar limitaciones de velocidad, porejemplo, en áreas urbanas
- Permanente: para fijar una limitación de velocidad a largo plazo, porejemplo, para el servicio con neumáticos de invierno

Puede manejar el limitador de velocidad variable con las teclas correspondientes en el volante de la dirección. Puede ajustar cualquier velocidad superior a 20 km/h. Si el vehículo está encendido, también puede realizar el ajuste con el vehículo parado.

Si estando el limitador de velocidad variable activado supera la velocidad regulada fijada en más de 3 km/h, parpadea el símbolo **LIM** en el visualizador del cuadro de instrumentos. Se muestra el aviso [Limitador de velocidad, velocidad regulada sobrepasada](#). El símbolo dejará de parpadear en cuanto circule a una velocidad inferior a la velocidad regulada fijada.

El limitador de velocidad no puede reducir el riesgo de accidente provocado por una forma de conducir no adecuada ni anular los límites impuestos por la física. No puede apreciar el estado de la calzada ni de la situación del tráfico. El limitador de velocidad es solo un medio auxiliar. La responsabilidad sobre la distancia de seguridad, la velocidad, el frenado a tiempo y de mantenerse en el carril recae siempre en el conductor.

Indicaciones en el visualizador multifunción

En el visualizador multifunción se muestra el estado del limitador de velocidad y de la velocidad memorizada.



Indicación del cuadro de instrumentos (pantalla en color)

- 1 El limitador de velocidad está seleccionado
- 2 Velocidad regulada en gris: la velocidad está memorizada y el limitador de velocidad está desactivado
- 3 Velocidad regulada en verde: la velocidad está memorizada y el limitador de velocidad está activado

Kick-down

Si pisa el pedal acelerador sobrepasando el punto de resistencia (kick-down), el limitador de velocidad variable se conecta en modo pasivo.

Si estando el limitador de velocidad variable activado supera la velocidad regulada fijada en más de 3 km/h, parpadea el símbolo **LIM** en el visualizador del cuadro de instrumentos. Se muestra el aviso [Limitador de velocidad, velocidad regulada sobrepasada](#).

Cuando finaliza el kick-down, el limitador de velocidad variable se vuelve a activar en las siguientes situaciones:

- La velocidad a la que circula es más baja que la velocidad memorizada.
- Se solicita la velocidad memorizada.
- Se memoriza una nueva velocidad.

Manejo del TEMPOMAT o limitador de velocidad variable

⚠ ADVERTENCIA Peligro de accidente por una velocidad memorizada

Si solicita la velocidad memorizada y es inferior a la velocidad actual, el vehículo frena.

- ▶ Tenga en cuenta el estado del tráfico antes de solicitar la velocidad memorizada.

Requisitos

TEMPOMAT

- El TEMPOMAT está seleccionado.

- El sistema ESP® debe estar conectado pero no regulando.
- Se circula a una velocidad de como mínimo 20 km/h.

Limitador de velocidad variable

- El vehículo está encendido.
- El limitador de velocidad variable está seleccionado.

Cambio del TEMPOMAT al limitador de velocidad variable

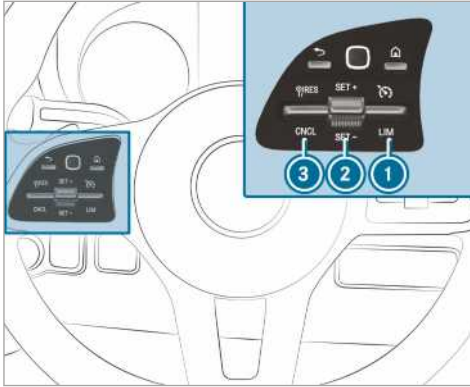

▶ **Selección del TEMPOMAT:** pulse el interruptor basculante ① hacia arriba.

▶ **Selección del limitador de velocidad variable:** pulse el interruptor basculante ① hacia abajo.

① Vehículos con asistente activo de distancia DISTRONIC: el limitador de velocidad variable se selecciona con una tecla diferente (→ página 166).

Activación del TEMPOMAT o limitador de velocidad variable

- ▶ Pulse el interruptor basculante ② hacia arriba (SET+) o hacia abajo (SET-). La velocidad actual se memoriza y el vehículo la mantiene (TEMPOMAT) o la limita (limitador de velocidad variable).

Aumento/reducción de la velocidad

- ▶ Pulse el interruptor basculante ② hacia arriba/hacia abajo. La velocidad memorizada se aumenta o reduce en 1 km/h.

O bien:

- ▶ Pulse y mantenga pulsado el interruptor basculante ② hacia arriba/hacia abajo. La velocidad memorizada se aumenta o se reduce en intervalos de 1 km/h.

O bien:

- ▶ Pulse el interruptor basculante ② superando el punto de resistencia. La velocidad memorizada se aumenta o reduce en 10 km/h.

O bien:

- ▶ Pulse y mantenga pulsado el interruptor basculante ② superando el punto de resistencia. La velocidad memorizada se aumenta o se reduce en intervalos de 10 km/h.

O bien:

- ▶ Acelere el vehículo hasta alcanzar la velocidad deseada.
- ▶ Pulse el interruptor basculante ② hacia arriba.

① **Vehículos con cambio manual:** si el número de revoluciones del motor es muy reducido, se desconecta el TEMPOMAT o el limitador de velocidad. Si se ha acoplado la posición de ralentí o se ha pisado el pedal del embrague durante más de seis segundos, se desconecta el TEMPOMAT.

Adopción de la velocidad detectada

Si estando el TEMPOMAT/limitador de velocidad variable activado, el asistente para señales de tráfico detecta una señal de tráfico con indicación de la velocidad máxima autorizada y la muestra en el visualizador del cuadro de instrumentos:



- ▶ Pulse el interruptor basculante ③ hacia arriba. La velocidad máxima autorizada de la señal de tráfico se memoriza y el vehículo la mantiene o la limita de forma correspondiente.

Desactivación del TEMPOMAT o limitador de velocidad variable

- ▶ Pulse el interruptor basculante ③ (CNCL) hacia abajo.

Si el TEMPOMAT o el limitador de velocidad variable está desactivado:

- al pulsar el interruptor basculante ② (SET+) o (SET-), la velocidad actual se memoriza y el vehículo la mantiene

- al pulsar el interruptor basculante  (RES), se adopta la última velocidad memorizada y el vehículo la mantiene
-  Cuando frena, desconecta el ESP® o regula el ESP®, se desactiva el TEMPOMAT. El limitador de velocidad variable no se desactiva. Al parar el vehículo se borra la última velocidad memorizada.

Limitador de velocidad permanente

Si el vehículo no debe superar una determinada velocidad de forma permanente (por ejemplo, para el servicio con neumáticos de invierno), puede ajustar esta velocidad con el limitador de velocidad permanente.



En el ordenador de a bordo puede además limitar la velocidad a un valor de entre 120 km/h y 180 km/h (→ página 165).

Poco antes de alcanzar la velocidad ajustada, esta se muestra en el visualizador multifunción. Si confirma el aviso con , no se produce ninguna indicación hasta que detenga el vehículo. No se produce una nueva indicación hasta después de un nuevo arranque del vehículo.

Además, con el kick-down, el limitador de velocidad permanente no se puede conectar en modo pasivo y la velocidad a la que se circula permanece inferior a la velocidad ajustada.

Ajuste de la limitación de velocidad en los neumáticos de invierno

Ordenador de a bordo

 **Ajustes**  **Fahrzeug** (Vehículo)  **Limit. neum. invierno**

 Seleccione una velocidad o desconecte una función.

Asistente activo de distancia DISTRONIC

Funcionamiento del asistente activo de distancia DISTRONIC

El asistente activo de distancia DISTRONIC mantiene la velocidad ajustada si las condiciones del tráfico lo permiten. Si el sistema detecta vehículos que circulan por delante, mantiene la distancia ajustada, frenando el vehículo incluso hasta su detención si es necesario. El sistema incrementa o reduce la velocidad del vehículo en función de la distancia con respecto al vehículo precedente y la velocidad ajustada. La velocidad y la distancia se ajustan y memorizan en el volante. La velocidad puede ajustarse en un margen de

entre 20 km/h y 160 km/h o de entre 20 km/h y la velocidad máxima del vehículo.

Otras propiedades del asistente activo de distancia DISTRONIC:

- En función de la distancia preseleccionada, el DISTRONIC regula dando prioridad al dinamismo (menor distancia) o al ahorro de combustible (mayor distancia).
- En función de la masa detectada del vehículo, el DISTRONIC regula con menor dinamismo.
- Al conectar el intermitente para cambiar al carril de adelantamiento se inicia una rápida aceleración hasta alcanzar la velocidad memorizada.

El asistente activo de distancia DISTRONIC constituye solamente un medio auxiliar. La responsabilidad sobre la distancia de seguridad, la velocidad a la que se circula y el frenado a tiempo recae en el conductor.

Límites del sistema

La operatividad del sistema puede verse limitada o el sistema puede dejar de funcionar en las siguientes situaciones:

- en caso de nieve, lluvia, niebla o fuertes salpicaduras de agua, deslumbramiento, irradiación solar directa o si se suceden tramos en la calzada con diferentes condiciones lumínicas
- en aparcamientos cubiertos o en calles con declive o pendiente pronunciados
- los sensores de radar están sucios o cubiertos.
- al circular sobre firmes resbaladizos, las ruedas propulsoras pueden perder la adherencia al frenar o acelerar, y el vehículo podría derrapar.
- Los objetos parados no se detectan si no se habían detectado previamente en movimiento.
- En las curvas pueden perderse o volver a reconocerse de forma deficiente los vehículos de referencia. Como consecuencia, ya no se regula de acuerdo con el vehículo de referencia y pueden producirse aceleraciones involuntarias.

No utilice el asistente activo de distancia DISTRONIC en estas situaciones.

⚠ ADVERTENCIA Peligro de accidente por aceleración o frenada del asistente activo de distancia DISTRONIC

El asistente activo de distancia DISTRONIC puede acelerar o frenar, porejemplo, en los siguientes casos:

- Si el asistente activo de distancia DISTRONIC inicia el proceso de puesta en marcha.
- Si solicita la velocidad memorizada y es considerablemente superior o inferior a la velocidad a la que circula.
- Si el asistente activo de distancia DISTRONIC deja de detectar un vehículo precedente o no reacciona ante objetos relevantes.

► Observe siempre atentamente la situación del tráfico y esté preparado para frenar.

► Tenga en cuenta el estado del tráfico antes de solicitar la velocidad memorizada.

⚠ ADVERTENCIA Peligro de accidente por deceleración insuficiente del asistente activo de distancia DISTRONIC

El asistente activo de distancia DISTRONIC frena el vehículo con una deceleración máxima de hasta el 50 %. Si la deceleración no es suficiente, el asistente activo de distancia DISTRONIC le advertirá mediante una señal óptica y acústica.

► En estos casos, adapte la velocidad y mantenga una distancia suficiente.

► Frene usted mismo y/o desvíese.

⚠ ADVERTENCIA Peligro de accidente por la detección limitada del asistente activo de distancia DISTRONIC

El asistente activo de distancia DISTRONIC no reacciona o reacciona de forma limitada:

- en caso de conducción desalineada o al cambiar de carril
- ante peatones, animales, vehículos de dos ruedas o vehículos parados, así como ante obstáculos que aparecen súbitamente
- a situaciones del tráfico y del entorno

- ante los vehículos que circulan en dirección contraria y el tráfico transversal

El asistente activo de distancia DISTRONIC no podrá advertirle o intervenir de forma auxiliar en estas situaciones.

► Observe siempre atentamente la situación del tráfico y reaccione en consonancia.

Manejo del asistente activo de distancia DISTRONIC

Requisitos

- El vehículo está encendido.
- Con el freno de estacionamiento no accionado.
- El sistema ESP® está conectado y no efectúa ninguna regulación.
- Está acoplada la posición **D** del cambio.
- Las puertas del conductor y del acompañante están cerradas.
- El detector de asiento ocupado detecta que el conductor se ha abrochado el cinturón.
- La comprobación del sistema de sensores de radar se ha realizado correctamente.

Cambio entre el limitador de velocidad y el asistente activo de distancia DISTRONIC

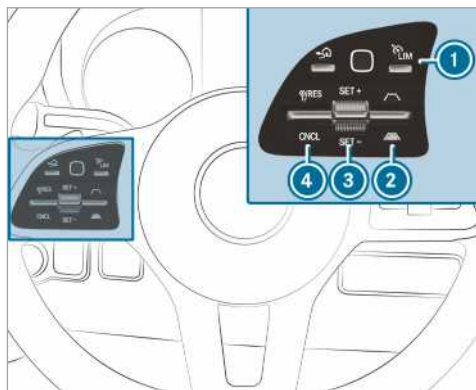

► Pulse la tecla ①.

Activación del asistente activo de distancia DISTRONIC o el limitador de velocidad variable

▶ Activación sin velocidad memorizada:

pulse el interruptor basculante ③ hacia arriba (SET+) o hacia abajo (SET-).

La velocidad actual se memoriza y el vehículo la mantiene (asistente activo de distancia DISTRONIC) o la limita (limitador de velocidad variable).

O bien:

▶ Activación con velocidad memorizada:

pulse el interruptor basculante ④ hacia arriba (RES).

- ❗ Pulse dos veces el interruptor basculante ④ hacia arriba para activar el asistente activo de distancia DISTRONIC o el limitador de velocidad variable con la limitación de velocidad mostrada en el cuadro de instrumentos.

Adopción de la limitación de velocidad mostrada con el asistente activo de distancia DISTRONIC o el limitador de velocidad

▶ Pulse el interruptor basculante ④ hacia arriba (RES).

La limitación de velocidad mostrada en el cuadro de instrumentos se adopta como velocidad memorizada. El vehículo adapta su velocidad a la del vehículo precedente como máximo hasta la velocidad memorizada.

Nueva puesta en marcha con el asistente activo de distancia DISTRONIC

▶ Retire el pie del pedal de freno.

▶ Pulse el interruptor basculante ④ hacia arriba (RES).

O bien:

▶ Pise breve y firmemente el pedal acelerador. Las funciones del asistente activo de distancia DISTRONIC siguen ejecutándose.

Desactivación del asistente activo de distancia DISTRONIC

⚠ ADVERTENCIA Peligro de accidente por el asistente activo de distancia DISTRONIC conectado al abandonar el asiento del conductor

Si el vehículo se frena solo con el asistente activo de distancia DISTRONIC, al abandonar el asiento del conductor el vehículo puede desplazarse.

▶ Desconecte siempre el asistente activo de distancia DISTRONIC y asegure el vehículo para evitar su desplazamiento antes de abandonar el asiento del conductor.

▶ Pulse el interruptor basculante ④ hacia abajo (CNCL).

▶ Pise el freno.

Aumento o reducción de la velocidad

▶ Pulse el interruptor basculante ③ hacia arriba (SET+) o hacia abajo (SET-).

La velocidad memorizada se aumenta o reduce en 1 km/h.

O bien:

▶ Pulse el interruptor basculante ③ hacia arriba (SET+)/abajo (SET-) y manténgalo pulsado.

La velocidad memorizada se aumenta o se reduce en intervalos de 1 km/h.

O bien:

▶ Pulse el interruptor basculante ③ superando el punto de resistencia.

La velocidad memorizada se aumenta o reduce en 10 km/h.

O bien:

▶ Pulse y mantenga pulsado el interruptor basculante ③ superando el punto de resistencia.

La velocidad memorizada se aumenta o se reduce en intervalos de 10 km/h.

Aumento o reducción de la distancia deseada con respecto al vehículo precedente

▶ **Aumento de la distancia deseada:** pulse el interruptor basculante ② hacia abajo



▶ **Reducción de la distancia deseada:** pulse el interruptor basculante ② hacia arriba



Información sobre la ayuda al arranque en pendientes

La ayuda al arranque en pendientes impide que el vehículo pueda rodar hacia atrás durante un breve espacio de tiempo al efectuar el arranque en pendientes bajo las siguientes condiciones:

- Vehículos con cambio manual: ha acoplado una marcha.
- Vehículos con cambio automático: el cambio de marchas se encuentra en la posición **D** o **R**.
- Con el freno de estacionamiento no accionado.

De esa manera dispondrá de tiempo para soltar el pedal de freno y pisar el pedal acelerador sin que el vehículo se desplace inmediatamente.

▲ ADVERTENCIA Hay peligro de accidente y de sufrir lesiones en caso de desplazamiento del vehículo

Después de un breve espacio de tiempo, la ayuda al arranque en pendientes ya no mantiene detenido el vehículo y este podría desplazarse.

▶ Por dicho motivo, pase rápidamente el pie del pedal del freno al pedal acelerador. No intente nunca abandonar el vehículo mientras está detenido con la ayuda al arranque en pendientes.

Función HOLD

Función HOLD

Requisitos

- El detector de asiento ocupado detecta que el conductor se ha abrochado el cinturón.

La función HOLD retiene el vehículo sin que tenga que pisar el freno, porejemplo, al arrancar en montaña. Al acelerar para ponerse en marcha se anula el efecto de frenado y se desconecta la función HOLD.

Límites del sistema

- La pendiente no debe exceder el 30 %.

Cámara de marcha atrás con indicación en el retrovisor interior

Función de la cámara de marcha atrás con indicación en el retrovisor interior

La cámara de marcha atrás está conectada con el retrovisor interior del vehículo. Al acoplar la marcha atrás se muestra la imagen de la cámara de marcha atrás en la zona izquierda del retrovisor interior. Así podrá observar el sector situado detrás del vehículo al circular marcha atrás.

La cámara de marcha atrás con indicación en el retrovisor interior solo es un medio auxiliar. No puede sustituir en ningún caso su atención al entorno. La responsabilidad de maniobrar y aparcar de forma segura recae siempre en el conductor. Asegúrese de que al maniobrar y al aparcar no se encuentren, entre otros, personas, animales u objetos en la zona de maniobras.

La cámara de marcha atrás con indicación en el retrovisor interior puede mostrar los obstáculos incorrectamente, con una perspectiva distorsionada o no mostrarlos en absoluto. No puede mostrar todos los objetos que se encuentran a corta distancia o por debajo de parachoques trasero. La cámara de marcha atrás no le advierte de una inminente colisión o de si hay personas u objetos detrás del vehículo.

La imagen del sector situado detrás del vehículo se muestra invertida.

Límites del sistema

La cámara de marcha atrás con indicación en el retrovisor interior no funcionará, o lo hará con limitaciones en las siguientes situaciones, entre otras:

- Llueve o nieva intensamente o hay niebla.
- La luminosidad general es deficiente, porejemplo, por la noche.
- El entorno del vehículo está iluminado con luz fluorescente, pueden presentarse centelleos en la indicación en el retrovisor interior.
- Se produce un cambio rápido de temperatura, porejemplo, al entrar con el vehículo en un garaje con calefacción durante el invierno.
- La temperatura ambiente es muy elevada.
- El objetivo de la cámara está sucio, cubierto o empañado. Tenga en cuenta las indicaciones sobre la limpieza de la cámara de marcha atrás (→ página 207).
- La cámara o la parte posterior del vehículo está dañada. Encargue en dicho caso la revisión.

sión de la cámara, su posicionamiento y su ajuste en un taller especializado.

Los componentes adicionales adosados al vehículo en la parte trasera (por ejemplo, soportes de la matrícula, portabicicletas) podrían limitar el campo visual y otras funciones de la cámara de marcha atrás.

- ❗ El contraste de la indicación en el retrovisor interior puede verse afectado por la luz solar incidente u otras fuentes de luz. En ese caso, tenga especial precaución.
- ❗ Encargue la reparación o sustitución del retrovisor interior en caso de que su uso se vea restringido notablemente, porejemplo, debido a fallos en los píxeles.
- ❗ Los objetos que no están al nivel del suelo parecen estar más lejos de lo que realmente están.

Ejemplos de tales objetos:

- el parachoques de un vehículo aparcado detrás
- la lanza de un remolque
- el cuello de rótula de un dispositivo de remolque
- la parte posterior de un camión
- un poste inclinado

Visualización y ocultación de la indicación en el retrovisor interior

Visualización

- ▶ Acople la marcha atrás.
En la zona izquierda del retrovisor interior se muestra la imagen de la cámara de marcha atrás.
- ❗ Tenga en cuenta los límites del sistema de la cámara de marcha atrás con indicación en el retrovisor interior.

Ocultación

- ▶ Acople otra marcha.
O bien:
- ▶ Apague el motor.
La indicación se oculta después de un breve espacio de tiempo.

ATTENTION ASSIST

Función del ATTENTION ASSIST

El sistema ATTENTION ASSIST le ayuda en los viajes largos y monótonos, porejemplo, por autopis-

tas, autovías o carreteras interurbanas. El sistema ATTENTION ASSIST propone realizar una pausa cuando detecta signos de cansancio o falta de atención progresiva por parte del conductor.

El sistema ATTENTION ASSIST constituye solamente un medio auxiliar. Puede no detectar a tiempo su cansancio o creciente falta de atención. El sistema no puede sustituir a un conductor descansado y concentrado. Durante recorridos largos, realice pausas puntuales y regulares en las que pueda descansar verdaderamente.

Puede elegir entre dos ajustes:

- **Estándar:** sensibilidad normal del sistema.
- **Sensible:** mayor sensibilidad del sistema. Se advierte antes al conductor y el nivel de atención determinado por el sistema (Attention Level) se adapta de forma correspondiente.

Si se detecta cansancio o creciente falta de atención, en el visualizador del cuadro de instrumentos se muestra la advertencia: **Attention Assist: Pause!** Puede confirmar el aviso y realizar una pausa en caso necesario. Si no realiza una pausa y el sistema ATTENTION ASSIST continúa detectando una falta de atención creciente, le advertirá nuevamente transcurridos al menos 15 minutos.



Indicación en el visualizador del cuadro de instrumentos (visualizador a color)

En el menú Asistencia del ordenador de a bordo puede visualizar la siguiente información de estado del sistema ATTENTION ASSIST:

- La duración del viaje desde la última pausa.
- El estado de atención determinado por ATTENTION ASSIST:
 - Cuanto más completo esté el círculo, mayor es el estado de atención determinado.
 - A medida que disminuye la atención, el círculo situado en el centro de la indica-

ción se va vaciando desde el exterior hacia el interior.

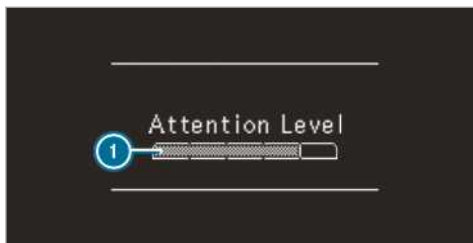

Indicación en el visualizador del cuadro de instrumentos (visualizador en blanco y negro)

En el menú Asistencia del ordenador de a bordo puede visualizar la siguiente información de estado del sistema ATTENTION ASSIST:

- La duración del viaje desde la última pausa.
- El estado de atención determinado por ATTENTION ASSIST:
 - Cuanto más completa esté la barra, mayor es el estado de atención determinado.
 - A medida que disminuye la atención, la barra se va vaciando.

Si el sistema ATTENTION ASSIST no puede calcular ningún nivel de atención ni emitir una advertencia, se muestra el aviso **Nivel de atención**.

Si el visualizador del cuadro de instrumentos muestra una advertencia, en el sistema multimedia se le ofrece la búsqueda de una área de servicio. Puede seleccionar un área de servicio e iniciar la navegación hacia allí. Puede activar o desactivar esta función en el sistema multimedia.

Si el sistema ATTENTION ASSIST está desconectado, el gráfico de asistencia en el visualizador del cuadro de instrumentos muestra el símbolo  con el motor en marcha. El sistema ATTENTION ASSIST se activa automáticamente tras el arranque del motor. El último nivel de sensibilidad seleccionado sigue memorizado.

Límites del sistema

El sistema ATTENTION ASSIST se activa en el margen de velocidad entre 60 km/h y 200 km/h.

El sistema ATTENTION ASSIST funciona de forma limitada y no se produce ninguna advertencia o se produce con retardo en las siguientes situaciones:

- con menos de 30 minutos de duración del viaje aproximadamente
- si la calzada está en malas condiciones (fuertes ondulaciones del suelo, baches)
- en caso de viento lateral fuerte
- en caso de conducción deportiva (elevada velocidad en las curvas o fuertes aceleraciones)
- si la hora no está correctamente ajustada
- en situaciones de marcha activas, con cambios frecuentes de carril y de velocidad

En las siguientes situaciones, la valoración del cansancio y de la atención del sistema ATTENTION ASSIST se borra y vuelve a iniciarse al seguir conduciendo:

- Ha parado el motor.
- Se ha desabrochado el cinturón de seguridad y ha abierto la puerta del conductor (porejemplo, en caso de cambio de conductor o de pausa).

Ajuste del ATTENTION ASSIST

Ordenador de a bordo:

 [Ajustes](#)  [Asistencia](#)  [Attention Assist](#) (Attention Assist)

Posibilidades de ajuste

Están disponibles los siguientes ajustes:

- [Estándar](#)
 - [Sensible](#)
 - [desconectado](#)
-  Seleccione un ajuste.

Asistente para señales de tráfico

Función del asistente para señales de tráfico

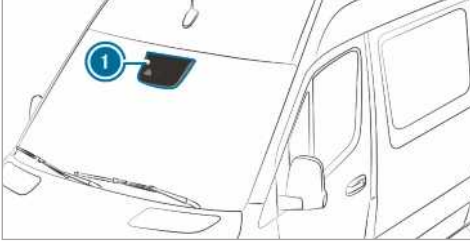

El asistente para señales de tráfico registra las señales de tráfico con una cámara multifunción (1). Le ayuda mostrando en el cuadro de instrumentos las limitaciones de velocidad y las prohibiciones de adelantamiento detectadas.

Debido a que el asistente para señales de tráfico también utiliza los datos del sistema de navegación, la indicación también se puede actualizar sin que se detecte una señal de tráfico:

- Si se cambia de vía, por ejemplo, en la incorporación o salida de una autopista.
- Si se traspasa un límite de población registrado en el mapa digital.

Si el sistema detecta que entra en un tramo de vía circulando en el sentido de la marcha contrario al prescrito, se activa una advertencia.

La cámara también reconoce las señales de tráfico de aplicación limitada mediante una señal adicional (por ejemplo, en caso de lluvia).

Advertencia al sobrepasar la velocidad máxima autorizada

El sistema le puede advertir si sobrepasa involuntariamente la velocidad máxima autorizada. Para ello puede ajustar en el sistema multimedia cuánto se puede sobrepasar la velocidad máxima autorizada hasta que se produzca la advertencia. Puede ajustar si la advertencia solo debe ser óptica o también acústica.

Indicación en el visualizador del cuadro de instrumentos

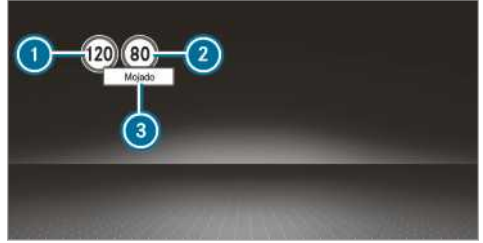

Visualizador del cuadro de instrumentos (pantalla en color)

- (1) Velocidad permitida
- (2) Velocidad permitida en caso de limitación
- (3) Señal adicional con limitación
- (i) Se muestra cada vez solo una de las señales de tráfico (1) o (2) en el visualizador del cuadro de instrumentos, en caso necesario con la señal adicional (3). Si se reconocen al mismo tiempo dos señales de tráfico válidas, en el visualizador del cuadro de instrumentos se muestra un símbolo más junto a la señal de tráfico para indicar que en el sistema de navegación se muestran ambas señales de tráfico.

Debido a que el asistente para señales de tráfico también utiliza los datos del sistema de navegación, la indicación también se puede actualizar sin que se detecte una señal de tráfico:

- Si se cambia de vía, por ejemplo, en la incorporación o salida de una autopista.
- Si se traspasa un límite de población registrado en el mapa digital.

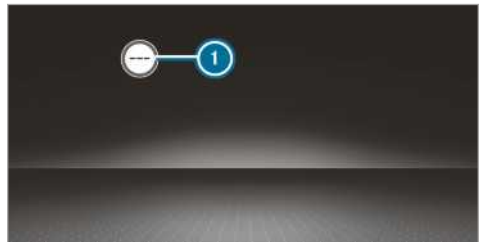

El asistente para señales de tráfico no está disponible en todos los países. Si no está disponible, se muestra la indicación (1) en el velocímetro.

Límites del sistema

La operatividad del sistema puede verse limitada o el sistema puede dejar de funcionar en las siguientes situaciones:

- si la visibilidad es mala, porejemplo, en caso de iluminación insuficiente de la calzada, si se suceden tramos sombreados en la calzada, en caso de lluvia, nieve, niebla o fuertes salpicaduras de agua
- en caso de deslumbramiento, porejemplo, a causa de los vehículos que circulan en sentido contrario, por la irradiación solar directa o por reflejos
- si el parabrisas está sucio en la zona de la cámara multifunción o si la cámara está empañada, sucia o cubierta
- si las señales de tráfico son poco nítidas, porejemplo, por suciedad, por estar cubiertas, por nieve o por una iluminación insuficiente
- si la información que figura en el mapa de carreteras digital del sistema de navegación es incorrecta o no está actualizada
- si la señalización es confusa, porejemplo, señales de tráfico en obras o carriles continuos

Control de ángulo muerto

Función de control de ángulo muerto con advertencia de salida del vehículo

El control de ángulo muerto supervisa mediante dos sensores de radar laterales orientados hacia atrás la zona inmediatamente contigua y detrás junto al vehículo.

⚠ ADVERTENCIA Peligro de accidente a pesar del control de ángulo muerto

El control de ángulo muerto no reacciona ante objetos parados ni ante los vehículos que se acercan al suyo con una gran diferencia de velocidad y lo adelantan.

Por ese motivo, el control de ángulo muerto no le puede advertir en esta situación.

- ▶ Observe siempre con atención el estado del tráfico y mantenga una distancia de seguridad lateral suficiente.

El control de ángulo muerto es solo un medio auxiliar. Es posible que no pueda detectar todos los vehículos y no puede sustituir su atención en

ningún caso. Mantenga siempre una distancia suficiente respecto a otros usuarios de la carretera y obstáculos situados a los lados del vehículo.

Si circulando a partir de una velocidad de aproximadamente 12 km/h se detecta un vehículo e, inmediatamente después, dicho vehículo entra en la zona de control situada junto a su vehículo, se ilumina en rojo el testigo luminoso de advertencia situado en el retrovisor exterior.

- ⓘ Con el remolque enganchado, el área de alcance del sensor de radar puede estar obstrucido, por lo que la supervisión puede estar limitada. Observe siempre con atención el estado del tráfico y mantenga una distancia de seguridad lateral suficiente.

Si un vehículo se encuentra en la zona de control situada junto al vehículo con poca distancia de seguridad y conecta el intermitente en esa dirección, suena una señal acústica de advertencia. El testigo luminoso de advertencia rojo en el retrovisor exterior parpadea. Si el intermitente permanece conectado, el resto de vehículos detectados en la zona de control se indicarán solamente mediante el parpadeo del testigo luminoso de advertencia rojo.

Si adelanta a un vehículo rápidamente, no se produce ninguna advertencia.

Advertencia de salida del vehículo

La advertencia de salida del vehículo es una función adicional del control de ángulo muerto y advierte de los vehículos que se acercan a los ocupantes del vehículo al abandonar el vehículo.

⚠ ADVERTENCIA Peligro de accidente a pesar de advertencia de salida del vehículo

La advertencia de salida del vehículo no reacciona ante objetos parados ni ante los vehículos que se acercan al suyo con una gran diferencia de velocidad.

Por ello, la advertencia de salida del vehículo no podrá advertirle en estas situaciones.

- ▶ Al abrir las puertas, observe siempre la situación del tráfico y asegúrese de que haya suficiente espacio libre.

- ⓘ La advertencia de salida del vehículo no se efectúa para las puertas correderas o puertas posteriores.

Sinopsis

Con el vehículo parado, se detecta un objeto en la zona de control por detrás.	Indicación en el retrovisor exterior
Con el vehículo parado, se abre una puerta en el lado correspondiente del vehículo. Se detecta un objeto con una distancia de seguridad reducida en la zona de control.	Advertencia óptica y acústica

- i** Esta función adicional solo está disponible con el control de ángulo muerto conectado y durante un máximo de tres minutos tras la desconexión del encendido. El fin de la disponibilidad de la advertencia de salida del vehículo se señala con una secuencia de parpadeo del retrovisor exterior.

La advertencia de salida del vehículo es solo un medio auxiliar y en ningún caso puede sustituir la atención de los ocupantes del vehículo. La responsabilidad al abrir las puertas y abandonar el vehículo recae siempre en los ocupantes del vehículo.

Límites del sistema

El control de ángulo muerto y la advertencia de salida del vehículo pueden estar limitados en las siguientes situaciones:

- si los sensores están sucios o cubiertos
 - si hay mala visibilidad, por ejemplo, si hay niebla, salpicaduras de agua o si llueve o nieva con intensidad
 - en caso de vehículos estrechos en la zona de control, porejemplo, bicicletas
- i** Los objetos parados o que se mueven a poca velocidad no se indican.

El sistema puede efectuar advertencias de forma injustificada al circular cerca de guardarrailes o limitaciones de la vía de estructura similar. Al circular de forma prolongada junto a vehículos largos, porejemplo, camiones, se puede interrumpir la advertencia.

Si está acoplada la marcha atrás, el control de ángulo muerto no está operativo.

La advertencia de salida del vehículo puede estar limitada en las siguientes situaciones:

- si el sensor está obstaculizado por vehículos cercanos en huecos para aparcar estrechos
- en caso de acercarse personas

Conexión o desconexión del control de ángulo muerto

Ordenador de a bordo:

→ **Ajustes**

- i** Conecte o desconecte **Totwinkel-Assistent** (Control de ángulo muerto).

Función del Rear Cross Traffic Alert

Para el sistema se utilizan los sensores de radar del parachoques. Siempre se supervisa la zona contigua al vehículo. Si los sensores de radar están tapados por vehículos u otros objetos, no se produce ninguna detección.

- i** Lea también las indicaciones sobre el control de ángulo muerto (→ página 172).

Vehículos con control de ángulo muerto: se puede advertir del tráfico que cruza al salir del estacionamiento marcha atrás. Si se detecta un vehículo, el testigo luminoso de advertencia del retrovisor exterior del lado correspondiente se ilumina en rojo. Si se detecta una situación crítica, adicionalmente suena una señal acústica de advertencia.

Vehículos con control de ángulo muerto y ayuda para aparcar PARKTRONIC: se puede advertir del tráfico que cruza al salir del estacionamiento marcha atrás. Si se detecta una situación crítica, se muestra un símbolo de advertencia en la imagen de la cámara del sistema multimedia. Si el conductor no reacciona ante la advertencia, el vehículo se puede frenar automáticamente. En este caso, suena una señal acústica de advertencia.

La función Rear Cross Traffic Alert se activa bajo las siguientes condiciones:

- El control de ángulo muerto está conectado.
- La marcha atrás está acoplada o el vehículo circula marcha atrás a velocidad muy baja.
- La función de asistencia en maniobras está activada en el sistema multimedia.

Al circular con remolque, la función Rear Cross Traffic Alert no está disponible.

Detector de cambio de carril y detector activo de cambio de carril

Funciones del detector de cambio de carril

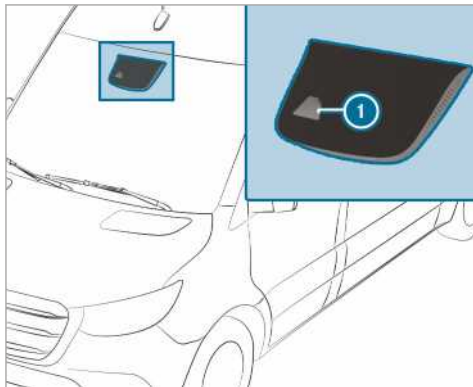

El detector de cambio de carril vigila la zona que se encuentra delante del vehículo mediante una cámara multifunción ❶. El detector lo protege en el caso de que abandone involuntariamente su carril. Para ello, el sistema puede advertirle interviniendo de forma perceptible en el volante y con el parpadeo del símbolo de estado en el visualizador del cuadro de instrumentos.

La advertencia se efectúa cuando se dan las siguientes condiciones al mismo tiempo:

- El detector de cambio de carril detecta las líneas delimitadoras del carril.
- Una rueda delantera entra en contacto con las líneas delimitadoras del carril.

La advertencia del detector de cambio de carril se puede conectar y desconectar.

El detector de cambio de carril no puede reducir el riesgo de accidente provocado por una forma de conducir no adecuada ni anular los límites impuestos por la física. Este sistema no puede reconocer las condiciones meteorológicas ni de la calzada así como tampoco el estado del tráfico. El detector de cambio de carril es tan solo un medio auxiliar y no sirve para mantener el vehículo en el carril sin la intervención del conductor. La responsabilidad sobre la distancia de seguridad, la velocidad, el frenado a tiempo y de mantenerse en el carril recae siempre en el conductor.

Límites del sistema

La operatividad del sistema puede verse limitada o el sistema puede dejar de funcionar en las siguientes situaciones:

- Si la visibilidad es mala, por ejemplo, en caso de iluminación insuficiente de la calzada, si se suceden tramos sombreados en la calzada o en caso de lluvia, nieve, niebla o fuertes salpicaduras de agua.
- En caso de deslumbramiento, por ejemplo, a causa de los vehículos que circulan en sentido contrario, por la irradiación directa del sol o por reflejos.
- Si el parabrisas está sucio en la zona de la cámara multifunción o si la cámara está empañada, sucia o cubierta.
- Si no hay marcas de limitación de carril o si hay varias marcas poco claras para un carril, por ejemplo, en una zona en obras.
- Si las líneas delimitadoras de la calzada están desgastadas, oscuras o cubiertas.
- Si la distancia con respecto al vehículo precedente es demasiado corta y, a consecuencia de ello, no pueden detectarse las marcas de limitación de carril.
- Si las marcas de limitación de carril cambian rápidamente, por ejemplo, en caso de una bifurcación de los carriles, o si se cruzan o unen varios carriles.
- En calzadas muy estrechas y sinuosas.

Funciones del detector activo de cambio de carril

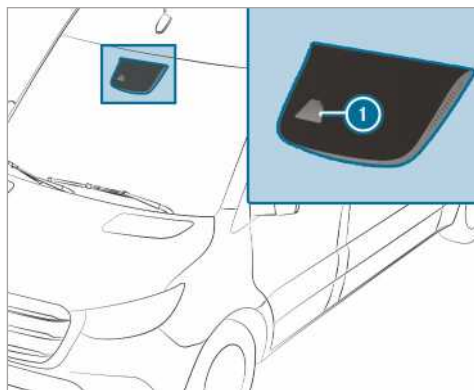

El detector activo de cambio de carril vigila la zona que se encuentra delante del vehículo mediante una cámara multifunción ❶. El detec-

tor lo protege en el caso de que abandone involuntariamente su carril. Para ello, el sistema puede advertirle interviniendo de forma perceptible en el volante y con el parpadeo del símbolo de estado en el visualizador del cuadro de instrumentos. Además puede volver al carril mediante una intervención en los frenos para corregir el carril. En el visualizador del cuadro de instrumentos se muestra un aviso correspondiente.

La advertencia se efectúa cuando se dan las siguientes condiciones al mismo tiempo:

- El sistema de asistencia detecta las líneas delimitadoras del carril.
- Una rueda delantera entra en contacto con las líneas delimitadoras del carril.

Se produce una intervención en los frenos para corregir el carril cuando se dan las siguientes condiciones:

- El detector activo de cambio de carril detecta las líneas delimitadoras del carril a ambos lados del vehículo.
- Una rueda delantera entra en contacto con la línea continua delimitadora del carril.

En el visualizador del cuadro de instrumentos se muestra un aviso correspondiente.

La función de intervención en los frenos está disponible en un margen de velocidad de entre aprox. 60 km/h y aprox. 160 km/h.

Puede desconectar la advertencia del detector activo de cambio de carril o bien desconectar por completo el sistema.

El detector activo de cambio de carril no puede reducir el riesgo de accidente provocado por una forma de conducir no adecuada ni anular los límites impuestos por la física. Este sistema no puede reconocer las condiciones meteorológicas ni de la calzada así como tampoco el estado del tráfico. El sistema de asistencia es un medio auxiliar en caso de abandonar involuntariamente el carril total o parcialmente y no se trata de un sistema para mantener el vehículo en el carril. La responsabilidad sobre la distancia de seguridad, la velocidad, el frenado a tiempo y de mantenerse en el carril recae siempre en el conductor.



Imagen de muestra

Cuando el detector activo de cambio de carril interviene en los frenos para corregir el carril, en el visualizador multifunción se muestra la indicación ①.

Límites del sistema

En las siguientes situaciones, el detector activo de cambio de carril no interviene en los frenos:

- si maniobra, frena o acelera de forma claramente activa
- si conecta el intermitente
- si interviene un sistema de seguridad de marcha, porejemplo, el ESP® o el asistente de frenado activo.
- si conduce de forma deportiva, a elevada velocidad por las curvas o con fuertes aceleraciones
- si el ESP® está desconectado
- si circula con un remolque y la conexión eléctrica con el remolque está correctamente establecida
- si se ha detectado y mostrado una pérdida de presión de los neumáticos o un neumático defectuoso

La operatividad del sistema puede verse limitada o el sistema puede dejar de funcionar en las siguientes situaciones:

- Si la visibilidad es mala, porejemplo, en caso de iluminación insuficiente de la calzada, si se suceden tramos sombreados en la calzada o en caso de lluvia, nieve, niebla o fuertes salpicaduras de agua.
- En caso de deslumbramiento, por ejemplo, a causa de los vehículos que circulan en sentido contrario, por la irradiación directa del sol o por reflejos.
- Si el parabrisas está sucio en la zona de la cámara multifunción o si la cámara está empañada, sucia o cubierta.

- Si no hay marcas de limitación de carril o si hay varias marcas poco claras para un carril, porejemplo, en una zona en obras.
- Si las líneas delimitadoras de la calzada están desgastadas, oscuras o cubiertas.
- Si la distancia con respecto al vehículo precedente es demasiado corta y, a consecuencia de ello, no pueden detectarse las marcas de limitación de carril.
- Si las marcas de limitación de carril cambian rápidamente, porejemplo, en caso de una bifurcación de los carriles, o si se cruzan o unen varios carriles.
- En calzadas muy estrechas y sinuosas.

Conexión o desconexión del detector de cambio de carril y el detector activo de cambio de carril

Ordenador de a bordo:

→ Ajustes → Asistencia

- ▶ Seleccione **Akt. Spurhalte-Assistent** (Detector activo de cambio de carril) o **Spurhalte-Assistent** (Detector de cambio de carril) en función del equipamiento del vehículo.

Dependiendo del estado previo, el sistema de asistencia se conectará o desconectará.

Modo de trabajo con toma de fuerza

Conexión/desconexión de la toma de fuerza

Tenga en cuenta las siguientes indicaciones:

- En caso de fuerte carga de la toma de fuerza, p. ej. debido a una elevada carga por toma de potencia a una temperatura exterior alta, la temperatura del aceite del cambio puede aumentar de forma no admisible. En tal caso, accione la toma de fuerza a intervalos periódicos entre cinco y diez minutos bajo carga parcial.
- Conecte la toma de fuerza solo con el vehículo parado y el cambio en la posición de ralentí o punto muerto.
- Tenga en cuenta que el número de revoluciones del motor durante el funcionamiento no supere las 2.500 r/min.
- En los vehículos con bloqueo del cambio, el cambio manual está bloqueado cuando la toma de fuerza está conectada.
- En los vehículos sin bloqueo del cambio, puede acoplar la primera o la segunda marcha y conducir después de conectar la toma

de fuerza. No cambie de marcha mientras conduce cuando la toma de fuerza esté conectada. Por ello, arranque con la primera o segunda marcha en función de la velocidad deseada.

- Tenga en cuenta las indicaciones del fabricante en las instrucciones de servicio antes de utilizar la toma de fuerza en relación con la superestructura.

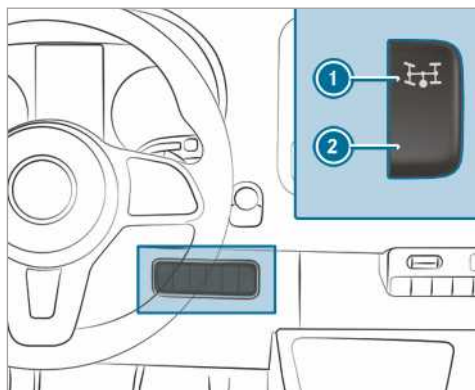

- ▶ **Conexión:** detenga el vehículo y acople el cambio en punto muerto.
- ▶ Pise el pedal del embrague.
- ▶ Espere unos cinco segundos y luego, con el motor en marcha, presione la parte superior del interruptor ①.
- ▶ Retire el pie del pedal del embrague. En los vehículos con regulación automática del número de revoluciones (ADR), el número de revoluciones del motor se incrementa automáticamente a un régimen de revoluciones preajustado o ajustable por usted: el número de revoluciones constante del motor. En el visualizador multifunción se muestra el aviso **Regulación del número de revoluciones de trabajo activa y Toma de fuerza activa**.
- ▶ **Desconexión:** detenga el vehículo y acople el cambio en punto muerto.
- ▶ Pise el pedal del embrague.
- ▶ Espere unos cinco segundos y luego, con el motor en marcha, presione la parte inferior del interruptor ②.
- ▶ Retire el pie del pedal del embrague.

ADR (regulación del número de revoluciones de trabajo)

Funcionamiento de la ADR (regulación del número de revoluciones de trabajo)

Después de la conexión, la ADR aumenta automáticamente las revoluciones del motor a un número de revoluciones preajustado o ajustado por usted.

i Después de un arranque en frío, aumenta automáticamente el número de revoluciones de ralentí del motor. Si el número de revoluciones de trabajo preajustado es inferior al número de revoluciones de ralentí, el número de revoluciones de trabajo se alcanzará tras una fase de calentamiento.

Solo podrá conectar la ADR con el vehículo parado y el freno de estacionamiento accionado.

En los vehículos con cambio automático, la palanca selectora debe estar en la posición **P**.

Conexión/desconexión de ADR

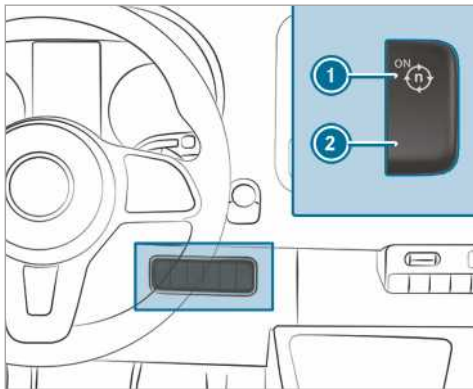

► **Conexión:** con el motor en marcha, presione la parte superior del interruptor **1**.

En el visualizador multifunción se muestra el aviso [Regulación del número de revoluciones de trabajo activa](#).

► **Desconexión:** con el motor en marcha, presione la parte inferior del interruptor **2**.

La ADR se desconecta de forma automática en las siguientes situaciones:

- Al soltar el freno de estacionamiento.
- Al pisar el pedal de freno.
- Si el vehículo se mueve.
- Si la unidad de control detecta una anomalía.

Ajustar la ADR

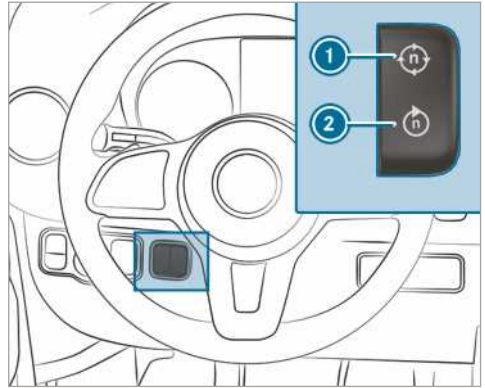

► Conectar la toma de fuerza (→ página 176) o la ADR.

► **Incrementar:** presionar arriba en el interruptor **1**.

► **Reducir:** presionar abajo en el interruptor **2**.

Modo con remolque

Indicaciones sobre el modo con remolque

⚠ ADVERTENCIA Peligro de lesiones y accidente por exceso de carga de apoyo

Si supera la carga de apoyo autorizada al utilizar el soporte, el sistema portaequipajes se puede soltar del vehículo y poner en peligro a los demás usuarios de la vía pública.

► Respete siempre la carga de apoyo autorizada al utilizar el soporte.

⚠ ADVERTENCIA Coleo del conjunto vehículo/remolque por velocidad elevada

Si el conjunto vehículo/remolque colea, puede perder el control sobre él.

El conjunto vehículo/remolque podría incluso volcar.

► En ningún caso intente enderezar el conjunto vehículo/remolque aumentando la velocidad.

► Reduzca la velocidad y no cambie de sentido.

► En caso necesario, frene.

⚠ ADVERTENCIA Peligro de accidente por sistema de frenos sobrecalentado

Si deja reposar el pie sobre el pedal de freno durante la marcha, el sistema de frenos se puede sobrecalentar.

Con ello, la distancia de frenado se prolonga y el sistema de frenos podría incluso fallar.

- ▶ No utilice nunca el pedal de freno como reposapiés.
- ▶ Durante la marcha no pise el pedal de freno y el pedal acelerador simultáneamente.

Si usa un enganche para remolque extraíble, es imprescindible que tenga en cuenta las Instrucciones de servicio del fabricante del enganche para remolque.

Estacione el conjunto vehículo/remolque sobre una superficie tan plana como sea posible y asegúrelo a fin de evitar su desplazamiento (→ página 151). Enganche y desenganche el remolque con precaución.

Preste atención al retroceder con el vehículo tractor a que no haya nadie entre el vehículo y el remolque.

Si no engancha el remolque al vehículo tractor de la forma correcta, el remolque puede desprenderse. El remolque listo para circular debe estar detrás del vehículo tractor en posición horizontal.

Tenga en cuenta las siguientes indicaciones respecto a la carga de apoyo:

- Utilice en la medida de lo posible la carga de apoyo máxima.
- No exceda la carga de apoyo autorizada ni quede por debajo de esta.

No se deben sobrepasar los siguientes valores:

- Masa máxima remolcable autorizada frenado o sin frenar
La masa máxima remolcable autorizada para remolques sin frenos es de 750 kg.
- Carga sobre el eje trasero autorizada del vehículo tractor
- Masa máxima autorizada del vehículo tractor
- Masa máxima autorizada del remolque
- Masa máxima autorizada del conjunto
- Velocidad máxima autorizada del remolque

Los valores normativos autorizados, que no pueden ser rebasados, figuran en las siguientes ubicaciones:

- en su documentación del vehículo
- en la placa de características del dispositivo de remolque
- en la placa de características del remolque
- en la placa de características del vehículo

En caso de divergencia entre datos prevalecerá el valor más bajo.

Antes de ponerse en marcha asegúrese de lo siguiente:

- La presión de los neumáticos del eje trasero del vehículo tractor está ajustada a la carga máxima.
- Los faros están ajustados correctamente.

Con remolque su vehículo se comporta de forma diferente a sin remolque.

El conjunto vehículo/remolque

- es más pesado
- tiene limitada su aceleración y su capacidad ascensional
- necesita una distancia de frenado más larga
- reacciona más bruscamente al viento lateral racheado
- requiere un tacto mayor en las maniobras
- tiene un círculo de viraje mayor

Debido a ello, puede empeorar el comportamiento de marcha.

Al circular con un conjunto vehículo/remolque, adapte siempre su velocidad a las condiciones actuales de la meteorología y de la calzada. Conduzca con cuidado. Mantenga suficiente distancia de seguridad.

Respete la velocidad máxima de 80 km/h o 100 km/h también en los países en los que se permiten velocidades más elevadas para conjuntos vehículo/remolque.

Respete la velocidad máxima legalmente prescrita para conjuntos vehículo/remolque del país correspondiente. Antes de la marcha, consulte en la documentación de vehículo del remolque cuál es la velocidad máxima permitida para su remolque.

El dispositivo de remolque forma parte de las piezas del vehículo especialmente importantes para la seguridad vial. Tenga en cuenta las indicaciones sobre el manejo, la conservación y el mante-

nimiento de las Instrucciones de servicio del fabricante.

Vehículos con enganche para remolque

extraíble: reduzca el riesgo de producir daños al cuello de rótula. Si no necesita el cuello de rótula, retírelo de su alojamiento.

- ① Tenga en cuenta que, en el modo con remolque, el PARKTRONIC no está disponible o solo lo está de forma limitada.
- ② La altura de la rótula varía a medida que se carga el vehículo. En este caso utilice un remolque con lanza regulable en altura.

Indicaciones para la marcha

La velocidad máxima autorizada para conjuntos vehículo/remolque depende del tipo de remolque. Antes de la marcha, consulte en la documentación de vehículo del remolque cuál es la velocidad máxima permitida para su remolque.

Con remolque su vehículo se comporta de forma diferente a sin remolque y consume más combustible. Al circular por declives largos y pronunciados debe acoplar anticipadamente las gamas de marchas **3, 2 o 1**.

- ③ Esto también es válido si tiene conectado el TEMPOMAT o el limitador de velocidad.

De esta forma aprovechará el efecto de frenado del motor y deberá frenar menos para mantener la velocidad. Con ello descarga el sistema de frenos y evita un sobrecalentamiento de los frenos y su rápido desgaste. Si tiene que efectuar un frenado adicional, no pise el pedal de freno de forma permanente sino en intervalos.

Consejos para la marcha

Si el remolque oscila, tenga en cuenta los siguientes puntos:

- No acelere en ningún caso.
- No maniobre en sentido contrario.
- En caso necesario, frene.
- ④ Puede disminuir el peligro de coleo y de oscilación del remolque mediante el montaje posterior de estabilizadores o programas de estabilidad para remolques. Obtendrá más información en su concesionario oficial autorizado de Sprinter.
- Mantenga una distancia mayor de la que mantiene al conducir sin remolque.
- Evite frenadas bruscas. Si es posible, frene primero ligeramente para que el remolque vaya frenando al mismo tiempo. Aumente la fuerza de frenado rápidamente.

- La capacidad ascensional de arranque toma como referencia el nivel del mar. Tenga en cuenta en la conducción en montaña, que con el aumento de la altura la potencia del motor e incluso también la capacidad ascensional de arranque disminuyen.

Montaje del cuello de rótula

⚠ ADVERTENCIA Peligro de lesiones y de accidente por un cuello de rótula montado o asegurado incorrectamente

Si el cuello de rótula no está enclavado, se puede soltar durante la marcha y poner en peligro a otros usuarios de la vía.

- ▶ Enclave el cuello de rótula de la forma descrita y asegúrese de que el cuello de rótula esté montado de forma segura.

⚠ ADVERTENCIA Peligro de accidente por cuello de rótula no enclavado

Si el cuello de rótula no está enclavado, se puede soltar el remolque.

- ▶ Enclave el cuello de rótula siempre de la forma descrita y asegúrese de que el cuello de rótula esté montado de forma segura.

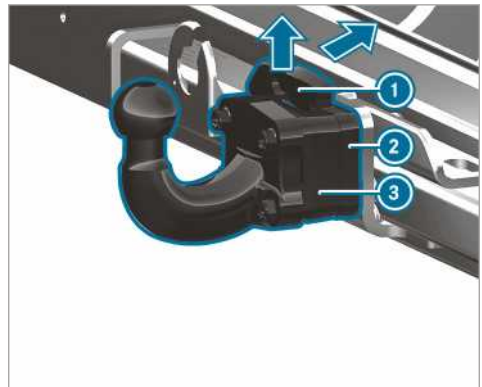

- ▶ Asegure el vehículo con el freno de estacionamiento para impedir su desplazamiento.
- ▶ Tire hacia arriba del muelle de seguridad ① del cuello de rótula ② en la dirección indicada por la flecha, presiónelo hacia atrás y manténgalo en esa posición.

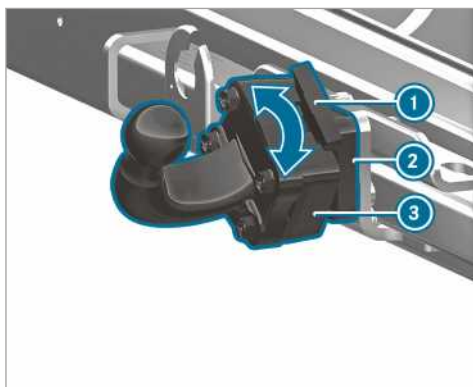

▶ Coloque el cuello de rótula ③ en su alojamiento ② y gírelo en la dirección indicada por la flecha, hasta que el cuello de rótula ③ apunte hacia arriba verticalmente.

▶ Vuelva a enganchar el muelle de seguridad ①.

① Si el cuello de rótula está sucio, límpielo antes del montaje.

Desmontaje del cuello de rótula

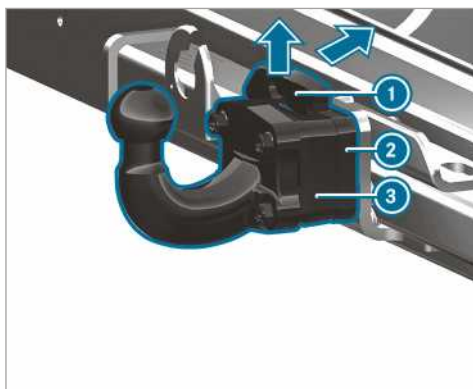

▶ Asegure el vehículo con el freno de estacionamiento para impedir su desplazamiento.

▶ Tire hacia arriba del muelle de seguridad ① en la dirección indicada por la flecha y presiónelo hacia atrás.

▶ Sujete el cuello de rótula ③.

▶ Gire el cuello de rótula ③ en la dirección indicada por la flecha y sáquelo de su alojamiento ②.

▶ Si el cuello de rótula está sucio, limpie el cuello de rótula.

▶ Coloque y asegure el cuello de rótula correctamente.

Enganche/desenganche del remolque

Requisitos

- El cuello de rótula debe estar enclavado en la posición de bloqueo segura.

Los remolques con enchufes de 7 polos se pueden conectar al vehículo por medio de los adaptadores siguientes:

- Conector adaptador
- Cable adaptador

Enganche del remolque

! **INDICACIÓN** Daño de la batería debido a una descarga completa

Al cargar la batería del remolque por medio de la alimentación eléctrica del remolque, se puede dañar la batería.

▶ No utilice la alimentación eléctrica para cargar la batería del remolque.

▶ **Vehículos con cambio automático:** acople la palanca selectora en la posición **P**.

▶ Accione el freno de estacionamiento del vehículo.

▶ Cierre todas las puertas.

▶ Retire la tapa protectora de la rótula y colóquela en un lugar seguro (→ página 77).

① La altura de la rótula varía a medida que se carga el vehículo. En tal caso utilice un remolque con lanza regulable en altura.

▶ Enganche el cable de retención del remolque en la argolla del cuello de rótula.

▶ Quite el seguro de desplazamiento del remolque, por ejemplo, los calzos.

▶ Suelte el freno de estacionamiento del remolque.

▶ Coloque el remolque en posición horizontal detrás del vehículo y engánchelo.



- ▶ Abra la tapa de la caja de enchufe.
- ▶ Coloque el enchufe con el resalte ① en la ranura ③ de la caja de enchufe.
- ▶ Gire el acoplamiento de bayoneta ② hacia la derecha hasta el tope.
- ▶ Enclave la tapa.
- ▶ Fije el cable con cintas sujetacables al remolque (solo con cable adaptador).
- ▶ Garantice la libertad de movimiento de los cables al tomar curvas.
- ▶ Pulse el interruptor combinado hacia arriba/abajo y compruebe si parpadea la correspondiente luz intermitente en el remolque.

Incluso si el remolque está conectado correctamente se puede mostrar un aviso en el visualizador multifunción en los siguientes casos:

- Hay LEDs montados en el sistema de iluminación del remolque.
 - No se alcanza la corriente mínima (50 mA) de la iluminación del remolque.
- ① Puede conectar accesorios de una potencia máxima de 240 W al suministro de tensión permanente.

Desenganche del remolque

⚠ ADVERTENCIA Peligro de aplastamiento y aprisionamiento al desenganchar

Si desengancha un remolque con el freno de inercia actuando sobre la zapata primaria, su mano puede quedar atrapada entre el vehículo y la lanza.

- ▶ No desenganche el remolque con el freno de inercia actuando sobre la zapata primaria.

No desenganche un remolque con freno de inercia actuando sobre la zapata primaria, de lo contrario la elevación de los frenos de inercia podría dañar su vehículo.

- ▶ **Vehículos con cambio automático:** acople la palanca selectora en la posición **P**.
- ▶ Accione el freno de estacionamiento del vehículo.
- ▶ Cierre todas las puertas.
- ▶ Accione el freno de estacionamiento del remolque.
- ▶ Agregue un seguro adicional, un calzo o similar, al remolque para impedir su desplazamiento.
- ▶ Desconecte la conexión eléctrica entre el vehículo y el remolque.
- ▶ Desenganche el remolque.

Sinopsis del visualizador del cuadro de instrumentos

⚠ ADVERTENCIA Peligro de accidente por fallo del visualizador del cuadro de instrumentos

Si el visualizador del cuadro de instrumentos presenta fallos o hay una avería, no podrá usted detectar limitaciones funcionales en sistemas relevantes desde el punto de vista de la seguridad.

La seguridad de funcionamiento de su vehículo podría verse afectada.

- ▶ Pro siga la marcha con precaución.
- ▶ Encargue inmediatamente la revisión del vehículo en un taller especializado.

Si no se puede garantizar la seguridad de funcionamiento del vehículo, detenga inmediatamente el vehículo sin poner en peligro la seguridad vial. Póngase en contacto con un taller especializado.

Visualizador del cuadro de instrumentos

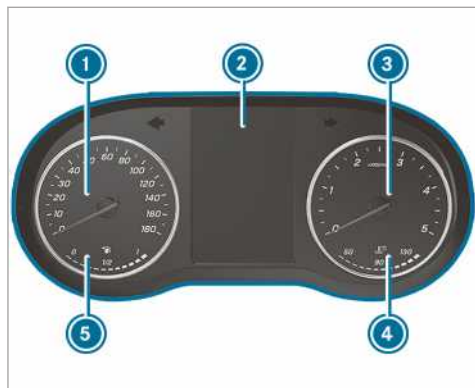

Visualizador del cuadro de instrumentos con pantalla en color (ejemplo)

- ① Velocímetro
- ② Visualizador multifunción
- ③ Cuentarrevoluciones
- ④ Indicación de la temperatura del líquido refrigerante
- ⑤ Indicador de nivel de combustible e indicación de posición de la tapa del depósito de combustible

La indicación de la temperatura del líquido refrigerante ④ puede llegar hasta 120 °C en condiciones de marcha normales.

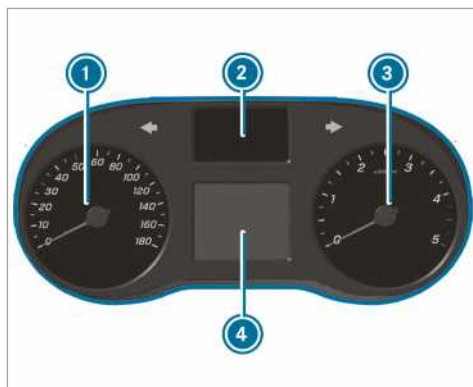

Visualizador del cuadro de instrumentos con pantalla en blanco y negro (ejemplo)

- ① Velocímetro
- ② Indicación testigos de control
- ③ Cuentarrevoluciones
- ④ Visualizador multifunción

! **INDICACIÓN** Avería del motor por número de revoluciones demasiado elevado

Si circula en el margen de sobregiro, provoca daños al motor.

- ▶ No circule en el margen de sobregiro.

Al alcanzar la marca roja en el cuentarrevoluciones ③ (margen de sobregiro), se corta la alimentación de combustible para proteger el motor.

⚠ ADVERTENCIA Peligro de sufrir quemaduras al abrir el capó

Si abre el capó con el motor sobrecalentado o con un incendio en el compartimento del motor, puede entrar en contacto con gases calientes u otras fugas de sustancias de servicio.

- ▶ Antes de abrir el capó, deje que el motor sobrecalentado se enfríe.
- ▶ En caso de incendio en el compartimento del motor, mantenga el capó cerrado y avise a los bomberos.

Sinopsis de las teclas del volante

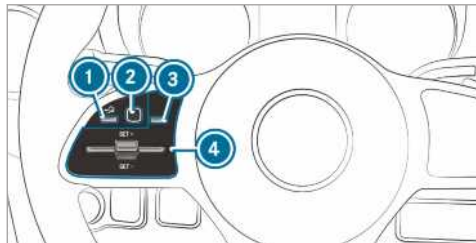

- ① Tecla de retroceso, izquierda (ordenador de a bordo)
- ② Touch-Control, izquierda (ordenador de a bordo)
- ③ Tecla del menú principal (ordenador de a bordo)
- ④ Grupo de teclas para el manejo del TEMPOMAT o el asistente activo de distancia DISTRONIC

Manejo del ordenador de a bordo

⚠ ADVERTENCIA Peligro de distracción debido a los sistemas de información y los equipos de comunicación

Si maneja sistemas de información y equipos de comunicación integrados en el vehículo durante la marcha, podría distraer su atención del tráfico. Adicionalmente puede perder el control de su vehículo.

- ▶ Utilice estos equipos solo si el estado del tráfico lo permite.
- ▶ Si no puede garantizar esto, detenga el vehículo sin poner en peligro la seguridad vial y realice las entradas con el vehículo parado.

Cuando utilice el ordenador de a bordo, observe la legislación vigente en el país en el que se encuentre en ese momento.

Manejo del ordenador de a bordo (vehículos con teclas en el volante de la dirección)

- ① Las indicaciones del ordenador de a bordo aparecen en el visualizador multifunción (→ página 184).

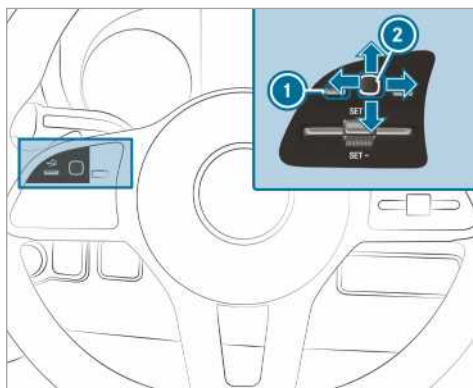

El ordenador de a bordo se maneja mediante el Touch-Control ② y la tecla de retroceso ①, situados a la izquierda.

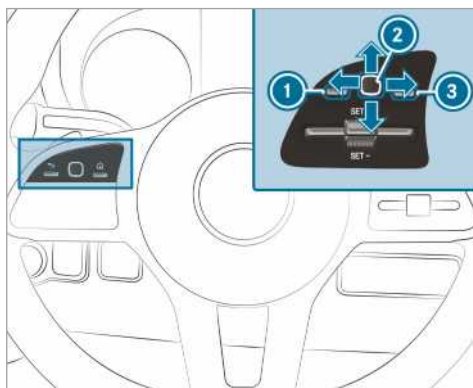

El ordenador de a bordo se maneja:

- mediante la tecla de retroceso de la izquierda ①
- mediante el Touch-Control de la izquierda ②
- mediante la tecla del menú principal de la izquierda ③

Si la función está conectada mientras se maneja el ordenador de a bordo, hay diferentes señales acústicas que confirman, por ejemplo:

- el final de una lista
- el desplazamiento por una lista

Están disponibles los siguientes menús:

- Servicio
- Asistencia
- Viaje

- **Ajustes**

▶ **Apertura del menú principal:** pulse repetidamente la tecla de retroceso ① de la izquierda o púlsela una vez y manténgala pulsada.

① **Vehículos sin asistente activo de distancia DISTRONIC:** puede abrir el menú principal del ordenador de a bordo con la tecla .

▶ **Desplazamiento por la barra de menús:** efectúe un gesto táctil hacia la izquierda o hacia la derecha sobre el Touch-Control de la izquierda ②.

▶ **Apertura de un menú o confirmación de una selección:** pulse el Touch-Control ② de la izquierda.

▶ **Desplazamiento por indicaciones o listas del menú:** efectúe un gesto táctil hacia arriba o hacia abajo sobre el Touch-Control de la izquierda ②.

▶ **Apertura de un submenú o confirmación de una selección:** pulse el Touch-Control ② de la izquierda.

▶ **Salida de un submenú:** pulse la tecla de retroceso ① de la izquierda.

Si se encuentra en un submenú y pulsa la tecla de retroceso de la izquierda ① de forma prolongada, aparece el menú principal.

Manejo del ordenador de a bordo (vehículos sin teclas en el volante de la dirección)

① Las indicaciones del ordenador de a bordo aparecen en el visualizador multifunción (→ página 184).

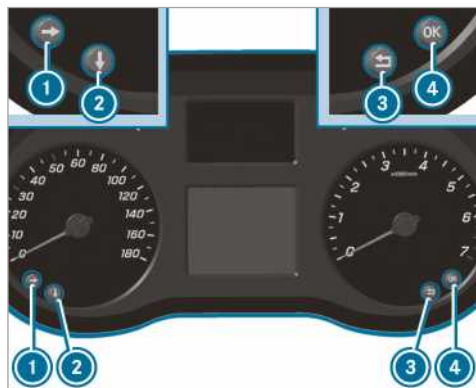

El ordenador de a bordo se maneja mediante las teclas ①, ②, ③ y ④.

Están disponibles los siguientes menús:

- Servicio
- Asistencia
- Viaje
- Ajustes

▶ **Apertura del menú principal:** pulse la tecla ③ de forma prolongada y, a continuación, brevemente.

▶ **Desplazamiento por la barra de menús:** pulse la tecla ①.

▶ **Apertura de un menú:** pulse la tecla ② o ④.

▶ **Desplazamiento por las indicaciones o listas del menú:** pulse la tecla ②.

▶ **Apertura de un submenú:** pulse la tecla ① o ④.

▶ **Confirmación de una selección en el submenú:** pulse la tecla ④.

▶ **Salida de un menú o submenú:** pulse la tecla ③.

① Se puede acceder al menú **Navegación** desde cualquier menú con una pulsación prolongada de la tecla ③.

Sinopsis de las indicaciones del visualizador multifunción

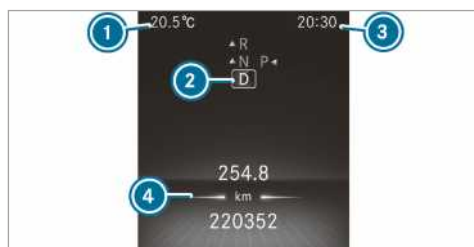

Visualizador del cuadro de instrumentos con pantalla en color

- ① Temperatura exterior
- ② Posición del cambio
- ③ Horario
- ④ Campo de indicación



Visualizador del cuadro de instrumentos con pantalla en blanco y negro

- ① Temperatura exterior
- ② Campo de indicación
- ③ Horario
- ④ Posición del cambio

Más indicaciones en el visualizador multifunción:

- ↑ Recomendación de cambio de marcha
- Ayuda para aparcar PARKTRONIC desconectada
- TEMPOMAT (→ página 162)
- Asistente activo de distancia DISTRONIC (→ página 165)
- Limitador de velocidad (→ página 162)
- DSR (→ página 138)
- Función de parada y arranque ECO (→ página 129)
- Función HOLD (→ página 168)
- Luces de carretera automáticas (→ página 90)
- Velocidad máxima permitida excedida (solo para determinados países)
- ATTENTION ASSIST desconectado
- Una puerta no está bien cerrada
- Limpialunetas trasero conectado (→ página 99)
- LOW RANGE activo (→ página 138)
- Retardador (vea las Instrucciones de servicio correspondientes)
- SOS NOT READY** Sistema de llamada de emergencia inactivo
- Detector activo de cambio de carril desconectado (→ página 174)



Asistente de frenado activo desconectado (→ página 159)



Control de ángulo muerto desconectado (→ página 172)

Vehículos con asistente para señales de tráfico: indicaciones y señales de tráfico detectadas (→ página 171).

Ajuste de la iluminación de los instrumentos

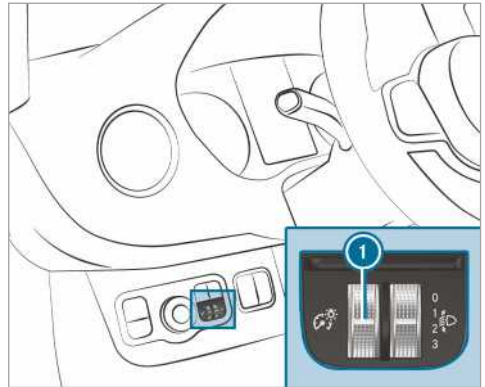

► Gire el regulador de brillo ① hacia arriba o hacia abajo.

Se ajusta la iluminación del visualizador del cuadro de instrumentos y de los elementos de mando del habitáculo.

ⓘ En vehículos sin regulador de brillo ①, la iluminación de los instrumentos se puede ajustar en el ordenador de a bordo (→ página 188).

Menús y submenús

Funciones del menú Servicio

Ordenador de a bordo:

➔ Servicio

► Seleccione y confirme la función deseada.

Funciones del menú **Servicio**:

- **Avisos:** memoria de avisos (→ página 285)
- **AdBlue:** autonomía de Adblue®
- **Neumáticos:**
 - Reinicio del avisador de pérdida de presión de los neumáticos

- Comprobación de la presión del neumático con el control de la presión de los neumáticos (→ página 251)
- Reinicio del control de la presión de los neumáticos (→ página 252)
- **ASSYST PLUS:** consulta de la fecha de servicio (→ página 197)
- **Nivel de aceite del motor:** medición del nivel de aceite del motor
- **Filtro de partículas:** inicio de la regeneración (→ página 130)
- **Consumo a largo plazo**

Apertura del gráfico de asistencia

Ordenador de a bordo:

→ Asistencia

Las siguientes indicaciones están disponibles en el menú Gráfico de asistencia:

- Gráfico de asistencia
- Nivel de atención (→ página 169)

▶ Cambie entre las indicaciones y confirme la indicación seleccionada.

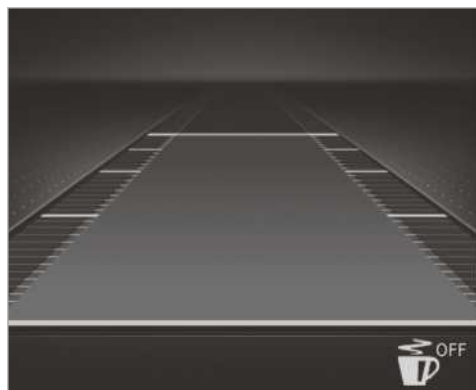

Indicación del visualizador del cuadro de instrumentos con pantalla en color

Indicaciones de estado del gráfico de asistencia:

- ATTENTION ASSIST desconectado
- Marcas de limitación de carril en color claro: detector de cambio de carril conectado
- Marcas de limitación de carril en color verde: detector de cambio de carril activado
- Indicación del asistente activo de distancia DISTRONIC (→ página 165)



Indicación del visualizador del cuadro de instrumentos con pantalla en blanco y negro

Indicaciones de estado del gráfico de asistencia:

- Marcas de limitación de carril de puntos: detector de cambio de carril desconectado
- Marcas de limitación de carril continuas y finas: detector de cambio de carril conectado, no preparado para emitir advertencias
- Marcas de limitación de carril continuas y gruesas: detector de cambio de carril preparado para emitir advertencias

Solicitud de las indicaciones del menú Viaje

Ordenador de a bordo:

→ Viaje

▶ Seleccione una indicación.

En el menú **Viaje**, están disponibles las siguientes indicaciones:

- Indicación estándar
- Autonomía y consumo actual de combustible
En determinadas motorizaciones, se muestra además una indicación de recuperación energética. Si queda una cantidad pequeña de combustible en el depósito de combustible, en lugar de la autonomía aproximada se mostrará el símbolo de un vehículo repostando.
- Indicación ECO (→ página 129)
- Ordenador de viaje:
 - Desde inicio
 - Desde reset
- Velocímetro digital



Indicación visualizador del cuadro de instrumentos con pantalla en color

Indicación estándar (ejemplo)

- ① Kilometraje parcial
- ② Kilometraje total



Indicación visualizador del cuadro de instrumentos con pantalla en blanco y negro

Indicación estándar (ejemplo)

- ① Kilometraje parcial
- ② Kilometraje total



Indicación visualizador del cuadro de instrumentos con pantalla en color

Ordenador de viaje (ejemplo)

- ① Trayecto recorrido (Desde inicio/Desde reset)
- ② Tiempo de marcha (Desde inicio/Desde reset)
- ③ Velocidad media (Desde inicio/Desde reset)
- ④ Consumo de combustible promedio (Desde inicio/Desde reset)



Indicación visualizador del cuadro de instrumentos con pantalla en blanco y negro

Ordenador de viaje (ejemplo)

- ① Trayecto recorrido (Desde inicio/Desde reset)
- ② Tiempo de marcha (Desde inicio/Desde reset)
- ③ Velocidad media (Desde inicio/Desde reset)
- ④ Consumo de combustible promedio (Desde inicio/Desde reset)

Reposición de los valores del menú Viaje del ordenador de a bordo

Ordenador de a bordo:

➔ **Viaje**

- ① La gráfica del menú principal mostrado puede diferir. Por ello, tenga en cuenta la sinopsis del menú del visualizador del cuadro de instrumentos (→ página 183).

Puede reposicionar los valores de las siguientes funciones:

- **Kilometraje parcial:**
 - ¿Reposicionar el contador de recorridos?
- **Ordenador de viaje:**
 - Desde inicio
 - Desde reset
- **Indicación ECO**

▶ Seleccione la función que desea reposicionar y confirme la selección.

▶ Confirme la pregunta **¿Volver a los valores iniciales?** con **Sí**.

Solicitud de los ajustes

Ordenador de a bordo:

➔ Ajustes

En el menú Ajustes se pueden ajustar las siguientes entradas:

- **Asistencia**
 - Conexión y desconexión del **ESP** (ESP)
 - Conexión y desconexión del **Akt. Spurhalte-Assistent** (Detector activo de cambio de carril)
 - Conexión y desconexión del **Spurhalte-Assistent** (Detector de cambio de carril)
 - Conexión y desconexión del **Aktiver Brems-Assistent** (Asistente de frenado activo)
 - Conexión y desconexión del **Totwinkel-Assistent** (Control de ángulo muerto)
 - Conexión y desconexión del **Attention Assist** (Attention Assist)
- **Luces**
 - Conexión y desconexión de la **Tagfahrlicht** (luz de circulación diurna)
 - Conexión y desconexión del **Leuchtzeit innen** (período de iluminación interior)
 - Conexión y desconexión del **Leuchtzeit außen** (período de iluminación exterior)
 - Conexión y desconexión de la **Auffindbeleuchtung** (iluminación de la localización)
 - **Iluminac. instrum.** Ajuste de la iluminación de los instrumentos
- **Vehículo**
 - Ajuste del **Winterreifen-Limit** (límite de velocidad de neumáticos de invierno)
 - Conexión y desconexión del **Akust. Schließen** (cierre acústico)
 - Conexión y desconexión del **Autom. Verriegelung** (bloqueo automático)
 - Conexión y desconexión del **Ruhezustand** (Estado de reposo)
 - Conexión y desconexión del **Regensensor** (sensor de lluvia)
- Ajuste de la **Calefacción**
- **Anzeige und Bedienung**
 - Seleccione **Sprache** (Language)
 - Ajuste de la **Uhrzeit**
 - Ajuste de la **Datum**

- Ajuste de las **Einheiten**
- Conexión y desconexión de la **Anzeige AdBlue Level** permanente
- Manejo: conexión y desconexión de la **Akust. Bedienrückmeld.** (confirmación acústica de manejo) y ajuste de la **Touch-Control-Empfindl.** (sensibilidad del Touch-Control)

- **Ajustes de fábrica:** reposición de los ajustes

▶ Seleccione una entrada y confirme la selección.

▶ Realice los cambios correspondientes.

Indicación sobre las directrices para la carga

⚠ ADVERTENCIA Peligro de intoxicación por gases de escape

Los motores de combustión interna emiten gases de escape tóxicos como, porejemplo, monóxido de carbono. Si se abre la puerta posterior mientras funciona el motor, especialmente durante la marcha, pueden llegar gases de escape al habitáculo.

- ▶ Pare siempre el motor antes de abrir la puerta posterior.
- ▶ No circule nunca con la puerta posterior abierta.

⚠ ADVERTENCIA Peligro de lesiones por objetos que no se encuentren asegurados en el vehículo

Si hay objetos que no están asegurados, o no lo suficiente, pueden deslizarse, volcar o salir despedidos e impactar con los ocupantes del vehículo.

Esto también es aplicable:

- equipaje o carga
- asientos desmontados que se transportan excepcionalmente en el vehículo.

Existe peligro de sufrir lesiones, en especial al frenar el vehículo o al cambiar bruscamente la dirección de marcha.

- ▶ Coloque siempre los objetos de manera que no puedan desplazarse.
- ▶ Asegure los objetos, equipaje o carga antes de iniciar la marcha para evitar desplazamientos o vuelcos.
- ▶ Cuando se desmonte un asiento, guárdelo preferiblemente fuera del vehículo.

⚠ ADVERTENCIA Peligro de sufrir lesiones por objetos colocados de forma inadecuada

Si coloca los objetos de forma inadecuada en el habitáculo del vehículo, podrían desplazarse por el habitáculo e impactar con los ocupantes del vehículo. Además, los portavasos, las bandejas abiertas y los soportes para el teléfono móvil no pueden sujetar los objetos que contienen en caso de accidente.

Existe peligro de sufrir lesiones, en especial al frenar el vehículo o al cambiar bruscamente la dirección de marcha.

- ▶ Coloque los objetos siempre de tal manera que no se puedan desplazar en estas situaciones o situaciones similares.
- ▶ Asegúrese siempre de que los objetos no sobresalgan de los compartimentos, las redes para equipaje o las redes portaobjetos.
- ▶ Cierre los compartimentos antes de emprender la marcha.
- ▶ Coloque y asegure siempre en el espacio de carga los objetos pesados, duros, puntiagudos, de cantos afilados, frágiles o demasiado grandes.

⚠ ADVERTENCIA Peligro de sufrir quemaduras por las salidas de escape y los embellecedores de las salidas de escape

Las salidas de escape y los embellecedores de las salidas de escape pueden estar muy calientes. Podría sufrir quemaduras si toca estas piezas.

- ▶ Tenga siempre especial cuidado en la zona de las salidas de escape y los embellecedores de las salidas de escape y especialmente con respecto a la supervisión de los niños en esta zona.
- ▶ Antes de tocar estas piezas, deje que se enfríen.

Si usa un soporte sobre el techo, tenga en cuenta la carga máxima sobre el techo y la carga portante máxima del soporte sobre el techo.

Puede obtener información sobre la carga máxima sobre el techo en el capítulo "Datos técnicos" e información sobre los soportes sobre el techo en la sección "Sistemas portaequipajes".

Si transporta carga en el techo y sobresale más de 40 cm por encima del borde del techo, pueden dañarse los sistemas de conducción basados en la cámara y las funciones del sensor del retrovisor interior. Por ello, tenga en cuenta que la carga no sobresalga más de 40 cm.

El comportamiento de marcha de su vehículo depende de la distribución de la carga. Por ello, al cargar tenga en cuenta las siguientes indicaciones:

- No sobrepase con la carga la masa máxima autorizada ni el peso bruto nominal por eje del vehículo, incluidas las personas.
- No cargue sobre el borde superior de los respaldos del asiento.
- Si es posible, transporte la carga siempre en el espacio de carga.
- Asegure la carga a las argollas de sujeción y distribúyala de forma uniforme.
- Utilice las argollas de sujeción y los materiales de fijación adecuados para el peso y el tamaño de la carga.

Distribución de la carga

! **INDICACIÓN** Peligro de daño del revestimiento del suelo

Las cargas puntuales demasiado elevadas en el piso del espacio e carga o en la superficie de carga pueden provocar un deterioro de las características de conducción y pueden dañar el revestimiento del suelo.

- ▶ **Vehículos con tracción trasera:** repartir la carga de forma regular. Para ello asegurarse de que el centro de gravedad total de la carga esté situado cerca del eje trasero, siempre tan bajo, centrado y entre los ejes como sea posible.
- ▶ **Vehículos con tracción trasera:** repartir la carga de forma regular. Para ello asegurarse de que el centro de gravedad total de la carga esté situado cerca del eje delantero, siempre tan bajo, centrado y entre los ejes como sea posible.

Las cargas puntuales demasiado elevadas en el piso del espacio e carga o en la superficie de carga pueden provocar un deterioro de las características de conducción y pueden dañar el revestimiento del suelo.

En furgonetas y combi:

- Transportar siempre la carga en el espacio de carga.
- Colocar la mercancía siempre en los respaldo del asiento de la banqueta trasera.

- Desplazar la mercancía más grande y pesada lo más lejos posible hacia delante en la dirección de conducción en la banqueta trasera. Almacenar al ras a partir de la banqueta trasera.
- Asegurar la mercancía siempre de forma adicional con medios auxiliares para el transporte y elementos de amarre adicionales.
- No cargue sobre el borde superior de los respaldos del asiento.
- Transporte la mercancía detrás de los asientos no ocupados.
- Si la banqueta trasera no está ocupada, inserte los cinturones de seguridad transversalmente en la hebilla del cinturón opuesto correspondiente.

Sujeción de la carga

Indicaciones para la sujeción de la carga

! **ADVERTENCIA** Accidente- y peligro de lesiones al utilizar incorrectamente las correas de sujeción

Si monta incorrectamente la correa de sujeción en la sujeción de la carga, con abruptos cambios de dirección, maniobras de frenado o en un accidente puede aparecer lo siguiente:

- Al exceder la carga permitida se puede arrancar la argollas de sujeción y desgarrarse la correa de sujeción.
- No se puede retener la mercancía.

Por ello la mercancía puede deslizarse, volcarse o ser arrastrada y alcanzar a los ocupantes del vehículo.

- ▶ Tensar la correa de sujeción siempre de forma profesional solo entre las argollas de sujeción descritas.
- ▶ Utilizar siempre las correas de sujeción diseñadas para las cargas.

- i** Tenga en cuenta los datos de la capacidad de carga máxima de los puntos de sujeción individuales. Si combina diferentes puntos de sujeción para la sujeción de la carga, tiene que considerar siempre como capacidad de carga máxima la del punto de sujeción más débil. En un frenado en seco p. ej. actúan fuerzas, que pueden alcanzar varias veces la fuerza de peso de la mercancía. Para repartir la absorción de fuerza, utilice siempre diferentes puntos de sujeción. Someta a una carga uniforme a los puntos de sujeción o a las argollas de sujeción.

Tenga siempre en cuenta en el manejo de la correa de sujeción las instrucciones de servicio o las indicaciones del fabricante de la correa de sujeción.

Informaciones de la capacidad de carga máxima de los puntos de sujeción (→ página 282)

Usted como conductor es básicamente responsable de que

- la carga esté asegurada de forma que no se desplace ni se caiga.

Considere igualmente las situaciones normales de tráfico, así como también las maniobras de desvío o frenados en seco y carreteras en malas condiciones.

- La sujeción de la carga cumple los requisitos y reglas de la técnica vigentes en materia de sujeción de la carga.

Si este no es el caso, puede ser punible dependiendo del legislador y de las consecuencias derivadas de estas. Tenga en cuenta para ello las correspondientes leyes específicas de cada país.

Compruebe la sujeción de la carga antes de cada marcha y en intervalos regulares durante una marcha larga. Corrija una sujeción de carga incorrecta o insuficiente. Puede encontrar las informaciones para una correcta sujeción de la carga p. ej. en los fabricantes de medios auxiliares para el transporte o los elementos de amarre para la sujeción de la carga.

- Rellenar los espacios entre la mercancía y las paredes del espacio de carga y las cajas pasarruedas en unión rígida. Para ello utilizar medios auxiliares para el transporte estables en su forma, tales como p. ej. cuñas, maderas de sujeción o acolchados.
- Asegurar en todas las direcciones contra el volcado y la estabilidad de la mercancía.

Utilice los puntos de sujeción o las argollas de sujeción en el espacio de carga o sobre la superficie de carga.

Utilizar solo según las normas vigentes (p. ej. DIN EN) elementos de amarre, como por ejemplo barras de fijación, barras de bloqueo o redes de sujeción y correas de sujeción comprobadas. Utilizar siempre los puntos de sujeción situados lo más cerca posible de la mercancía para seguridad y acolchar los cantos afilados.

Utilice especialmente y de forma prioritaria con mercancías pesadas las argollas de sujeción para asegurar.

- i** Puede encontrar los elementos de amarre comprobados según las normas vigentes (p. ej. DIN EN) en todas las empresas especializadas o en un taller especializado cualificado.

Sinopsis de los puntos de sujeción

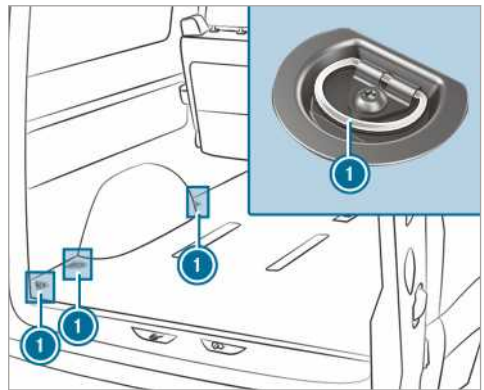

Puntos de sujeción (ejemplo del combi)

- 1** Argollas de sujeción

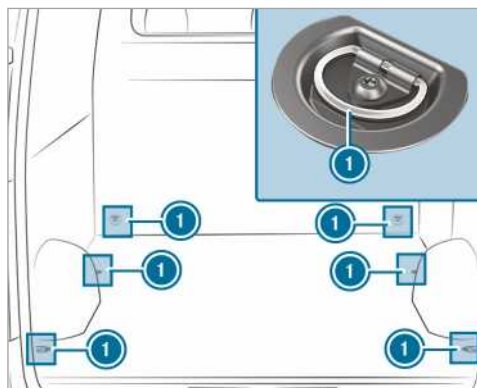

Puntos de sujeción (ejemplo de furgonetas sin rieles de carga)

- ① Argollas de sujeción

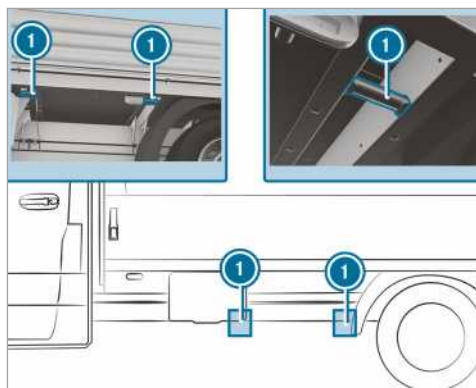

Puntos de sujeción (ejemplo de vehículo con caja de carga)

- ① Argollas de sujeción

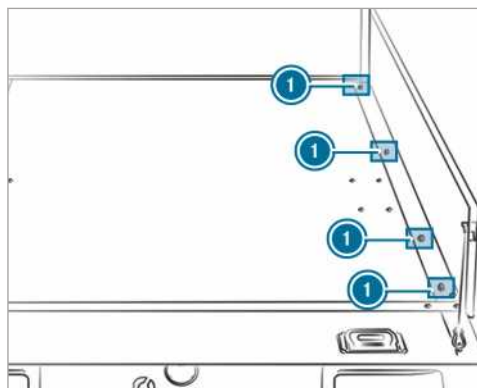

Puntos de sujeción (ejemplo de vehículo con caja de carga)

- ① Argollas de sujeción

Si se han desmontado las paredes laterales de la caja de carga, puede utilizar también los puntos de sujeción abajo a la izquierda y derecha en el travesaño.

Mercancía suelta, especialmente sobre la superficie de carga de una caja de carga, se puede asegurar con una red de amarre o una cubierta textil comprobadas.

Fijar la red de amarre o la cubierta textil siempre en todos los puntos de sujeción disponibles. Para ello tener en cuenta, que los ganchos de fijación estén asegurados contra una abertura accidental.

Si su vehículo dispone sobre el suelo de rieles de carga, puede colocar las barras de fijación directamente delante y detrás de la mercancía. Las barras de fijación absorben las posibles fuerzas de desplazamiento.

Se recomienda el aseguramiento de la mercancía sobre el piso del espacio de carga mediante trincado bajo solamente con mercancía ligera. Coloque alfombrillas con buenas propiedades antideslizantes (alfombrilla antideslizante) como asistencia para el aseguramiento de la mercancía.

Montar y desmontar las argollas de sujeción

- ▶ **Montar:** empujar la argolla de sujeción en el riel de carga mediante una ranura situada lo más cerca posible de la mercancía, hasta que el bloqueo se encastre en la ranura.

❗ Si extrae el bloqueo hacia arriba fuera de la ranura, se puede desplazar la argolla de sujeción en el riel de carga. Asegúrese de que el bloqueo esté siempre enclavado en una ranura.

▶ Revisar el asiento firme de la argolla de sujeción.

▶ **Desmontar:** tirar hacia arriba del bloqueo y extraer la argolla de sujeción del riel de carga en dirección del bloqueo a través de una ranura.

Sistemas portaequipajes

Soporte sobre el techo

⚠ ADVERTENCIA Peligro de accidente si se sobrepasa la carga sobre el techo máxima

Si carga el techo, así como todos los elementos agregados situados en el exterior o interior, el centro de gravedad del vehículo se eleva y se modifican las propiedades de marcha habituales, así como el comportamiento de frenado y la maniobrabilidad. El vehículo se inclina con más fuerza en las curvas y puede reaccionar más lentamente a los giros del volante.

Si supera la carga máxima sobre el techo, las propiedades de marcha, así como la maniobrabilidad y el comportamiento de frenado, se ven notablemente afectados.

▶ Respete siempre la carga máxima sobre el techo y adapte la conducción.

En el capítulo "Datos técnicos" figura información sobre la carga máxima sobre el techo (→ página 283).

Tenga en cuenta los siguientes puntos para el montaje de soportes sobre el techo:

- apriete bien los tornillos del soporte sobre el techo en las piezas ranuradas provistas, con un par de apriete de 8 Nm – 10 Nm
- una vez apretados, los tornillos no deben estar en contacto con los rieles
- asegúrese de que las piezas ranuradas no se encuentren en la zona de las caperuzas de plástico
- las piezas ranuradas deben tener la sección transversal correcta
- no debe haber suciedad en la zona interior de los rieles de fijación
- vuelva a apretar los tornillos tras recorrer unos 500 km de forma uniforme

Mercedes-Benz le recomienda utilizar solamente soportes sobre el techo verificados y homologados para Mercedes-Benz. Esto contribuirá a evitar daños al vehículo.

Si desea montar los rieles de fijación posteriormente, encargue su montaje en un taller especializado. De lo contrario puede dañar el vehículo.

Si su vehículo está equipado con rieles de fijación en el techo, puede montar soportes sobre el techo en el techo. Para ello existen elementos de fijación especiales (tacos de corredera) como accesorios.

Puede obtener estos elementos de fijación en cualquier Punto de servicio Mercedes-Benz.

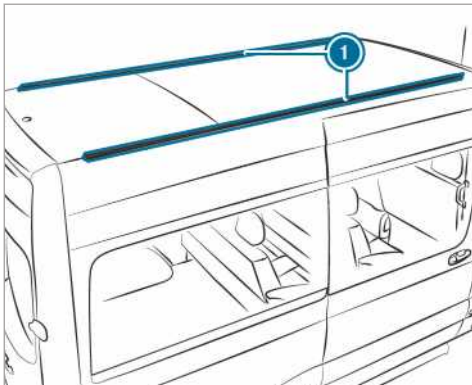

① Rieles de fijación

Soporte para escaleras

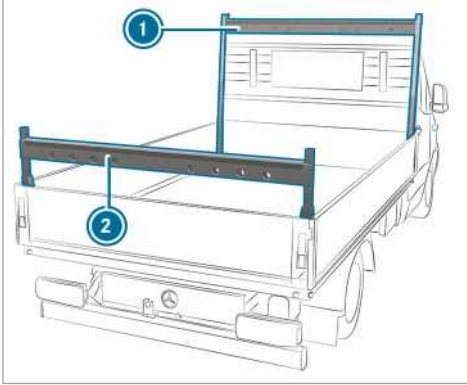

Soporte para escaleras en vehículo con caja de carga (ejemplo)

- ① Soporte para escaleras delantero
- ② Soporte para escaleras trasero

Tenga en cuenta las indicaciones de seguridad importantes del capítulo "Indicaciones sobre la carga" (→ página 77).

Encontrará información sobre la carga máxima del soporte para escaleras en el capítulo "Datos técnicos" (→ página 284).

Sistema de portaequipajes para el techo interior

! **INDICACIÓN** Peligro por daños de las correas y piezas de deslizamiento

Las cargas puntuales demasiado elevadas sobre las correas y las piezas de deslizamiento pueden provocar que dichas correas se rompan o que las piezas de deslizamiento se suelten del riel de soporte.

- Reparta la carga de modo uniforme. Para ello, tenga en cuenta que el centro de gravedad conjunto de la carga quede lo más central posible y situado entre los ejes, cerca del eje trasero.

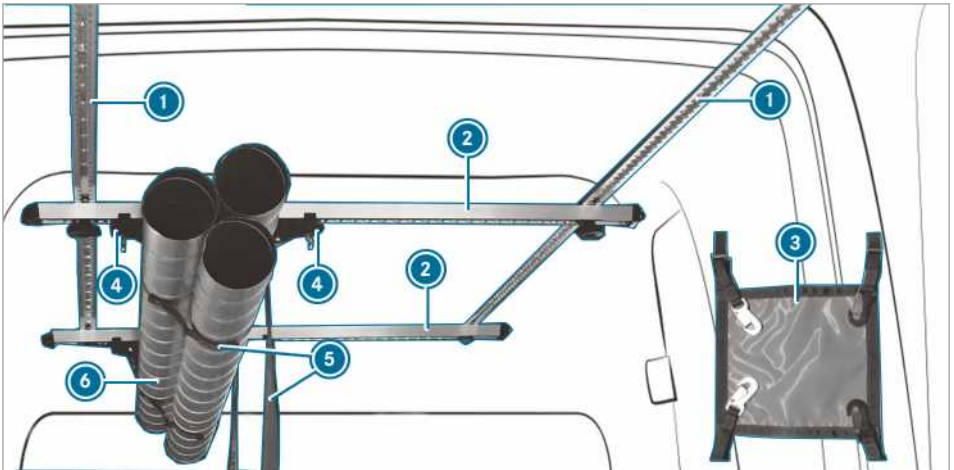

Puede asegurar la carga mediante el sistema de portaequipajes para el techo interior. También es apropiado asegurar la carga larga.

- ① El sistema de portaequipajes para el techo interior puede soportar una carga de 50 kg.

El sistema de portaequipajes para el techo interior está compuesto por:

- Vías superiores ① sujetas al techo del vehículo.
- Rieles de soporte ② enroscados en las vías superiores y que pueden desplazarse.
- Un riel de soporte ② equipado con un par de deslizadores ④. El par de deslizadores ④

puede desplazarse con una correa enganchada (5). La carga (6) se coloca en la correa (4) y se inmoviliza.

- La sujeción con resortes mediante eslinga (3) permite asegurar la carga de forma adicional.

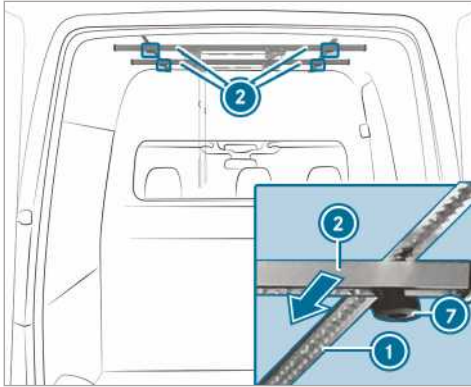

- Desplazamiento de los rieles de soporte:** enrosque los tornillos estrellados (2) en sentido contrario al de las agujas del reloj hasta que queden un poco sueltos.
- Desplace el riel de soporte (1) hasta la posición deseada a lo largo de la vía superior (3).
- Enrosque los tornillos estrellados (2) en el sentido de las agujas del reloj.
- Compruebe que el riel de soporte esté asentado firmemente.

- Suelte el mosquetón en la posición deseada. La pieza deslizante se enclava automáticamente.

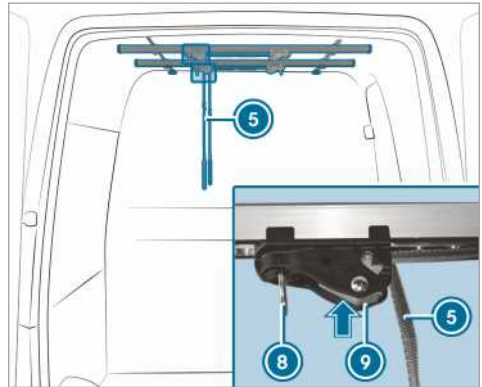

- Ajuste de la correa:** presione el estribo de cierre en la pieza deslizante (2) y manténgalo presionado.
- Tire de la correa (1) o suéltela.
- Suelte el estribo de cierre de la pieza deslizante (2).
- Seguro de la carga:** coloque la carga en las correas de los rieles de soporte.
- Inmovilice la correa (1).
- Compruebe que la carga quede asentada firmemente.

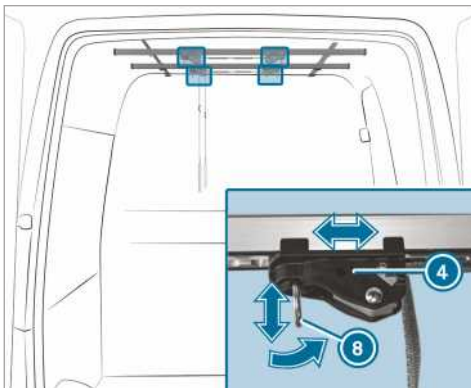

- Desplazamiento de la pieza deslizante:** tire del mosquetón (2) de la pieza deslizante (1) hacia abajo y, a la vez, lleve la pieza deslizante (1) a la posición deseada.

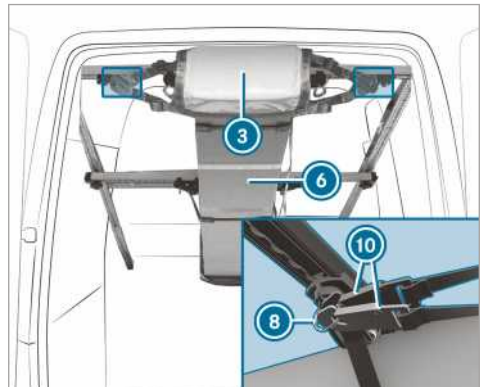

- Fijación de la sujeción con resorte mediante eslinga:** tense la sujeción con resorte mediante eslinga (1) en ambos extremos de la carga (2) y sujetar respectivamente

dos ganchos de la sujeción con resorte mediante eslinga ① en el mosquetón ③.

Carga del pasarruedas

Tenga en cuenta las indicaciones de seguridad importantes del capítulo "Indicaciones sobre la carga" (→ página 77).

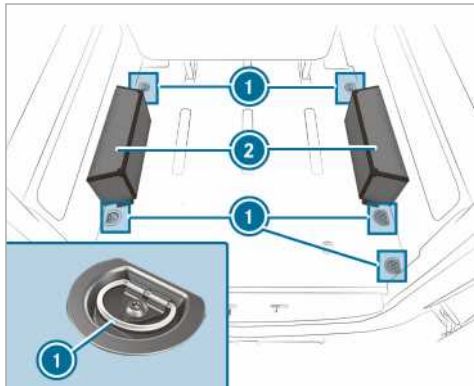

▶ Coloque los objetos sobre el pasarruedas ② y amárrelos mediante las argollas de sujeción ① (→ página 191).

ⓘ Un pasarruedas se puede cargar con 150 kg.

Indicador de intervalos de mantenimiento ASSYST PLUS

Funcionamiento del indicador de intervalos de mantenimiento ASSYST PLUS

El indicador de intervalos de mantenimiento ASSYST PLUS le informa en el visualizador del cuadro de instrumentos sobre el tiempo o el recorrido que falta para la próxima fecha de servicio.

Puede ocultar el aviso de servicio pulsando la tecla de retroceso situada en el lado izquierdo del volante.

Obtendrá información actual relativa al mantenimiento de su vehículo en cualquier taller especializado, por ejemplo, un Punto de servicio Mercedes-Benz.

Indicación de la fecha de servicio

Ordenador de a bordo:

↳ Servicio ►► ASSYST PLUS

Se muestra la siguiente fecha de servicio.

► **Salida de la indicación:** pulse la tecla de retroceso en el lado izquierdo del volante.

Tenga en cuenta también el siguiente tema adicional:

- Manejo del ordenador de a bordo (→ página 183).

Realización regular de trabajos de mantenimiento

! **INDICACIÓN** Desgaste prematuro por el incumplimiento de una fecha de servicio

Los trabajos de mantenimiento no realizados a tiempo o incompletos pueden conllevar un desgaste excesivo y daños en el vehículo.

- Mantenga siempre los intervalos de servicio prescritos.
- Encargue la realización de los trabajos de mantenimiento prescritos en un taller especializado.

Medidas de mantenimiento especiales

El intervalo de servicio prescrito está adaptado al funcionamiento normal del vehículo. En condiciones difíciles de servicio o en caso de un esfuerzo mayor del vehículo se deberán realizar trabajos

de mantenimiento con mayor frecuencia de lo obligatorio, por ejemplo:

- En recorridos urbanos regulares con frecuentes paradas intermedias.
- Si se realizan principalmente trayectos cortos.
- Si se utiliza con frecuencia en montaña o sobre vías en mal estado.
- Si se usa frecuentemente el régimen de ralentí de forma prolongada.
- Si existe una gran cantidad de polvo y/o si se ha utilizado con frecuencia el modo de aire interior circulante.

En estas condiciones de servicio u otras similares, encargue la sustitución, porejemplo, del filtro del habitáculo, del filtro de aire del motor, del aceite del motor y del filtro de aceite con más frecuencia. En caso de un aumento de esfuerzo, se deben comprobar los neumáticos con mayor frecuencia. Encontrará más información en cualquier taller especializado cualificado.

Tiempos de inactividad con la batería desembornada

El indicador de intervalos de mantenimiento ASSYST PLUS solo calcula la fecha de servicio con la batería embornada.

► Visualice la fecha de servicio en el visualizador del cuadro de instrumentos y anótelas antes de desembornar la batería (→ página 197).

Compartimento del motor

Apertura y cierre del capó

! **ADVERTENCIA** Peligro de accidente por capó desbloqueado durante la marcha

Si el capó está desbloqueado, podría abrirse durante la marcha y limitar la visibilidad.

- No desbloquee nunca el capó durante la marcha.
- Asegúrese siempre antes de iniciar la marcha de que el capó esté bloqueado.

⚠ ADVERTENCIA Peligro de sufrir quemaduras al abrir el capó

Si abre el capó con el motor sobrecalentado o con un incendio en el compartimento del motor, puede entrar en contacto con gases calientes u otras fugas de sustancias de servicio.

- ▶ Antes de abrir el capó, deje que el motor sobrecalentado se enfríe.
- ▶ En caso de incendio en el compartimento del motor, mantenga el capó cerrado y avise a los bomberos.

⚠ ADVERTENCIA Peligro de lesiones por piezas móviles

Ciertos componentes situados en el compartimento del motor pueden seguir funcionando o volver a arrancar súbitamente incluso si el encendido está desconectado, por ejemplo, el ventilador del radiador.

Antes de realizar trabajos en el compartimento del motor, tenga en cuenta lo siguiente:

- ▶ Desconecte el encendido.
- ▶ Nunca toque la zona de peligro de los componentes en movimiento, por ejemplo, la zona de giro del ventilador.
- ▶ Qúitese las joyas y los relojes.
- ▶ Mantenga las prendas de vestir y el cabello alejados de las piezas móviles.

⚠ ADVERTENCIA Peligro de sufrir lesiones por contacto con componentes bajo tensión

El sistema de encendido y el sistema de inyección de combustible trabajan con alta tensión. Si toca componentes bajo tensión puede recibir una descarga eléctrica.

- ▶ Nunca toque los componentes del sistema de encendido o del sistema de inyección de combustible con el encendido conectado.

Los componentes sometidos a tensión del sistema de inyección de combustible son, por ejemplo, los inyectores.

Los componentes sometidos a tensión del sistema de encendido son, por ejemplo, los siguientes:

- Bobinas de encendido

- Terminal de bujía
- Caja de enchufe de comprobación

⚠ ADVERTENCIA Peligro de sufrir quemaduras debido a componentes calientes en el compartimento del motor

Determinados componentes del compartimento del motor pueden estar muy calientes, porejemplo, el motor, el radiador y las piezas del sistema de escape.

- ▶ Deje enfriar el motor y toque solamente los componentes descritos a continuación.

Si debe realizar trabajos en el compartimento del motor, toque únicamente los siguientes componentes:

- Capó
- Tapa de cierre de la abertura de llenado de aceite del motor
- Tapa de cierre del depósito de agua de lavado
- Tapa de cierre del depósito de expansión del líquido refrigerante

⚠ ADVERTENCIA Peligro de sufrir lesiones al utilizar el limpiaparabrisas con el capó abierto

Si pone en marcha el limpiaparabrisas con el capó abierto, podría quedar aprisionado en el varillaje de limpiaparabrisas.

- ▶ Desconecte siempre el limpiaparabrisas y el encendido antes de abrir el capó.

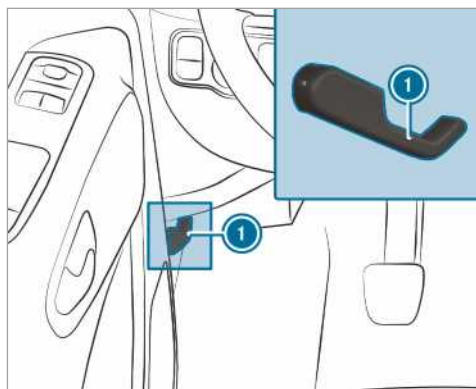

- ▶ Estacione el vehículo sobre una superficie preferentemente plana sin poner en peligro la seguridad vial.

- ▶ Apague el motor.
- ▶ Asegure el vehículo para evitar su desplazamiento.

⚠ ADVERTENCIA Peligro de lesiones al abrir el capó

El capó puede caer bruscamente a la posición final al abrirlo.

Para las personas que se encuentran en la zona de giro del capó existe peligro de sufrir lesiones.

- ▶ Antes de soltar el capó, asegúrese de que el apoyo esté firmemente asentado en el soporte.
- ▶ Abra el capó solo si no hay ninguna persona en la zona de giro.

- ▶ **Apertura:** para desbloquear el capó, tire del asidero ①.
- ▶ Introduzca los dedos en la rendija, presione hacia arriba el asidero del seguro del capó.
- ▶ Abra el capó del motor y manténgalo abierto.

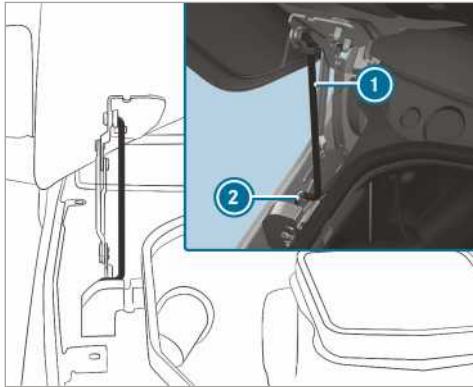

- ▶ Extraiga el apoyo ① del soporte del capó y guíelo hacia abajo.
- ▶ Guíe el apoyo hacia abajo introduciéndolo en el soporte ②.

⚠ ADVERTENCIA Peligro de incendio debido a materiales inflamables en el compartimento del motor o el sistema de escape

Los paños olvidados en el compartimento del motor u otros materiales inflamables pueden

inflamarse si están en contacto con piezas calientes del motor o del sistema de escape.

- ▶ Una vez efectuados los trabajos de mantenimiento, asegúrese de que no haya objetos extraños inflamables en el compartimento del motor ni en el sistema de escape.

⚠ ADVERTENCIA Peligro de accidente y de lesiones al abrir y cerrar el capó

El capó puede caer bruscamente a la posición final al abrirlo y al cerrarlo.

Para las personas que se encuentran en la zona de giro del capó existe peligro de sufrir lesiones.

- ▶ Abra o cierre el capó solo si no hay ninguna persona en la zona de giro.

! INDICACIÓN Daños en el capó

Si se presiona el capó con las manos, este puede resultar dañado.

- ▶ Deje caer el capó desde la altura indicada para cerrarlo.

- ▶ **Cierre:** levante ligeramente el capó.
- ▶ Desplace el apoyo ① hacia el soporte del capó y enclávelo presionando suavemente.
- ▶ Baje el capó y déjelo caer desde una altura aproximada de 15 cm.
- ▶ Si el capó aún se puede levantar un poco, abra de nuevo el capó y déjelo caer desde unos 20 cm hasta que quede correctamente enclavado.

Aceite del motor

Comprobar el nivel de aceite del motor con el ordenador de a bordo

El análisis del estado del aceite del motor se realiza durante la marcha. Se indica el nivel de aceite después de un período de conducción de hasta 30 minutos y con el encendido conectado, independientemente del perfil de conducción.

En los siguientes casos no se podrá realizar una medición del nivel de aceite correcta:

- Durante la medición, el vehículo no estará nivelado.
- El capó se abrió previamente.

Entonces hay que arrancar el motor una vez más y el nivel de aceite de motor se determina de nuevo en modo conducción.

Ordenador a bordo:

↳ Servicio ▶ Nivel del aceite de motor:

Aparecerá uno de los siguientes avisos en el visualizador multifunción:

- ▶ **Nivel aceite de motor Medición en curso:** La medición de nivel de aceite no está disponible todavía. Solicitar de nuevo tras 30 minutos de conducción como máximo.
- ▶ **Nivel del aceite de motor correcto** y la barra que muestra el nivel de aceite en el visualizador multifunción está en verde y se encuentra entre "min." y "max.": el nivel de aceite del motor es correcto.
- ▶ **Nivel del aceite de motor Calentar el motor:** Accionar el motor a la temperatura de funcionamiento.
- ▶ **Nivel del aceite de motor Para la medición, estacionar el vehículo en posición horizontal:** Estacionar el vehículo en una superficie plana.
- ▶ **Motorölstand 1,0 l nachfüllen** y la barra para la indicación del nivel de aceite en el visualizador multifunción está en naranja y se sitúa bajo "min": 1 l Rellenar el motor.
- ▶ **Nivel del aceite de motor Reducir el nivel de aceite** y la barra para la indicación del nivel de aceite en el visualizador multifunción está en naranja y se sitúa sobre "max": Vaciar el exceso de aceite de motor que se haya rellenado antes. Acudir a un taller especializado cualificado.
- ▶ **Para visualizar nivel aceite motor: conectar el encendido:** Conectar el encendido para comprobar en nivel de aceite del motor.
- ▶ **Nivel del aceite de motor El sistema no funciona:** El sensor está defectuoso o no se ha introducido. Acudir a un taller especializado cualificado.
- ▶ **Nivel del aceite de motor Sistema no disponible temporal.:** Cerrar el capó.

① Vehículo con información sobre el nivel de aceite frío: tras una duración del vehículo más larga, se muestra el nivel de aceite automáticamente en el visualizador multifunción. Si no se puede realizar la medición del nivel de aceite, aparece un aviso.

Relleno del aceite del motor

⚠ ADVERTENCIA Peligro de sufrir quemaduras debido a componentes calientes en el compartimento del motor

Determinados componentes del compartimento del motor pueden estar muy calientes, porejemplo, el motor, el radiador y las piezas del sistema de escape.

▶ Deje enfriar el motor y toque solamente los componentes descritos a continuación.

Si debe realizar trabajos en el compartimento del motor, toque únicamente los siguientes componentes:

- Capó
- Tapa de cierre de la abertura de llenado de aceite del motor
- Tapa de cierre del depósito de agua de lavado
- Tapa de cierre del depósito de expansión del líquido refrigerante

⚠ ADVERTENCIA Peligro de incendio y de sufrir lesiones debido al aceite del motor

Si el aceite del motor entra en contacto con los componentes calientes del compartimento del motor, se puede inflamar.

- ▶ Asegúrese de que no llegue aceite del motor a la abertura de llenado.
- ▶ Antes de poner en marcha el vehículo, deje que se enfríe el motor y limpie detenidamente los componentes que se hayan ensuciado de aceite del motor.

! INDICACIÓN Avería del motor debido a un filtro de aceite incorrecto, aceite o aditivos incorrectos

- ▶ No utilice ningún aceite de motor ni ningún filtro de aceite con especificaciones diferentes a las necesarias e indicadas para los intervalos de servicio prescritos.

Mercedes-Benz recomienda utilizar piezas de repuesto y de mantenimiento originales o verificadas.

- ▶ No modifique el aceite del motor ni el filtro de aceite para alcanzar intervalos

de cambio más prolongados a los prescritos.

- ▶ No emplee aditivos.
- ▶ Siga las indicaciones del indicador de intervalos de mantenimiento para el cambio de aceite.

! **INDICACIÓN** Daños por aceite del motor añadido en exceso

Si rellena demasiado aceite del motor, podrían producirse daños en el motor o el catalizador.

- ▶ Encargue que retiren el aceite del motor añadido en exceso en un taller especializado.

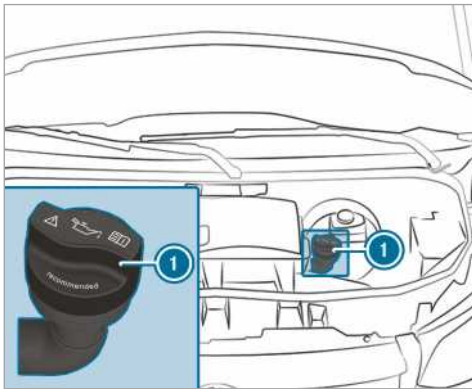

OM651

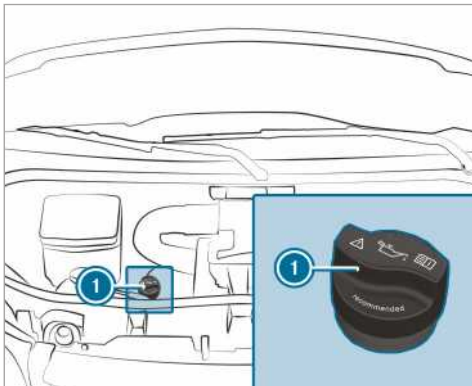

OM642

- ▶ Gire la tapa de cierre (1) a la izquierda y extráigala.
- ▶ Rellene el aceite del motor
- ▶ Coloque la tapa de cierre (1) y gírela hacia la derecha hasta que se enclave.
- ▶ Vuelva a comprobar el nivel de aceite .

Comprobación del nivel del líquido refrigerante

! **ADVERTENCIA** Peligro de sufrir quemaduras debido a componentes calientes en el compartimento del motor

Determinados componentes del compartimento del motor pueden estar muy calientes, porejemplo, el motor, el radiador y las piezas del sistema de escape.

- ▶ Deje enfriar el motor y toque solamente los componentes descritos a continuación.

Si debe realizar trabajos en el compartimento del motor, toque únicamente los siguientes componentes:

- Capó
- Tapa de cierre de la abertura de llenado de aceite del motor
- Tapa de cierre del depósito de agua de lavado
- Tapa de cierre del depósito de expansión del líquido refrigerante

! **ADVERTENCIA** Peligro de sufrir quemaduras al abrir el capó

Si abre el capó con el motor sobrecalentado o con un incendio en el compartimento del motor, puede entrar en contacto con gases calientes u otras fugas de sustancias de servicio.

- ▶ Antes de abrir el capó, deje que el motor sobrecalentado se enfríe.
- ▶ En caso de incendio en el compartimento del motor, mantenga el capó cerrado y avise a los bomberos.

! **ADVERTENCIA** Peligro de escaldadura a causa de líquido refrigerante caliente

El sistema de refrigeración del motor está sometido a presión, en especial cuando el motor está caliente. Al abrir la tapa de cierre

podría salir líquido refrigerante despedido que podría provocarle quemaduras.

- ▶ Antes de abrir la tapa de cierre, deje enfriar el motor.
- ▶ Utilice guantes y gafas protectores al abrirla.
- ▶ Abra despacio la tapa de cierre para dejar que escape la presión.

INDICACIÓN Daño en la pintura debido al líquido refrigerante

Si el líquido refrigerante llega a las superficies pintadas, la pintura se puede dañar.

- ▶ Añada con cuidado el líquido refrigerante.
- ▶ Retire el líquido refrigerante derramado.

Comprobación del nivel del líquido refrigerante

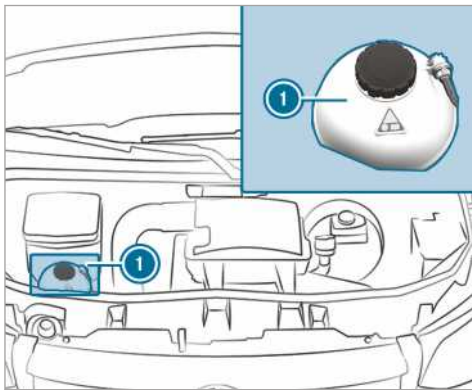

Depósito de expansión del líquido refrigerante (ejemplo)

- ▶ Estacione el vehículo en una superficie plana.
- ▶ Abra el capó (→ página 197).
- ▶ Gire lentamente la tapa de cierre del depósito de expansión del líquido refrigerante ① media vuelta hacia la izquierda y deje que la sobrepresión salga.
- ▶ Desenrosque del todo la tapa del cierre de expansión del líquido refrigerante ① y retírela.
- ▶ Compruebe el nivel del líquido refrigerante. Si el nivel del líquido refrigerante coincide con la marca "máx" en el depósito de expansión

del líquido refrigerante, hay suficiente líquido refrigerante.

Llenado del líquido refrigerante

- ▶ Rellene el líquido refrigerante hasta la marca "máx" del depósito de expansión del líquido refrigerante.

Para evitar daños en el sistema de refrigeración del motor, utilice únicamente líquido refrigerante autorizado por Mercedes-Benz.

- ▶ Coloque la tapa de cierre del depósito de expansión del líquido refrigerante ① y gírela hacia la derecha para apretarla.
- ▶ Arranque el motor.
- ▶ Después de cinco minutos, apague el motor de nuevo y deje que se enfríe.
- ▶ Compruebe de nuevo el nivel del líquido refrigerante y, de ser necesario, añada líquido refrigerante.

① Más información sobre el líquido refrigerante (→ página 280)

Llenado del sistema lavaparabrisas

⚠ ADVERTENCIA Peligro de sufrir quemaduras debido a componentes calientes en el compartimento del motor

Determinados componentes del compartimento del motor pueden estar muy calientes, por ejemplo, el motor, el radiador y las piezas del sistema de escape.

- ▶ Deje enfriar el motor y toque solamente los componentes descritos a continuación.

Si debe realizar trabajos en el compartimento del motor, toque únicamente los siguientes componentes:

- Capó
- Tapa de cierre de la abertura de llenado de aceite del motor
- Tapa de cierre del depósito de agua de lavado
- Tapa de cierre del depósito de expansión del líquido refrigerante

⚠ ADVERTENCIA Peligro de sufrir quemaduras al abrir el capó

Si abre el capó con el motor sobrecalentado o con un incendio en el compartimento del

motor, puede entrar en contacto con gases calientes u otras fugas de sustancias de servicio.

- ▶ Antes de abrir el capó, deje que el motor sobrecalentado se enfríe.
- ▶ En caso de incendio en el compartimento del motor, mantenga el capó cerrado y avise a los bomberos.

⚠ ADVERTENCIA - Peligro de incendio y de sufrir lesiones por líquido lavacrystal concentrado

El líquido lavacrystal concentrado es muy inflamable. Podría inflamarse si llega a componentes calientes del motor o del sistema de escape.

- ▶ Asegúrese de que no llegue líquido lavacrystal concentrado a la abertura de llenado.

Relleno de agua de lavado

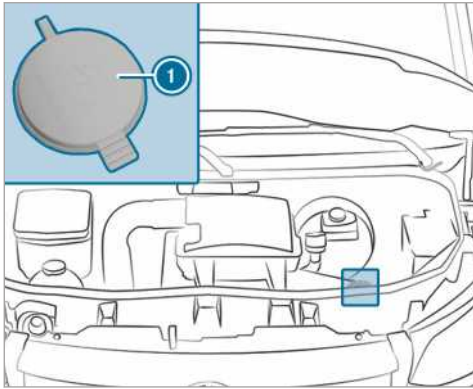

Depósito de agua de lavado (ejemplo)

- ▶ Mezcle previamente en un recipiente el agua de lavado en la relación de mezcla correcta.
- ▶ Estacione el vehículo en una superficie plana y asegúrelo para impedir su desplazamiento (→ página 151).
- ▶ Abra el capó (→ página 197).
- ▶ Tire hacia arriba de la tapa de cierre **1** del depósito de agua de lavado sujetándolo por la pestaña.
- ▶ Rellene la mezcla de agua de lavado.

- ▶ Presione la tapa de cierre **1** en la abertura de llenado hasta que quede enclavada de forma audible.
- ▶ Cierre el capó (→ página 197).
 - Más información sobre el líquido lavacrystal (→ página 280).

Limpieza de la válvula de vaciado de agua de la caja de aspiración de aire

⚠ ADVERTENCIA Peligro de lesiones por piezas móviles

Ciertos componentes situados en el compartimento del motor pueden seguir funcionando o volver a arrancar súbitamente incluso si el encendido está desconectado, por ejemplo, el ventilador del radiador.

Antes de realizar trabajos en el compartimento del motor, tenga en cuenta lo siguiente:

- ▶ Desconecte el encendido.
- ▶ Nunca toque la zona de peligro de los componentes en movimiento, por ejemplo, la zona de giro del ventilador.
- ▶ Quítense las joyas y los relojes.
- ▶ Mantenga las prendas de vestir y el cabello alejados de las piezas móviles.

⚠ ADVERTENCIA Peligro de sufrir quemaduras debido a componentes calientes en el compartimento del motor

Determinados componentes del compartimento del motor pueden estar muy calientes, por ejemplo, el motor, el radiador y las piezas del sistema de escape.

- ▶ Deje enfriar el motor y toque solamente los componentes descritos a continuación.

Si debe realizar trabajos en el compartimento del motor, toque únicamente los siguientes componentes:

- Capó
- Tapa de cierre de la abertura de llenado de aceite del motor
- Tapa de cierre del depósito de agua de lavado
- Tapa de cierre del depósito de expansión del líquido refrigerante

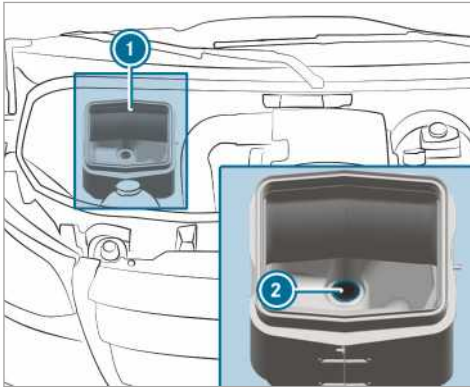

- ▶ Abra el capó (→ página 197).
- ▶ Retire la suciedad de la válvula de vaciado de agua (2) de la caja de aspiración de aire (1).

Drenaje del filtro de combustible

⚠ ADVERTENCIA Peligro de incendio y explosión debido al combustible

Los combustibles son muy inflamables.

- ▶ Evite en cualquier caso encender fuego, acercar llamas para iluminar, fumar y la formación de chispas.
- ▶ Antes de repostar, apague el motor y la calefacción adicional, si dispone de ella.

⚠ ADVERTENCIA Peligro de fuego y explosión debido al combustible

Los combustibles son muy inflamables. Hay peligro de fuego y explosión debido al contacto con componentes calientes.

- ▶ Deje enfriar el motor y el sistema de escape.

! **INDICACIÓN** Avería del motor por no drenar el filtro de combustible a tiempo

Vehículo con motor diésel: un drenaje tardío del filtro de combustible puede resultar en una avería del motor.

Si el testigo de control  se ilumina, drene de inmediato el filtro de combustible.

🌿 INDICACIÓN MEDIOAMBIENTAL Contaminación medioambiental por desecho no ecológico

- ▶ Deseche la mezcla de agua y combustible de forma ecológica.

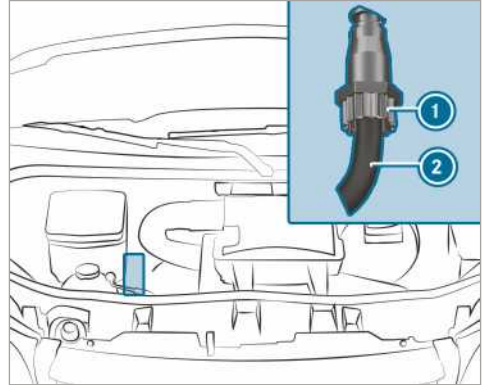

OM642

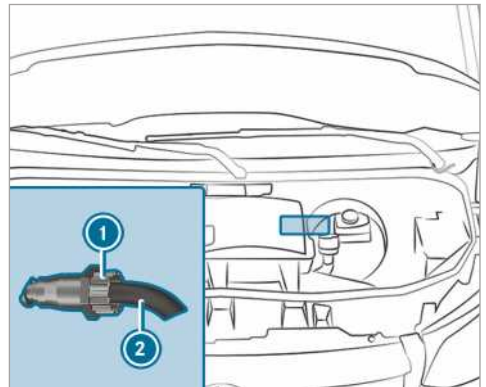

OM651 (tracción delantera)

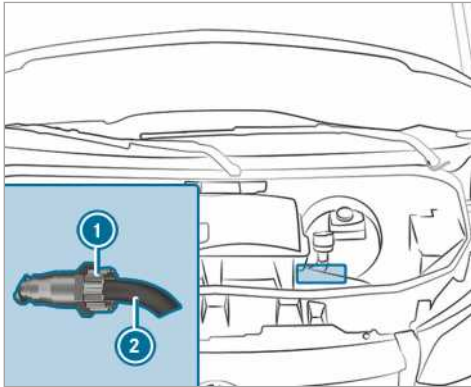

OM651 (tracción trasera)

- ▶ Detenga el vehículo sin poner en peligro la seguridad vial y asegúrelo para evitar su desplazamiento.
- ▶ Desconecte la calefacción adicional (→ página 112).
- ▶ Apague el motor.
- ▶ Abra el capó (→ página 197).
- ▶ Coloque un recipiente colector adecuado bajo el tubo flexible de vaciado ②.
- ▶ Conecte el encendido.
- ▶ Afloje el tornillo de vaciado ① hasta que salga la mezcla de agua y combustible por el tubo flexible de vaciado ②.
- ▶ Cierre el tornillo de vaciado ① en cuanto se haya recogido aproximadamente 0,2 l de la mezcla de agua y combustible. Transcurridos 30 segundos, la bomba de combustible eléctrica detiene automáticamente la expulsión de la mezcla de agua y combustible.
- ▶ Una vez concluido el drenaje, desconecte el encendido.
- ▶ Deseche la mezcla de agua y combustible recogida de forma ecológica, por ejemplo, en un taller especializado cualificado.
- ▶ Compruebe que el tornillo de vaciado ① esté bien cerrado. Si el motor está en marcha y el tornillo de vaciado ① está abierto, perderá combustible a través del tubo flexible de vaciado ②.
- ▶ Cierre el capó (→ página 197).

▶ **El testigo de control no se apaga tras el drenaje:** vuelva a drenar el filtro de combustible.

▶ **El testigo de control no se apaga tras el segundo drenaje:** acuda a un taller especializado.

Mercedes-Benz le recomienda que encargue la realización del drenaje del filtro de combustible a un taller especializado.

Limpeza y cuidado

Indicaciones para el lavado del vehículo en el túnel de lavado

⚠ ADVERTENCIA Peligro de accidente debido a un menor efecto de frenado después del lavado del vehículo

Después de un lavado del vehículo, los frenos tienen un menor efecto de frenado.

- ▶ Después de un lavado del vehículo, frene suavemente el vehículo teniendo en cuenta el tráfico hasta que se restablezca el pleno efecto de frenado.

Preste atención que el túnel de lavado sea adecuado para el tamaño del vehículo.

Pliegue el retrovisor exterior antes del lavado de un vehículo en el túnel de lavado y desmonte adicionalmente, en caso necesario, una antena. De lo contrario se podría dañar el retrovisor exterior, la antena o el vehículo.

Asegúrese que al abandonar el túnel de lavado, el retrovisor exterior esté totalmente desplegado y en caso necesario que la antena adicional esté de nuevo montada.

Antes de usar un túnel de lavado y para evitar daños en su vehículo preste atención a lo siguiente:

- Las ventanillas laterales y las ventanillas corredizas están completamente cerradas.
- El ventilador del sistema de ventilación y de la calefacción está desconectado.
- El interruptor del limpiaparabrisas está en posición **0**.

Limpe el vehículo en caso de suciedad persistente, antes de entrar en el túnel de lavado.

- i** Si retira tras el lavado del coche la cera del parabrisas y las escobillas de goma del limpiaparabrisas, evite la formación de estrías y reduzca los ruidos del limpiaparabrisas.

Indicaciones para la utilización de un aparato de limpieza a alta presión

▲ ADVERTENCIA Peligro de accidente al usar aparatos de limpieza a alta presión con toberas de chorro redondo

El chorro de agua de una tobera de chorro redondo (fresa para barro) puede provocar daños en los neumáticos o las piezas del tren de rodaje no visibles desde el exterior.

Los componentes dañados de esta forma podrían averiarse de manera inesperada.

- ▶ No utilice aparatos de limpieza a alta presión con toberas de chorro redondo para la limpieza del vehículo.
- ▶ Encargue de inmediato la sustitución de los neumáticos y las piezas del tren de rodaje que hayan resultado dañados.

No utilice en ningún caso un aparato de limpieza a alta presión en el habitáculo. Ya que mediante la cantidad de agua a presión generada por el aparato de limpieza a alta presión y el pulverizador unido a ella podrían dañar el vehículo de forma considerable.

Para evitar daños en su vehículo al utilizar un aparato de limpieza a alta presión preste atención a lo siguiente:

- Mantener respecto al vehículo una distancia mínima de 30 cm con toberas de chorro plano de 25° y fresas para barro o 70 cm con toberas de chorro redondo y tener en cuenta los datos en las instrucciones de servicio del fabricante del aparato.
- No dirigir el difusor del aparato de limpieza a alta presión directamente a piezas sensibles,

tales como neumáticos, ranuras, componentes eléctricos, baterías, fuentes de iluminación y aberturas de ventilación.

- En caso de una cámara de marcha atrás mantener una distancia mínima de 50 cm.

Lavar a mano el vehículo

Tenga en cuenta las disposiciones vigentes, p. ej. en determinados países se permite el lavado manual solamente en instalaciones de lavado especialmente designadas.

- ▶ Utilizar un producto de limpieza suave, p. ej. champú para automóviles.
- ▶ Lavar el vehículo con agua tibia y una esponja para vehículos suave. No exponer el vehículo a irradiación solar directa.
- ▶ Rociar con cuidado el vehículo con agua y secar con un paño de cuero. Para ello asegurarse de no dirigir el chorro de agua directamente a la rejilla de entrada de aire. No dejar el soplador en marcha.
- ▶ No dejar que el producto de limpieza se seque sobre la pintura.

Elimine al comienzo del invierno minuciosamente y tan pronto como sea posible toda la sedimentación de sal anticongelante.

Indicaciones sobre el mantenimiento de la pintura y la pintura mate

! **INDICACIÓN** Daños en la pintura y corrosión por limpieza insuficiente

Cuando no se elimina por completo y con rapidez la suciedad por excrementos de pájaro o por otros restos, se pueden producir daños en la pintura y la posterior corrosión.

- ▶ Limpie en profundidad lo antes posible la pintura y la pintura mate cuando haya suciedad.

Tenga en cuenta las siguientes indicaciones:

	Indicaciones sobre limpieza y conservación	Prevención de daños en la pintura
Pintura	<ul style="list-style-type: none"> • Restos de insectos: aplique un quitainsectos y, a continuación, límpielo. • Excremento de pájaro: aplique agua y, a continuación, límpielo. • Líquidos refrigerantes, resinas de árboles, aceites, combustibles y grasas: retirar frotando ligeramente con un paño empapado de gasolina de limpieza o para encendedores. • Líquido de frenos: lavar con agua. • Salpicadura de alquitrán: utilice un quitabreas. • Cera: utilice un disolvente para sílica. 	<ul style="list-style-type: none"> • No coloque adhesivos, láminas o similares. • Elimine la suciedad tan pronto como sea posible.
Pintura mate	<ul style="list-style-type: none"> • Utilice solamente productos de conservación autorizados por Mercedes-Benz. 	<ul style="list-style-type: none"> • No pula el vehículo ni las llantas de aleación. • En el túnel de lavado, no utilice ningún programa de lavado que cuente con un tratamiento con cera caliente. • No utilice limpiaesmaltes, productos de lijado/pulido ni productos para la conservación del brillo, p. ej. cera. • Realice las reparaciones de pintura únicamente en un taller especializado cualificado.

Indicaciones para la limpieza de piezas del vehículo

⚠ ADVERTENCIA Peligro de aprisionamiento al limpiar el parabrisas con el limpiaparabrisas conectado

Si pone en marcha el limpiaparabrisas mientras está limpiando el parabrisas o las escobillas limpiaparabrisas, podría quedar aprisionado.

- ▶ Desconecte siempre el limpiaparabrisas y el encendido antes de limpiar el parabrisas o las escobillas limpiaparabrisas.

⚠ ADVERTENCIA Peligro de sufrir quemaduras por las salidas de escape y los embellecedores de las salidas de escape

Las salidas de escape y los embellecedores de las salidas de escape pueden estar muy calientes. Podría sufrir quemaduras si toca estas piezas.

- ▶ Tenga siempre especial cuidado en la zona de las salidas de escape y los embellecedores de las salidas de escape y especialmente con respecto a la supervisión de los niños en esta zona.
- ▶ Antes de tocar estas piezas, deje que se enfríen.

Tenga en cuenta las siguientes indicaciones:

	Indicaciones sobre limpieza y conservación	Evitar daños en el vehículo
Ruedas/llantas	Utilizar agua y un producto de limpieza para llantas libre de ácido.	<ul style="list-style-type: none"> • No utilizar ningún producto de limpieza para llantas que contenga ácido para retirar el polvo de frenado. Si no, podrían dañarse los tornillos de las ruedas y los componentes del sistema de frenos. • Para evitar la corrosión en los discos y el forro de freno, conducir durante unos minutos tras la limpieza y posteriormente detener el vehículo. Los discos y el forro de freno se calientan y se secan.
Cristales	Limpiar con el producto de limpieza recomendado por Mercedes-Benz el interior y exterior de los cristales con un paño húmedo.	Para limpiar la parte interior no utilizar paños secos, agentes abrasivos o productos de limpieza que contengan disolventes.
Escobillas limpiaparabrisas	Limpiar las escobillas limpiaparabrisas plegables con un paño húmedo.	No limpiar las escobillas limpiaparabrisas de forma frecuente.
Alumbrado exterior	Limpiar las ventanillas con una esponja húmeda y un producto de limpieza suave, p. ej., champú para automóviles.	Para las lunas de plástico utilizar productos de limpieza o paños adecuados.
Sensores	Limpiar los sensores en el parachoques delantero y trasero y en el revestimiento del radiador con un paño suave y champú para automóviles.	Al utilizar un aparato de limpieza a alta presión, mantener una distancia mínima de 30 cm.
Cámara de marcha atrás y cámara de 360°	Limpiar la lente de la cámara con un paño suave y agua clara.	No utilice aparatos de limpieza de alta presión.
Dispositivo de remolque	<ul style="list-style-type: none"> • Retirar la capa de herrumbre de la bola, p. ej., con un cepillo metálico. • Retirar la suciedad con un paño que no desprenda pelusas. • Tras la limpieza, aceitar o engrasar ligeramente la rótula. • Tener en cuenta las indicaciones para la limpieza en las instrucciones de servicio del fabricante del dispositivo de remolque. 	No limpiar el cuello de rótula con un aparato de limpieza de alta presión o un disolvente.

	Indicaciones sobre limpieza y conservación	Evitar daños en el vehículo
Puerta corredera	<ul style="list-style-type: none"> Retirar cuerpos extraños en la zona de las placas de contacto y las puntas de contacto de la puerta corredera. Limpiar las placas de contacto y las puntas de contacto con un producto de limpieza y un paño suaves. 	No lubricar o engrasar las placas de contacto ni las puntas de contacto.
Peldaños	<ul style="list-style-type: none"> Limpiar los peldaños eléctricos y sus carcassas con un aparato de limpieza de alta presión. Tras la limpieza, rociar con spray de silicona las guías laterales. Limpiar los peldaños en el parachoques con un aparato de limpieza de alta presión. 	No utilizar ninguna grasa o aceite como lubricante.
Paredes de la caja de carga de aluminio	<ul style="list-style-type: none"> Cepillar las paredes de la caja de carga de aluminio con agua y un detergente neutral o con un ligero contenido de álcalis. 	No utilizar ningún agente abrasivo para la limpieza de las paredes de la caja de carga.

Indicaciones para la limpieza del interior del vehículo

⚠ ADVERTENCIA Peligro de sufrir lesiones al soltarse las piezas de plástico tras el uso de productos de limpieza que contienen disolventes

Al utilizar productos de conservación y limpieza que contienen disolventes, la superficie del puesto de conducción podría volverse porosa.

Si se activan los airbags, podrían soltarse las piezas de plástico.

- ▶ No utilice productos de conservación y limpieza que contengan disolventes

para efectuar la limpieza del puesto de conducción.

⚠ ADVERTENCIA Peligro de sufrir lesiones o peligro de muerte debido a cinturones de seguridad descoloridos

Los cinturones de seguridad pueden volverse notablemente frágiles al decolorarlos o teñirlos.

Como consecuencia, los cinturones de seguridad podrían romperse o fallar, por ejemplo, en caso de accidente.

- ▶ No decolore o tiña de color nunca los cinturones de seguridad.

Observe las siguientes indicaciones:

	Indicaciones sobre limpieza y conservación	Evitar daños en el vehículo
Cinturón de seguridad	Efectúe la limpieza con agua tibia y solución jabonosa.	<ul style="list-style-type: none"> • No utilice ningún producto de limpieza químico. • No seque el cinturón de seguridad a una temperatura superior a 80 °C o en la luz solar directa.
Visualizador	Limpie cuidadosamente la superficie con un paño de microfibras y productos de conservación para pantalla TFT/LCD.	<ul style="list-style-type: none"> • Desconecte y deje enfriar el visualizador. • No utilice ningún otro producto.
Revestimiento de plástico	<ul style="list-style-type: none"> • Efectúe la limpieza con un paño de microfibras húmedo. • En caso de suciedad extrema: utilice los productos de conservación recomendados por Mercedes-Benz. 	<ul style="list-style-type: none"> • No coloque adhesivos, láminas o similares. • No deje que entre en contacto con cosméticos, repelentes de insectos ni cremas solares.
Piezas embelecadoras de madera/elementos de adorno	<ul style="list-style-type: none"> • Efectúe la limpieza con un paño de microfibras. • Efecto lacado brillante en negro: efectúe la limpieza con un paño húmedo y una solución jabonosa. • En caso de suciedad extrema: utilice los productos de conservación recomendados por Mercedes-Benz. 	No utilice productos de limpieza que contengan disolventes, pulimentos o cera.
Revestimiento interior del techo	Efectúe la limpieza con un cepillo suave o un champú en seco.	
Tapizados de tela	<p>Aspire las impurezas como p. ej. migas o polvo y a continuación limpie el tapizado del asiento por completo con un paño de microfibras húmedo y agua jabonosa al 1 %. No realice ninguna limpieza puntual.</p> <p>Utilice detergentes y productos de conservación recomendados por Mercedes-Benz.</p>	No utilice ningún detergente ni productos de conservación que contengan aceites.
Tapizados de cuero sintético	<p>Aspire las impurezas como p. ej. migas o polvo y a continuación limpie el tapizado del asiento por completo con un paño de algodón y agua jabonosa al 1 %. No realice ninguna limpieza puntual.</p> <p>Utilice detergentes y productos de conservación recomendados por Mercedes-Benz.</p>	<p>No utilice paños de microfibras.</p> <p>No utilice ningún detergente ni productos de conservación que contengan aceites.</p>

	Indicaciones sobre limpieza y conservación	Evitar daños en el vehículo
Tapizados de cuero	Aspire las impurezas como p. ej. migas o polvo y a continuación limpie los tapizados regularmente con un paño de algodón húmedo. En caso de suciedad extrema: utilice conservantes para cuero recomendados por Mercedes-Benz para el tratamiento posterior.	No utilice paños de microfibras. No utilice ningún detergente ni productos de conservación que contengan aceites.
Volante y palanca de cambios o selectora	Efectúe la limpieza con un paño húmedo.	
Pedales y alfombrillas	Efectúe la limpieza con un paño húmedo.	No utilice ningún detergente ni productos de conservación.
Habitáculo	Efectúe la limpieza con un paño húmedo.	<ul style="list-style-type: none"> • No utilice aparatos de limpieza a alta presión. • Tras la limpieza, seque completamente el habitáculo. • No permita que entre líquido en las ranuras o cavidades.
Cortinas	Las cortinas solo deben lavarse en seco.	No lave las cortinas.

Emergencia

Extracción del chaleco reflectante

El chaleco reflectante está en el compartimento portaobjetos de la puerta del conductor.

- ▶ Saque el chaleco reflectante del compartimento portaobjetos.
- ① Los chalecos reflectantes también se pueden guardar en los compartimentos portaobjetos de las puertas traseras y de la puerta del acompañante.

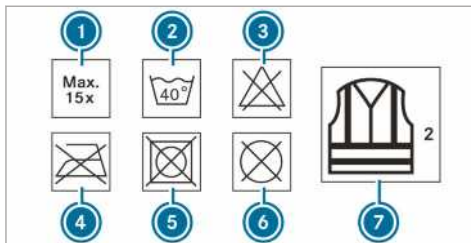

- ① Número máximo de lavados
- ② Temperatura máxima de lavado
- ③ No usar lejía
- ④ No planchar
- ⑤ No usar tendedor secador
- ⑥ No lavar en seco
- ⑦ Este chaleco corresponde a la categoría 2

Solo se cumplen los requisitos establecidos por la norma legal si el chaleco reflectante tiene la talla adecuada y está cerrado completamente.

Renovación del chaleco reflectante:

- por daños o suciedad incrustada en las tiras reflectantes
- por superar el número máximo de lavados
- por pérdida de la propiedad reflectante

Triángulo de preseñalización

Extracción del triángulo de preseñalización

El triángulo de preseñalización está en el compartimento portaobjetos de la puerta del acompañante.

- ▶ Saque el triángulo de preseñalización del compartimento portaobjetos.

Colocación del triángulo de preseñalización

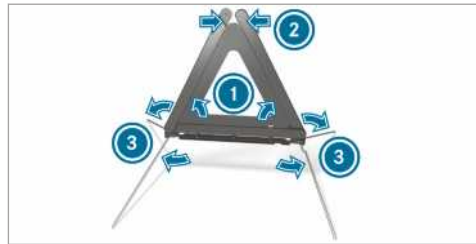

- ▶ Gire los reflectores laterales ① hacia arriba para formar un triángulo y fíjelos con el botón de presión superior ②.
- ▶ Abra los pies verticales ③ hacia abajo girándolos hacia los lados.

Bolsa botiquín

La bolsa botiquín se encuentra en el compartimento portaobjetos de la puerta del acompañante.

- ▶ Saque la bolsa botiquín del compartimento portaobjetos.

Extracción y almacenamiento del extintor

⚠ ADVERTENCIA Peligro de accidente debido a la fijación incorrecta del extintor en el espacio reposapiés del conductor

Si hay un extintor en el espacio reposapiés del conductor, es posible que el recorrido del pedal sea limitado o que un pedal se quede bloqueado al pisarlo a fondo.

Esto pone en peligro la seguridad vial y de funcionamiento del vehículo.

Además, el extintor puede desplazarse en el espacio reposapiés del conductor y provocar lesiones al conductor o a otros ocupantes del vehículo.

Durante la marcha, siempre deje y fije el extintor en el soporte de forma correcta.

No extraiga el extintor durante la marcha.

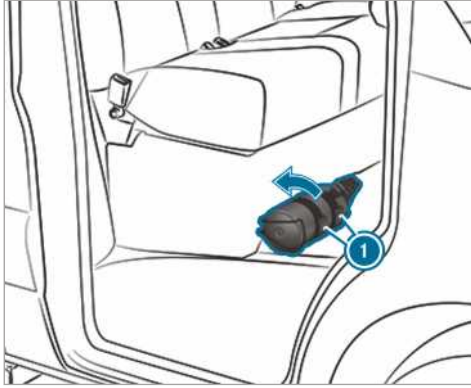
Extracción

- ▶ Tire hacia arriba de las pestañas del soporte del extintor ①.
- ▶ Extraiga el extintor.

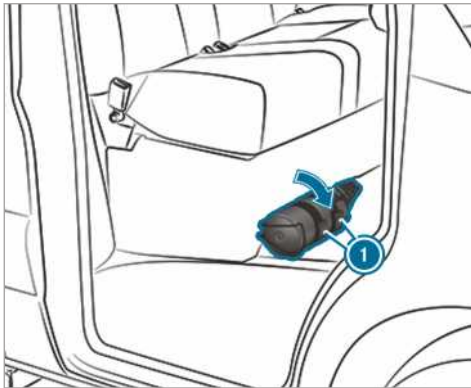
Fijación de la carga

- ▶ Guarde el extintor.
 - ▶ Tire hacia abajo de las pestañas del soporte del extintor ①.
- ① En los vehículos con la dirección a la derecha, el extintor se encuentra en el asiento del acompañante, en el lado izquierdo, visto en el sentido de la marcha.

Mercedes PRO connect**Información sobre Mercedes PRO connect**

Mercedes PRO connect ofrece, entre otros, los siguientes servicios:

- Gestión de accidentes y averías (tecla de servicio o detección automática de accidentes o averías)
Realice una llamada mediante la tecla de llamada de servicio en la unidad de mando en el techo al Centro de Atención al Cliente de Mercedes-Benz (→ página 214).

- Sistema de llamada de emergencia Mercedes-Benz

Realice una llamada mediante la tecla  (tecla SOS) en la unidad de mando en el techo a la central de llamadas de emergencia de Mercedes-Benz (→ página 214).

Para la utilización de los servicios, la gestión de accidentes y averías Mercedes PRO connect y la central de llamadas de emergencia de Mercedes-Benz están a su disposición las 24 horas del día.



Tenga en cuenta que Mercedes PRO connect es un servicio posventa de Mercedes-Benz. En caso de emergencia es imprescindible que se ponga primero en contacto con los números de emergencia nacionales conocidos. En casos de emergencia también puede utilizar el sistema de llamada de emergencia Mercedes-Benz (→ página 215).

Requisitos para el uso de los servicios de Mercedes PRO connect en el vehículo

- Tener acceso a una red GSM.
- Tener una cobertura de la red GSM disponible en la región correspondiente.
- Para poder transferir automáticamente los datos del vehículo debe estar conectado el encendido.

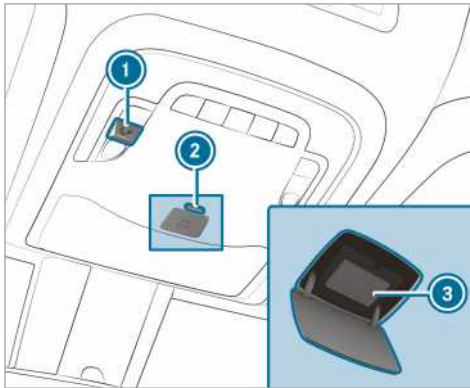
Realización de llamadas mediante la unidad de mando en el techo



- ① Tecla de llamada de servicio de mantenimiento
- ② Desbloqueo de la cubierta de la tecla  (tecla SOS)
- ③ Tecla  (tecla SOS)

► **Realización de una llamada de servicio:** pulse la tecla ①.

► **Realización de la llamada de emergencia:** pulse brevemente el desbloqueo de la cubierta de la tecla  ② para abrirla.

► Mantenga pulsada la tecla  ③ durante un segundo como mínimo.

Aunque haya una llamada de servicio activa, puede efectuar una llamada de emergencia. Esta tiene preferencia con relación a todas las demás llamadas activas.

Información sobre la llamada de servicio mediante la unidad de mando en el techo

Se ha realizado una llamada mediante la tecla de llamada de servicio al Centro de Atención al Cliente de Mercedes-Benz mediante la unidad de mando en el techo.

Recibirá asistencia en caso de avería:

- Un técnico cualificado de Mercedes-Benz se hace cargo en el sitio de la reparación y/o el vehículo es remolcado al punto de servicio Mercedes-Benz más próximo.
Estos servicios pueden tener costes adicionales.

Entre otras cosas, recibirá información sobre los siguientes temas:

- Activación de Mercedes PRO connect
- Manejo del vehículo
- Punto de servicio Mercedes-Benz más próximo
- Otros productos y servicios de Mercedes-Benz

Durante la conexión al Centro de Atención al Cliente de Mercedes-Benz se transfieren datos (→ página 215).

Información sobre la gestión de accidentes Mercedes PRO connect

La gestión de accidentes Mercedes PRO connect complementa el sistema de llamada de emergencia Mercedes-Benz (→ página 215).

Si se efectúa una llamada de emergencia a la central de llamadas de emergencia de Mercedes-Benz tras sufrir un accidente:

- Se establece una comunicación hablada con una persona de contacto de la central de llamadas de emergencia de Mercedes-Benz.
- En caso necesario, la persona de contacto de la central de llamadas de emergencia de Mercedes-Benz redireccionará la llamada a la gestión de accidentes Mercedes PRO connect.
- En caso necesario, el vehículo será remolcado a un punto de servicio Mercedes-Benz.

Consentimiento para la transmisión de datos en Mercedes PRO connect

Requisitos

- Hay un llamada de servicio activa (→ página 214).

Si los servicios de gestión de accidentes y averías no están activados en Mercedes PRO, se muestra el aviso **¿Desea transmitir los datos del vehículo y su posición al Centro de atención al cliente Mercedes Benz para facilitar la tramitación de su solicitud?**

- Seleccione **Sí**.
El sistema transmite automáticamente los datos relevantes de identificación.

Más información sobre Mercedes PRO: <http://www.mercedes.pro>

Datos transferidos durante la llamada de servicio

En determinados países es necesario confirmar la transmisión de datos.

Si efectúa una llamada de servicio a través de Mercedes PRO connect, se transmiten distintos datos.

En función del servicio activado, se transmiten los siguientes datos en una llamada:

- Número de identificación del vehículo
- Motivo de la llamada
- Confirmación de la solicitud de confirmación de protección de datos
- Ubicación del vehículo en ese momento
- Código de servicio y para el taller
- Datos seleccionados sobre el estado del vehículo

Si no ha activado ningún servicio ni se ha confirmado la solicitud de confirmación de protección de datos, se transmiten los siguientes datos:

- Número de identificación del vehículo
- Motivo de la llamada
- Confirmación de la solicitud de confirmación de protección de datos

Si se ha rechazado la solicitud de confirmación de protección de datos, se transmiten los siguientes datos:

- Motivo de la llamada
- Rechazo de la solicitud de confirmación de protección de datos

Mercedes PRO

Información sobre Mercedes PRO

Si está registrado en el portal Mercedes PRO con una cuenta de usuario, están a su disposición servicios y ofertas de Mercedes-Benz Vans.

La disponibilidad depende de cada país.

Para obtener más información al respecto, diríjase a un punto de servicio Mercedes-Benz o visite el portal Mercedes PRO: <http://www.mercedes.pro>

Sistema de llamada de emergencia Mercedes-Benz

Información sobre el sistema de llamada de emergencia Mercedes-Benz

El sistema de llamada de emergencia Mercedes-Benz solo funciona en zonas donde exista una cobertura de radiotelefonía móvil del contratista. Si la cobertura de red del contratista es insuficiente, es posible que no pueda efectuar ninguna llamada de emergencia.

El encendido debe estar conectado para la llamada de emergencia automática.

- ① El sistema de llamada de emergencia Mercedes-Benz está activado de fábrica. El uso del sistema de llamada de emergencia Mercedes-Benz es gratuito.

Sinopsis del sistema de llamada de emergencia Mercedes-Benz

El sistema de llamada de emergencia Mercedes-Benz puede ayudar a reducir de forma decisiva el intervalo de tiempo transcurrido entre el momento del accidente y la llegada del equipo de salvamento al lugar del siniestro. Además, ayuda en la determinación de la posición de un accidente producido en un lugar difícilmente accesible.

Puede realizar la llamada de emergencia automáticamente (→ página 215).

También tiene la posibilidad de realizar manualmente la llamada de emergencia (→ página 216). Establezca la llamada de emergencia solamente en el caso de que usted u otras personas precisen medidas de salvamento, y no, por ejemplo, en caso de avería o situaciones similares.

Activación de una llamada de emergencia automática

Requisitos

- El encendido está conectado.
- La batería de arranque tiene carga suficiente.

El sistema de llamada de emergencia Mercedes-Benz activa automáticamente una llamada de emergencia en los siguientes casos:

- tras la activación de sistemas de retención como el airbag o el pretensor del cinturón después de un accidente

La llamada de emergencia se ha activado:

- Se establece una comunicación hablada con la central de llamadas de emergencia de Mercedes-Benz .
- Se transmite un mensaje con los datos del accidente a la central de llamadas de emergencia de Mercedes-Benz .

La central de llamadas de emergencia de Mercedes-Benz puede transmitir dichos datos a una central de llamadas de emergencia pública.

- Bajo determinadas condiciones, adicionalmente se envían datos por el canal de voz a la central de llamadas de emergencia de Mercedes-Benz .

De este modo, es posible adoptar rápidamente medidas de salvamento, rescate o remolcado por parte de un punto de servicio Mercedes-Benz .

La tecla SOS de la unidad de mando en el techo parpadea de forma continua hasta que la llamada de emergencia finaliza.

La llamada de emergencia automática no se puede finalizar inmediatamente.

Si el sistema de llamada de emergencia Mercedes-Benz no puede establecer una llamada de emergencia con la central de llamadas de emergencia de Mercedes-Benz, la llamada de emergencia se transmitirá automáticamente a la central de llamadas de emergencia pública.

En caso de no poder efectuar la transmisión automática a la central de llamadas de emergencia pública, se muestra un aviso correspondiente en el visualizador.

▶ Marque el número de emergencia **112** con su teléfono móvil.

Si una llamada de emergencia se ha activado:

- Si el estado del tráfico lo permite, permanecerá en el vehículo hasta que se establezca la comunicación hablada con el operador de la central de llamadas de emergencia.
- En función del registro del accidente, el operador podrá decidir si es necesaria la intervención del equipo de salvamento y/o la policía en el lugar del accidente.
- Si no hay contestación por parte de ningún ocupante del vehículo, se envía inmediatamente una ambulancia hacia el vehículo.

Activación de una llamada de emergencia manual

▶ **Mediante la tecla SOS de la unidad de mando en el techo:** pulse la tecla SOS durante un segundo como mínimo.

La llamada de emergencia se ha activado:

- Se establece una comunicación hablada con la central de llamadas de emergencia de Mercedes-Benz .
- Si el estado del tráfico lo permite, permanecerá en el vehículo hasta que se establezca la comunicación hablada con el operador de la central de llamadas de emergencia.
- En función del registro del accidente, el operador podrá decidir si es necesaria la intervención del equipo de salvamento y/o la policía en el lugar del accidente.
- Se transmite un mensaje con los datos del accidente a la central de llamadas de emergencia de Mercedes-Benz .

La central de llamadas de emergencia de Mercedes-Benz puede transmitir dichos datos a una central de llamadas de emergencia pública.

- Si se dan determinadas condiciones, adicionalmente se envían datos por el canal de voz a la central de llamadas de emergencia de Mercedes-Benz .

De este modo, es posible adoptar rápidamente medidas de salvamento, rescate o remolcado por parte de un punto de servicio Mercedes-Benz .

Si el sistema de llamada de emergencia Mercedes-Benz no puede establecer una llamada de emergencia con la central de llamadas de emergencia de Mercedes-Benz, la llamada de emergencia se transmitirá automáticamente a la central de llamadas de emergencia pública.

Datos transmitidos con el sistema de llamada de emergencia Mercedes-Benz

Al realizar una llamada de emergencia manual o automática, así como al llamar al número de emergencia **112**, los datos se transmiten a la central de llamadas de emergencia de Mercedes-Benz o bien a la central pública de llamadas de emergencia.

Se transmiten los siguientes datos:

- Datos de localización GPS del vehículo

- Datos de localización GPS de la ruta (unos 100 m antes del lugar del siniestro)
- Sentido de la marcha
- Número de identificación del vehículo
- Tipo de propulsión del vehículo
- Número estimado de personas en el vehículo
- Mercedes PRO connect disponible o no
- Llamada de emergencia automática o manual
- Momento en el que se ha producido el accidente

Para aclarar las circunstancias del accidente, hasta una hora después de haberse activado la llamada de emergencia se pueden tomar las siguientes medidas:

- Se puede solicitar la posición actual del vehículo.
 - Se puede establecer una comunicación hablada con los ocupantes.
- ⓘ Para Rusia: hasta dos horas después de establecer una llamada de emergencia, no se pueden utilizar diferentes funciones, por ejemplo, la recepción de información de tráfico.

Inicio/detención del modo de test ERA-GLO-NASS (Rusia)

Requisitos

- La batería de arranque tiene carga suficiente.
- El encendido está conectado.
- El vehículo está parado desde hace un minuto como mínimo.

▶ **Inicio del modo de test:** pulse la tecla  de la unidad de mando del techo durante al menos cinco segundos. El modo de test se inicia y finaliza automáticamente una vez se ha efectuado el test fónico.

▶ **Detención manual del modo de test:** apague el encendido o pulse la tecla  de la unidad de mando en el techo durante al menos cinco segundos. El modo de test se detiene.

Neumático defectuoso

Indicaciones en caso de neumático defectuoso

⚠ ADVERTENCIA Peligro de accidente por neumáticos sin presión

Un neumático sin presión perjudica fuertemente las características de conducción, así como el comportamiento de la dirección- y el frenado del vehículo.

- ▶ No se desplace con un neumático sin presión.
- ▶ Cambiar el neumático sin presión por la rueda de repuesto o avisar a un taller especializado cualificado.

Según cada equipamiento del vehículo, en caso de neumático defectuoso tiene las siguientes posibilidades:

- **Vehículos con Mercedes PRO connect:** puede realizar una llamada por avería en caso de avería mediante la tecla de llamada de servicio (→ página 214).
- **Todos los vehículos:** cambie el neumático(→ página 258).

Batería

Indicaciones sobre la batería de 12 V

⚠ ADVERTENCIA Peligro de accidente debido a trabajos inapropiados en la batería

Los trabajos realizados de forma incorrecta en la batería pueden, porejemplo, causar un cortocircuito. Esto puede llevar a limitaciones funcionales de sistemas relevantes para la seguridad como, porejemplo, el sistema de alumbrado, el sistema ABS (sistema antibloqueo de frenos) o el sistema ESP® (programa electrónico de estabilidad). La seguridad de funcionamiento de su vehículo podría verse limitada.

Puede perder el control sobre su vehículo en las siguientes situaciones:

- al frenar
- al realizar movimientos bruscos con el volante y/o circular a una velocidad inadecuada

- ▶ En caso de cortocircuito o casos similares, póngase en contacto inmediatamente con un taller especializado.
- ▶ No prosiga la marcha.
- ▶ Encargue siempre la realización de los trabajos en la batería en un taller especializado.

- Información adicional sobre el sistema ABS (→ página 157)
- Información adicional sobre el sistema ESP® (→ página 158)

Mercedes-Benz le recomienda encargar la sustitución de la batería de 12 V en un taller especializado, porejemplo, un punto de servicio Mercedes-Benz.

En el caso de que desee sustituir la batería usted mismo, tenga en cuenta las siguientes indicaciones:

- Sustituya la batería averiada únicamente por una batería que cumpla los requisitos específicos del vehículo.
- Utilice las piezas adosadas, porejemplo, el tubo flexible de purga de aire, la pieza acodada o la cubierta del polo de la batería que va a sustituir.
- Asegúrese de que el tubo flexible de purga de aire esté siempre conectado en la abertura original del lado de la batería.
Monte los tapones de cierre disponibles o suministrados.
De lo contrario, pueden salir gases o ácido de la batería.
- Asegúrese de que las piezas adosadas vuelvan a quedar conectadas correctamente.

Por motivos de seguridad, Mercedes-Benz le recomienda utilizar exclusivamente baterías probadas y homologadas especialmente para su vehículo por Mercedes-Benz. Estas baterías ofrecen una protección elevada contra el derrame para que los ocupantes del vehículo no sufran lesiones al dañarse la batería en caso de accidente.

⚠ ADVERTENCIA Peligro de explosión por carga electrostática

La carga electrostática puede provocar la formación de chispas y, con ello, la deflagración de la mezcla de gas altamente explosiva de una batería.

- ▶ Para eliminar la carga electrostática, toque la carrocería metálica antes de tocar la batería.

La mezcla de gas explosiva se genera al cargar la batería así como durante la ayuda al arranque.

⚠ ADVERTENCIA Peligro de causticación por el ácido de la batería

El ácido de la batería es corrosivo.

- ▶ Evite el contacto con la piel, los ojos o la ropa.
- ▶ No se incline sobre la batería.
- ▶ No inhale los gases de la batería.
- ▶ Mantenga a los niños alejados de la batería.
- ▶ Aclare inmediatamente el ácido de la batería con abundante agua limpia y acuda a un médico de inmediato.

🔥 INDICACIÓN ECOLÓGICA Daños ecológicos por el desecho incorrecto de las pilas



Las pilas contienen sustancias nocivas. Está prohibido por ley eliminarlas junto con la basura doméstica.



Deseche las pilas de forma ecológica. Entregue las pilas descargadas en un taller especializado o en un punto de recogida para pilas usadas.

Si se debe embornar la batería de 12 V, diríjase a un taller especializado.

Tenga en cuenta las indicaciones de seguridad y las medidas de protección al manipular baterías.



Peligro de explosión



Está prohibido encender fuego, acercar llamas para iluminar y fumar al manipular la batería. Evite la formación de chispas.



El electrolito o el ácido de la batería es corrosivo. Evite su contacto con la piel, los ojos o la ropa. Utilice ropa de protección adecuada, especialmente guantes, delantal y mascarilla. Enjuague inmediatamente las salpicaduras de electrolito o ácido con agua limpia. Acuda al médico en caso necesario.



Utilice gafas protectoras.



Mantenga alejados a los niños.



Tenga en cuenta lo indicado en las Instrucciones de servicio.

Si no utiliza el vehículo durante un espacio de tiempo prolongado o si lo utiliza regularmente para trayectos cortos:

- Conecte la batería a un cargador recomendado por Mercedes-Benz.
- Diríjase a un taller especializado para desembornar la batería.

Ayuda al arranque y carga de la batería de 12 V

- ▶ Para la carga de la batería y la ayuda al arranque utilice siempre el punto de conexión para arranque mediante alimentación externa en el compartimento del motor.

I INDICACIÓN Daño de la batería debido a sobretensión

Al cargar con cargadores sin limitación de tensión de carga, la batería o los sistemas electrónicos del vehículo pueden resultar dañados.

- ▶ Utilice solamente cargadores con una tensión de carga máxima de 14,8 V.

A ADVERTENCIA Peligro de explosión por inflamación de gas hidrógeno

La batería genera gas hidrógeno durante el proceso de carga. Si causa un cortocircuito o si se produce una formación de chispas, el gas hidrógeno se podría inflamar.

- ▶ Asegúrese de que el borne positivo de una batería conectada no entre en contacto con piezas del vehículo.
- ▶ Nunca coloque objetos metálicos o herramientas sobre una batería.
- ▶ Al embornar y desembornar la batería siga sin falta el orden descrito de los bornes de la batería.
- ▶ Durante la ayuda al arranque, asegúrese siempre de conectar únicamente los polos de batería de idéntica polaridad.
- ▶ Durante la ayuda al arranque, siga sin falta el orden descrito para embornar y desembornar el cable para arranque mediante alimentación externa.
- ▶ No emborne o desemborne los bornes de la batería con el motor en marcha.

A ADVERTENCIA Peligro de explosión durante el proceso de carga y la ayuda al arranque

Durante el proceso de carga y la ayuda al arranque, la batería puede dejar escapar una mezcla explosiva de gas.

- ▶ Evite encender fuego, dejar las luces desprotegidas, la formación de chispas y fumar.
- ▶ Asegúrese durante el proceso de carga y la ayuda al arranque de que haya una ventilación suficiente.
- ▶ No se incline sobre la batería.

A ADVERTENCIA Peligro de explosión si la batería está congelada

Una batería descargada se puede congelar ya a temperaturas cercanas al punto de congelación.

Si realiza entonces la ayuda al arranque o carga la batería, podría dejar escapar gas.

- ▶ Deje siempre descongelar una batería congelada antes de efectuar la carga o de la ayuda al arranque.

Si los testigos luminosos de advertencia/testigos de control del cuadro de instrumentos no se iluminan a temperaturas cercanas o por debajo del punto de congelación, es muy posible que la batería descargada esté congelada.

Tenga en cuenta en este caso los siguientes puntos:

- No efectúe la ayuda al arranque ni cargue la batería.
- La congelación y posterior descongelación de una batería puede reducir drásticamente su vida útil.
- El comportamiento de arranque podría empeorar, en especial a temperaturas bajas.
- Se recomienda comprobar el estado de una batería descongelada en un taller especializado.

I INDICACIÓN Daños por varios intentos de arranque o intentos prolongados

Si realiza varios intentos de arranque o intentos prolongados, el combustible sin quemar puede dañar el catalizador.

- ▶ Evite realizar varios intentos de arranque o intentos prolongados.

Tenga en cuenta los siguientes puntos al realizar la ayuda al arranque y al cargar la batería:

- Utilice exclusivamente cables para arranque mediante alimentación externa/cables de carga no dañados, de suficiente sección y con pinzas de batería aisladas.
- Las partes no aisladas de las pinzas de batería no deben estar en contacto con otras piezas de metal mientras los cables para arranque mediante alimentación externa/cables de carga estén conectados con la batería/el punto de conexión para arranque mediante alimentación externa.
- Los cables para arranque mediante alimentación externa/cables de carga no pueden estar en contacto con ninguna pieza que pueda moverse con el motor en marcha.
- Asegúrese siempre de que ni usted ni la batería tengan carga electrostática.
- Evite en cualquier caso encender fuego y acercar llamas para iluminar.
- No se incline sobre la batería.
- **Al cargar:** utilice solamente cargadores verificados y autorizados para Mercedes-Benz y lea las Instrucciones de servicio del cargador antes de cargar la batería.

Adicionalmente, al efectuar la ayuda al arranque tenga en cuenta los siguientes puntos:

- Efectúe la ayuda al arranque solo con una batería de 12 V de tensión nominal.
 - Los vehículos no pueden estar en contacto.
- ▶ **Vehículo con interruptor principal de la batería:** compruebe que el interruptor principal de la batería esté conectado (→ página 131).
 - ▶ Asegure el vehículo con el freno de estacionamiento.
 - ▶ **Vehículos con cambio automático:** acople la posición **P** del cambio.
 - ▶ **Vehículos con cambio manual:** acople el ralentí.
 - ▶ Desconecte el encendido y todos los consumidores eléctricos.
 - ▶ Abra el capó (→ página 197).

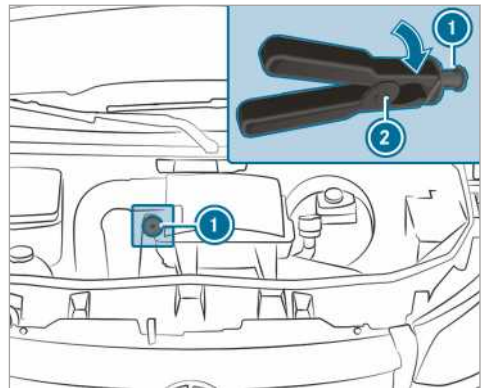

Punto de conexión para arranque mediante alimentación externa (ejemplo)

- ▶ **i Vehículos con dirección a la derecha:** los puntos de conexión para arranque mediante alimentación externa pueden encontrarse en el lado opuesto.
- ▶ Retire la cubierta del contacto positivo de la batería ajena.
- ▶ Conecte en primer lugar el borne del polo positivo del cable para arranque mediante alimentación externa/cable de carga al contacto positivo de la batería ajena.
- ▶ Desplace hacia atrás la tapa protectora roja del punto de conexión para arranque mediante alimentación externa ❶ girándola una vuelta hacia la derecha con el borne del

polo positivo ② del cable para arranque mediante alimentación externa.

- ▶ Conecte el borne del polo positivo al contacto positivo del punto de conexión para arranque mediante alimentación externa ①.
- ▶ **Durante la ayuda al arranque:** ponga en marcha el motor del otro vehículo al número de revoluciones de ralentí.
- ▶ Conecte el polo negativo de la batería ajena y el punto de masa de su vehículo con el cable para arranque mediante alimentación externa/cable de carga. Comience por la batería ajena.
- ▶ **Durante la ayuda al arranque:** arranque el motor de su vehículo.
- ▶ **Durante la carga:** inicie el proceso de carga.
- ▶ **Durante la ayuda al arranque:** deje los motores en marcha durante unos minutos.
- ▶ **Durante la ayuda al arranque:** antes de desembornar el cable para arranque mediante alimentación externa, conecte un consumidor eléctrico de su vehículo, porejemplo, la calefacción de la luneta trasera o el alumbrado.

Cuando el proceso de ayuda al arranque/proceso de carga haya finalizado:

- ▶ Desconecte el cable para arranque mediante alimentación externa/cable de carga primero del punto de masa y el polo negativo de la batería ajena y, a continuación, del contacto positivo del punto de conexión para el arranque mediante alimentación externa ① y del polo positivo de la batería ajena. Comience en ambos casos por los contactos de su vehículo.
- La tapa protectora roja retorna a su posición inicial al desconectar el borne del polo positivo ② del punto de conexión para arranque mediante alimentación externa ①.

Encontrará más información en cualquier taller especializado.

Desmontaje y montaje del revestimiento del piso (vehículos con tracción trasera)

⚠ ADVERTENCIA Peligro de accidente por objetos en el espacio reposapiés del conductor

Los objetos que haya en el espacio reposapiés del conductor pueden limitar el recorrido del pedal o bloquear un pedal pisado a fondo.

Esto pone en peligro la seguridad vial y de funcionamiento del vehículo.

- ▶ Coloque todos los objetos en un lugar seguro dentro del vehículo para que no vayan a parar al espacio reposapiés del conductor.
- ▶ Asegúrese de que las esterillas y las alfombrillas queden fijadas de forma segura y antideslizante, y de que exista suficiente espacio libre para el desplazamiento de los pedales.
- ▶ No apile varias esterillas o alfombrillas.

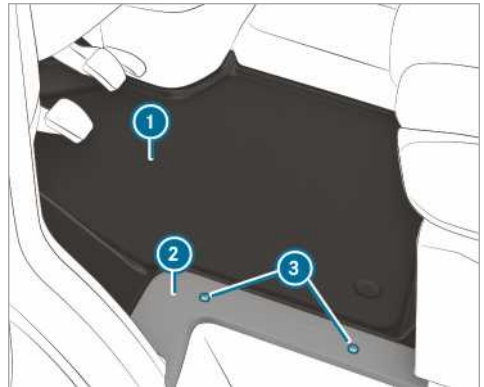

- ▶ Desconecte todos los consumidores eléctricos.
- ▶ **Desmontaje:** desenrosque los tornillos ③ y retire el embellecedor ②.
- ▶ Retire el revestimiento del piso ①.
- ▶ **Montaje:** coloque el revestimiento del piso ① y ajústelo en la caja del asiento del conductor y en el umbral.
- ▶ Coloque el embellecedor ② y enrosque de nuevo los tornillos ③.

Desembornado de la batería de arranque

! INDICACIÓN Daño de los grupos eléctricos

El desembornado de la batería de arranque antes de parar el motor y retirar la llave de la cerradura de encendido puede ocasionar daños en los grupos eléctricos.

▶ Detenga el motor y saque la llave de la cerradura de encendido. A continuación, suelte los bornes de la batería de arranque. Asegúrese de desembornar siempre primero la batería de arranque situada en la caja de la batería del espacio reposapiés izquierdo. De lo contrario, podrían averiarse grupos eléctricos tales como, por ejemplo, el generador eléctrico.

! INDICACIÓN Daño de los sistemas electrónicos del vehículo

Si no procede al desembornado de la batería de arranque de la forma descrita a continuación, los sistemas electrónicos del vehículo podrían resultar dañados.

▶ Desemborne la batería de arranque siguiendo siempre la secuencia descrita a continuación y no confunda bajo ningún concepto los bornes de la batería. De lo contrario, podrían dañarse los sistemas electrónicos del vehículo.

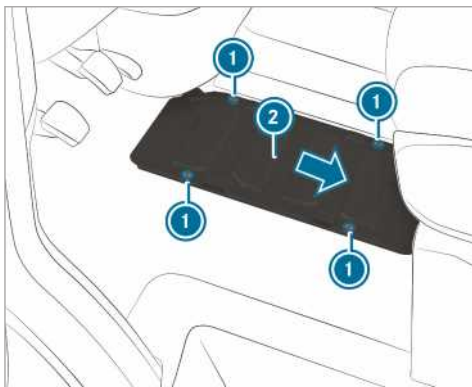

Vehículos con tracción trasera

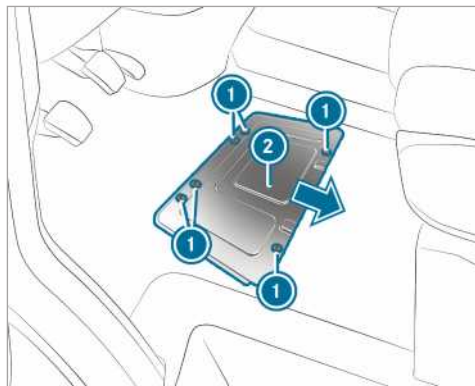

Vehículos con tracción delantera

Si la parada del motor o el tiempo de inactividad previsto del vehículo supera las tres semanas, desemborne las baterías. De esta forma evitará una descarga de la batería debido al consumo de corriente de reposo.

- ▶ **Vehículos con interruptor principal de la batería:** desconecte el interruptor principal de la batería .
- ▶ **Vehículos sin interruptor principal de la batería:** desconecte todos los consumidores eléctricos.
- ▶ Pare el motor y desconecte la alimentación eléctrica.
- ▶ Desmonte el revestimiento del piso (→ página 221).
- ▶ Desenrosque los tornillos ① y desplace la cubierta de la batería ② en la dirección indicada por la flecha. Los tornillos deben sobresalir de las escotaduras mayores.
- ▶ Retire la cubierta de la batería ② desplazándola hacia arriba.

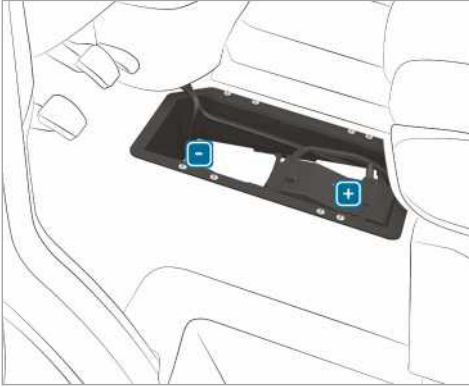

- ▶ Suelte primero el borne negativo de la batería y retírelo de forma que el borne ya no pueda entrar en contacto con el polo de la batería.
- ▶ Retire la cubierta del borne positivo.
- ▶ Suelte el borne positivo y desplácelo lateralmente hacia arriba junto con la caja de fusibles previos.

Desmontaje o montaje de la batería de arranque

Vehículos con tracción trasera: desmontaje de la batería de arranque



- ▶ Desemborne la batería de arranque (→ página 222).
- ▶ Desempalme el tubo flexible de purga de aire (1) con el codo de empalme del empalme de la tapa de desgasificación.

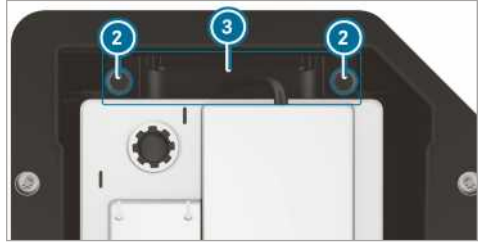

- ▶ Extraiga los tornillos (2) del soporte (3) hacia arriba.
- ▶ Saque la batería de arranque de su enclavamiento desplazándola en el sentido de la marcha.
- ▶ Gire el estribo de la batería de arranque hacia arriba y saque la batería de arranque de la caja de la batería.

Vehículos con tracción trasera: montaje de la batería de arranque

- ▶ Al embornar la batería de arranque, tenga en cuenta las medidas de seguridad y las indicaciones de protección (→ página 219).

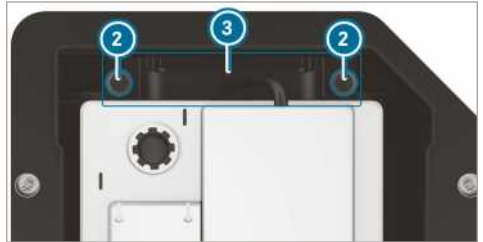

- ▶ Coloque la batería de arranque en la caja de la batería.
- ▶ Pliegue el estribo de la batería de arranque hacia abajo.
- ▶ Coloque la batería de arranque en su enclavamiento desplazándola en sentido contrario al de la marcha.
- ▶ Coloque el soporte (3).
- ▶ Apriete los tornillos (2) del soporte (3) con el que se asegura la batería de arranque para evitar su desplazamiento.



- ▶ Inserte el tubo flexible de purga de aire ① con el codo de empalme en el empalme de la tapa de desgasificación.
- ▶ Emborne la batería de arranque (→ página 222).

Mercedes-Benz le recomienda encargar la sustitución de la batería de arranque en un taller especializado, porejemplo, un punto de servicio Mercedes-Benz.

En el caso de que desee sustituir la batería de arranque usted mismo, tenga en cuenta las siguientes indicaciones:

- Sustituya la batería de arranque averiada únicamente por una batería de arranque que cumpla los requisitos específicos del vehículo.
- Utilice las piezas adosadas, porejemplo, el tubo flexible de purga de aire, la pieza acodada o la cubierta del polo de la batería de arranque que va a sustituir.
- Asegúrese de que el tubo flexible de purga de aire esté siempre conectado en la abertura original del lado de la batería.

Monte los tapones de cierre disponibles o suministrados.

De lo contrario, pueden salir gases o ácido de la batería.

- Asegúrese de que las piezas adosadas vuelvan a quedar conectadas correctamente.

Vehículos con tracción delantera: desmontaje de la batería de arranque

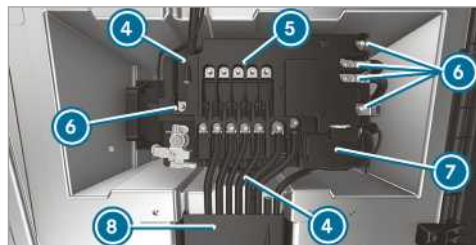

- ▶ Desemborne la batería de arranque (→ página 222).
- ▶ Abra la tapa del canal de cables ⑧.
- ▶ Abra la cubierta del polo positivo ⑦.

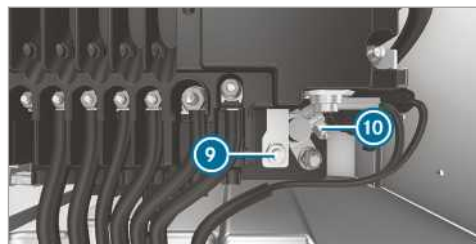

- ▶ Suelte la tuerca ⑨ y el polo positivo ⑩.
- ▶ Desenrosque las tuercas ⑥ de las conducciones, retire las conducciones y póngalas a un lado.
- ▶ Separe los salientes de enclavamiento ④ en la caja de fusibles previos.
- ▶ Levante la caja de fusibles previos de la batería y desplácela hacia delante a la derecha.
- ▶ Desplace la caja de fusibles previos hacia detrás arriba.



- ▶ Desempalme el tubo flexible de purga de aire ① con el codo de empalme del empalme de la tapa de desgasificación.

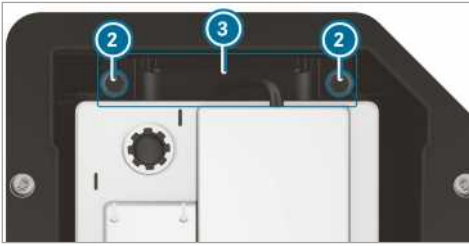

- ▶ Desenrosque los tornillos ② del soporte ③ y extraiga el soporte hacia arriba.
- ▶ Saque la batería de arranque de su enclavamiento desplazándola en sentido transversal respecto a la marcha.
- ▶ Gire el estribo de la batería de arranque hacia arriba y levante la batería de arranque de la caja de la batería.

Vehículos con tracción delantera: montaje de la batería de arranque

- ▶ Al embornar la batería de arranque, tenga en cuenta las medidas de seguridad y las indicaciones de protección (→ página 219).
 - ▶ Coloque la batería de arranque en la caja de la batería.
- ⓘ Asegúrese de no aprisionar ninguna conducción.
- ▶ Pliegue el estribo de la batería de arranque hacia abajo.
 - ▶ Coloque la batería de arranque en su enclavamiento desplazándola en sentido transversal respecto a la marcha.

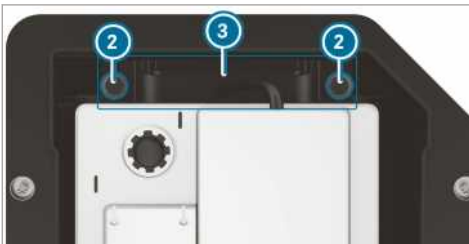

- ▶ Coloque el soporte ③.
- ▶ Apriete los tornillos ② del soporte ③ con el que se asegura la batería de arranque para evitar su desplazamiento.



- ▶ Inserte el tubo flexible de purga de aire ① con el codo de empalme en el empalme de la tapa de desgasificación.
- ▶ Coloque la caja de fusibles previos sobre la batería.

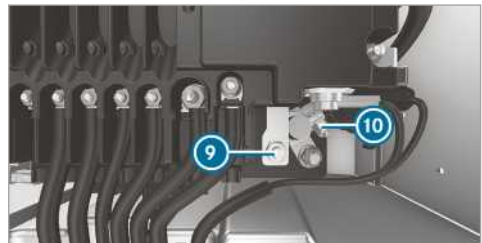
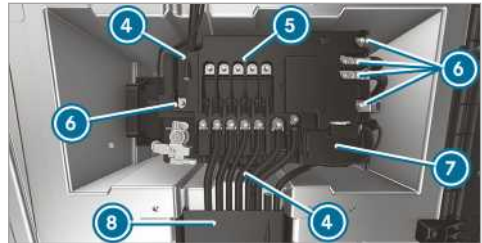

- ▶ Emborne el polo positivo ⑩ y cierre la cubierta ⑦.
- ▶ Coloque las conducciones sobre los pernos de alojamiento.
- ▶ Apriete las tuercas ⑥ para las conducciones con el par indicado ⑤ en la caja de fusibles previos.

Mercedes-Benz le recomienda encargar la sustitución de la batería de arranque en un taller especializado, porejemplo, un punto de servicio Mercedes-Benz.

En el caso de que desee sustituir la batería de arranque usted mismo, tenga en cuenta las siguientes indicaciones:

- Sustituya la batería de arranque averiada únicamente por una batería de arranque que cumpla los requisitos específicos del vehículo.
- Utilice las piezas adosadas, porejemplo, el tubo flexible de purga de aire, la pieza acodada o la cubierta del polo de la batería de arranque que va a sustituir.
- Asegúrese de que el tubo flexible de purga de aire esté siempre conectado en la abertura original del lado de la batería.

Monte los tapones de cierre disponibles o suministrados.

De lo contrario, pueden salir gases o ácido de la batería.

- Asegúrese de que las piezas adosadas vuelvan a quedar conectadas correctamente.

Desembornado de la batería adicional en el compartimento del motor

! INDICACIÓN Daño de los grupos eléctricos

El desembornado de la batería de arranque antes de parar el motor y retirar la llave de la cerradura de encendido puede ocasionar daños en los grupos eléctricos.

- ▶ Detenga el motor y saque la llave de la cerradura de encendido. A continuación, suelte los bornes de la batería de arranque. Asegúrese de desembornar siempre primero la batería de arranque situada en la caja de la batería del espacio reposapiés izquierdo. De lo contrario, podrían averiarse grupos eléctricos tales como, por ejemplo, el generador eléctrico.

! INDICACIÓN Daño de los sistemas electrónicos del vehículo

Si no procede al desembornado de la batería adicional de la forma descrita a continuación, los sistemas electrónicos del vehículo podrían resultar dañados.

- ▶ Desemborne la batería adicional siguiendo siempre la secuencia descrita a continuación y no confunda bajo nin-

gún concepto los bornes de la batería. De lo contrario, podrían dañarse los sistemas electrónicos del vehículo.

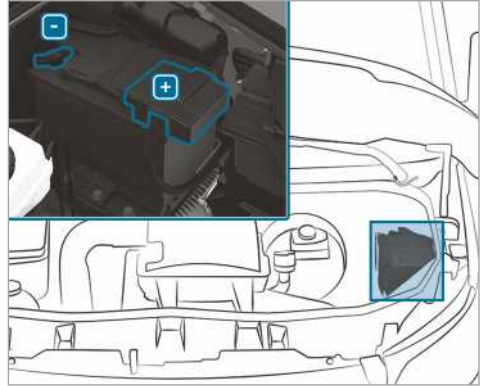

- ▶ Al desembornar la batería adicional, tenga en cuenta las medidas de seguridad y las indicaciones de protección (→ página 219).
- ▶ Desconecte todos los consumidores eléctricos.
- ▶ Pare el motor y desconecte la alimentación eléctrica.
- ▶ Abra el capó del motor (→ página 197).
- ▶ Suelte primero el borne negativo de la batería adicional y retírelo de forma que el borne ya no pueda entrar en contacto con el polo de la batería.
- ▶ Retire la cubierta del borne positivo.
- ▶ Suelte el borne positivo y retírelo.

Desembornado de la batería adicional situada debajo del banco del acompañante

! INDICACIÓN Daño de los grupos eléctricos

El desembornado de la batería de arranque antes de parar el motor y retirar la llave de la cerradura de encendido puede ocasionar daños en los grupos eléctricos.

- ▶ Detenga el motor y saque la llave de la cerradura de encendido. A continuación, suelte los bornes de la batería de arranque. Asegúrese de desembornar siempre primero la batería de arranque situada en la caja de la batería del espacio reposapiés izquierdo. De lo contra-

rio, podrían averiarse grupos eléctricos tales como, por ejemplo, el generador eléctrico.

! **INDICACIÓN** Daño de los sistemas electrónicos del vehículo

Si no procede al desembornado de la batería adicional de la forma descrita a continuación, los sistemas electrónicos del vehículo podrían resultar dañados.

- ▶ Desemborne la batería adicional siguiendo siempre la secuencia descrita a continuación y no confunda bajo ningún concepto los bornes de la batería. De lo contrario, podrían dañarse los sistemas electrónicos del vehículo.

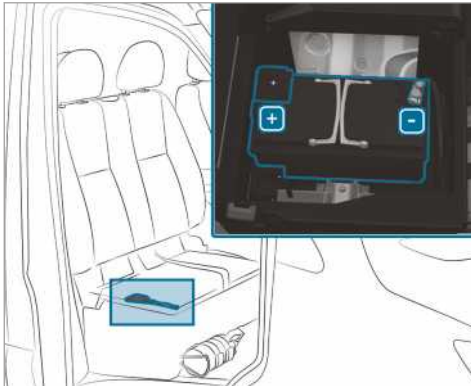

- ▶ Al desembornar la batería adicional, tenga en cuenta las medidas de seguridad y las indicaciones de protección (→ página 219).
- ▶ Desconecte todos los consumidores eléctricos.
- ▶ Pare el motor y desconecte la alimentación eléctrica.
- ▶ Desplace la superficie del asiento del banco del acompañante hacia arriba (→ página 71).
- ▶ Suelte primero el borne negativo de la batería adicional y retírelo de forma que el borne ya no pueda entrar en contacto con el polo de la batería.
- ▶ Retire la cubierta del borne positivo.
- ▶ Suelte el borne positivo y retírelo.

- ⓘ Si la batería adicional está situada debajo de un asiento del acompañante sin superficie de asiento abatible, póngase en contacto con un taller especializado para efectuar el desembornado y el desmontaje de la batería adicional.

Remolcar

Métodos de remolcado permitidos

Mercedes-Benz le recomienda en una avería transportar su vehículo en vez de remolcarlo.

! **INDICACIÓN** Daños en el vehículo por remolcado inadecuado

- ▶ Tenga en cuenta las indicaciones e instrucciones sobre el remolcado.

! **INDICACIÓN** Daños al empujar el vehículo

Si se empuja o se remolca un vehículo con tracción delantera y cambio automático demasiado lejos y rápidamente con el motor desconectado, puede dañarse.

- ▶ No empuje el vehículo más allá de 15 m a la máxima velocidad de peatón.

- ⓘ **Vehículos con cambio automático y tracción trasera:** en caso de avería del sistema eléctrico, el cambio automático puede estar bloqueado en la posición **[P]**. Si el cambio automático no se puede colocar en la posición **[N]**, transporte el vehículo (→ página 230). Para el transporte del vehículo se necesitará un vehículo de remolque con un dispositivo elevador.
- ⓘ **Vehículos con cambio automático y tracción delantera:** en caso de avería del sistema eléctrico, el cambio automático puede estar bloqueado en la posición **[P]**. Puede desactivar el bloqueo de estacionamiento manualmente (→ página 136). Si el cambio automático no se puede colocar en la posición **[N]**, transporte el vehículo (→ página 230). Para el transporte del vehículo se necesitará un vehículo de remolque con un dispositivo elevador.

Métodos de remolcado permitidos

	 ambos ejes en el piso	 Eje delantero elevado	 Eje trasero elevado
Vehículos con cambio manual	Sí, máximo 100 km con 50 km/h	Sí, máximo 100 km con 50 km/h	Sí, máximo 50 km con 50 km/h
Vehículos con cambio automático y tracción trasera	Sí, máximo 50 km con 50 km/h	Sí, máximo 50 km con 50 km/h	Sí, cuando el volante con barra antirrobo se fija en la posición central
Vehículos con cambio automático y tracción delantera	No (con motor desconectado) Sí, (motor en marcha) máximo 5 km a 20 km/h	Sí	No (con motor desconectado) Sí, (motor en marcha) máximo 5 km a 20 km/h
Vehículos con tracción integral	Sí, máximo 50 km con 50 km/h	No	No

Remolcado con ejes elevados: el remolcado debe ser realizado por una empresa de remolcado.

Remolcar el vehículo con ambos ejes en el suelo

- ▶ Tenga en cuenta las indicaciones sobre los métodos de remolcado permitidos (→ página 227).
- ▶ Asegúrese de que la batería está embornada y cargada.

Si la batería está descargada:

- No se puede arrancar el motor.
- El freno de estacionamiento eléctrico no se puede soltar, ni bloquear.
- **Vehículos con cambio automático:** no se puede colocar el cambio automático en la posición **N** o **P**.

I INDICACIÓN Daños al empujar el vehículo

Si se empuja o se remolca un vehículo con tracción delantera y cambio automático demasiado lejos y rápidamente con el motor desconectado, puede dañarse.

- ▶ No empuje el vehículo más allá de 15 m a la máxima velocidad de peatón.

I INDICACIÓN Daños por remolcado demasiado rápido o demasiado prolongado

Un remolcado demasiado rápido o demasiado prolongado puede provocar daños en la cadena cinemática.

- ▶ No sobrepase una velocidad de remolcado de 50 km/h.
- ▶ No sobrepase una distancia de remolcado de 50 km.

- i Vehículos con cambio automático y tracción trasera:** en caso de avería del sistema eléctrico, el cambio automático puede estar bloqueado en la posición **P**. Si el cambio automático no se puede colocar en la posición **N**, transporte el vehículo (→ página 230). Para el transporte del vehículo se necesitará un vehículo de remolque con un dispositivo elevador.

i Vehículos con cambio automático y tracción delantera: en caso de avería del sistema eléctrico, el cambio automático puede estar bloqueado en la posición **P**. Puede desactivar manualmente el bloqueo de aparcamiento (→ página 136).

Si el cambio automático no se puede colocar en la posición **N**, transporte el vehículo (→ página 230). Para el transporte del vehículo se necesitará un vehículo de remolque con un dispositivo elevador.

! ADVERTENCIA Peligro de accidente al remolcar un vehículo con demasiado peso

Si el peso del vehículo que se va a remolcar o arrancar por remolcado es mayor que la masa máxima autorizada de su vehículo, pueden darse las siguientes situaciones:

- La argolla para remolcado se desprende.
- El conjunto vehículo/remolque colea o incluso vuelca.
- ▶ Si se remolca o se arranca por remolcado otro vehículo, su peso no debe sobrepasar la masa máxima autorizada o el peso del vehículo propio.

Si un vehículo tiene que ser remolcado o arrancado por remolcado, su peso no debe exceder la masa máxima autorizada del vehículo tractor.

- ▶ Los datos sobre la masa máxima autorizada se pueden obtener en la placa de características del vehículo del correspondiente vehículo.
- ▶ **Vehículos con cambio automático:** no abra ni la puerta del conductor ni la del acompañante, ya que si no el cambio automático puede cambiar de forma automática a la posición **P**.
- ▶ Monte la argolla para remolcado (→ página 231).
- ▶ Fije el dispositivo de remolcado.

! INDICACIÓN Daños por fijación inadecuada

- ▶ Fije el cable o la barra de remolcado únicamente a la argolla para remolcado.

i También puede fijar el dispositivo de remolque en el dispositivo de remolque.

! INDICACIÓN Daño y peligro de accidente en el remolcado con un cable de remolcado

Si no tiene en cuenta las medidas de seguridad y protección en el remolcado con un cable de remolcado, existe peligro de accidente.

Tenga en cuenta los siguientes puntos en el remolcado con un cable de remolcado:

- ▶ Fije el cable de remolcado en ambos vehículos en la medida de lo posible en el mismo lado.
- ▶ Tenga en cuenta que el cable de remolcado no exceda la longitud prescrita legalmente.
- ▶ Marque la mitad del cable de remolcado, p. ej. con un paño blanco (30 x 30 cm). Con ello otros usuarios de la vía pueden reconocer la situación de remolcado.
- ▶ Tenga en cuenta durante la marcha las luces de freno del vehículo que remolca. Mantenga siempre la distancia de tal manera que el cable de remolcado no cuelgue.
- ▶ No utilice para remolcar ningún cable de acero o ninguna cadena. De lo contrario puede dañar el vehículo.

- ▶ Desconecte el bloqueo automático (→ página 48).
- ▶ No active la función HOLD.
- ▶ Desconecte la protección antirremolque (→ página 62).
- ▶ Desconecte los asistentes de frenado activos.
- ▶ **Vehículos con cambio automático:** coloque el cambio automático en la posición **N**.
- ▶ **Vehículos con cambio manual:** acople la posición de ralentí **N**.
- ▶ Suelte el freno de estacionamiento.
- ▶ **Vehículo con cambio manual:** conecte el encendido, de lo contrario se puede enclavar el bloqueo de la dirección.

⚠ ADVERTENCIA Peligro de accidente por limitación de las funciones relevantes desde el punto de vista de la seguridad durante el remolcado

Las funciones relevantes desde el punto de vista de la seguridad presentan un funcionamiento limitado o no están disponibles en las siguientes situaciones:

- El encendido está desconectado.
- El sistema de frenos o la servodirección están averiados.
- La alimentación de energía o la red de a bordo están averiadas.

Si en estas situaciones remolca su vehículo, se puede necesitar un esfuerzo considerablemente mayor para maniobrar o frenar.

- ▶ Utilice una barra de remolcado.
- ▶ Antes del remolcado, asegúrese de que la dirección se mueve libremente.

! INDICACIÓN Daños por fuerzas de tracción excesivas

Una puesta en marcha brusca puede provocar daños en los vehículos por fuerzas de tracción excesivas.

- ▶ Póngase en marcha lentamente y evite los movimientos bruscos.

Remolcar el vehículo con el eje delantero o trasero elevado

! INDICACIÓN Daño con el encendido conectado

Si en el remolcado del vehículo con el eje delantero o trasero se deja conectado el encendido, se puede dañar el sistema de frenos por el accionamiento del ESP®.

- ▶ El encendido debe estar desconectado.

! INDICACIÓN Daño mediante desmontaje o montaje incorrecto de los ejes de transmisión

Se pueden dañar los ejes de transmisión si no utiliza nuevos tornillos en su montaje. Utilice siempre tornillos nuevos en el montaje de los ejes de transmisión.

Permita que solamente personal especializado cualificado monte y desmonte los ejes de transmisión.

- ① Eleve el vehículo en el eje delantero en caso de daño en el eje delantero y en el eje trasero en caso de daño en el eje trasero.
 - ① **Vehículos con cambio automático y tracción trasera:** en caso de avería del sistema eléctrico, el cambio automático puede estar bloqueado en la posición **P**. Si el cambio automático no se puede colocar en la posición **N**, transporte el vehículo(→ página 230). Para el transporte del vehículo se necesitará un vehículo de remolque con un dispositivo elevador.
 - ① **Vehículos con cambio automático y tracción delantera:** en caso de avería del sistema eléctrico, el cambio automático puede estar bloqueado en la posición **P**. Puede desactivar manualmente el bloqueo de aparcamiento(→ página 136). Si el cambio automático no se puede colocar en la posición **N**, transporte el vehículo(→ página 230). Para el transporte del vehículo se necesitará un vehículo de remolque con un dispositivo elevador.
 - ▶ Tenga en cuenta las indicaciones sobre los métodos de remolcado permitidos(→ página 227).
 - ▶ En caso de exceder la máxima distancia de remolcado permitida, se tienen que desacoplar los ejes de transmisión de los ejes de accionamiento.
 - ▶ **Vehículos con cambio automático:** coloque el cambio automático en la posición **N**.
 - ▶ **Vehículos con cambio manual:** acople la posición de ralentí **N**.
 - ▶ Suelte el freno de estacionamiento.
 - ▶ Desconecte el encendido.
- ### Cargar el vehículo para el transporte
- ▶ Tenga en cuenta las indicaciones para el remolcado(→ página 230) (→ página 228).
 - ▶ Para cargar el vehículo fijar el dispositivo de remolcado a la argolla para el remolcado.
 - ▶ **Vehículo con cambio automático:** coloque el cambio automático en la posición **N**.

i Vehículo con cambio automático: con averías en el sistema eléctrico se puede bloquear el cambio automático en la posición **[P]**. Para cambiar a la marcha **[N]** suministre tensión a la red de a bordo (→ página 219).

▶ **Vehículo con cambio manual:** acople el ralentí **[N]**.

▶ Cargue el vehículo.

▶ **Vehículo con cambio automático:** coloque el cambio automático en la posición **[P]**.

▶ **Vehículo con cambio manual:** coloque la 1ª marcha **[1]** o la marcha atrás **[R]**.

▶ Asegure el vehículo contra el desplazamiento con el freno de estacionamiento.

▶ Inmovilice el vehículo solo en las ruedas.

Vehículo con tracción integral/vehículo con cambio automático

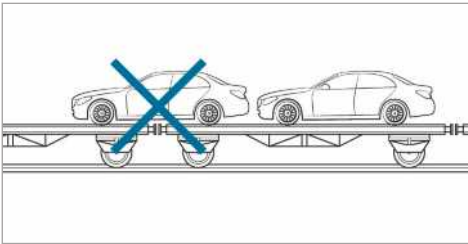

▶ Asegúrese de que los ejes delantero y trasero se detienen en el mismo vehículo de transporte.

! **INDICACIÓN** Daños a la cadena cinemática por posicionamiento inadecuado

▶ No posicione el vehículo sobre el punto de unión del vehículo de transporte.

! **INDICACIÓN** Daños en el vehículo debido una carga incorrecta

Si durante la carga un vehículo con tracción integral con ayuda de la plataforma hidráulica de la estructura se inclina, es empujado o se mueve, puede resultar dañado.

▶ Desplazar y posicionar en la carga el vehículo con tracción integral exclusivamente mediante su propio accionamiento.

▶ No volver a mover el vehículo y su superficie de la base al extraer la llave o con la puerta abierta.

Lugar de consigna de la argolla para remolcado

La argolla para remolcado se encuentra junto con las herramientas de a bordo en el espacio para los pies del acompañante (→ página 233).

Argolla para remolcado

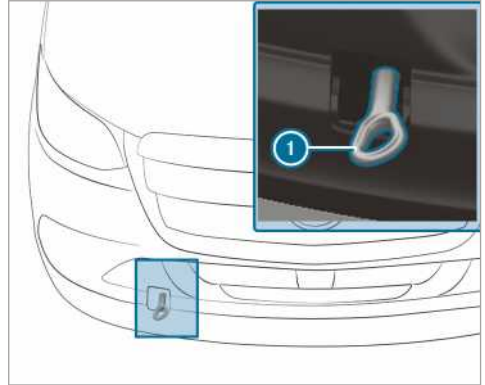

Montaje y desmontaje de la argolla para remolcado frontal

▶ **Montaje de la argolla para remolcado frontal:** presione la parte superior de la cubierta y extráigala.

▶ Enrosque y apriete la argolla para remolcado **1** hacia la derecha hasta llegar al tope.

▶ **Desmontaje de la argolla para remolcado frontal:** desenrosque la argolla para remolcado **1** hacia la izquierda.

▶ Coloque la cubierta con los resaltes hacia arriba y presione hacia abajo hasta que la cubierta quede enclavada.

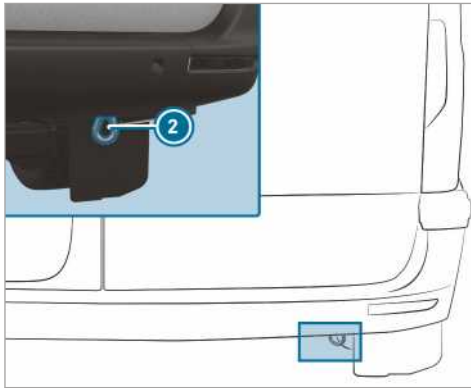

Zaga de la argolla para remolcado (vehículos matriculados como turismos)

- ① La zaga de la argolla para remolcado ② está atornillada al vehículo.

! **INDICACIÓN** Daño por uso incorrecto de la argolla para remolcado

Al rescatar el vehículo remolcándolo mediante la argolla para remolcado, se pueden provocar daños en el vehículo.

- ▶ Utilice la argolla para remolcado solo para remolcar el vehículo o arrancarlo por remolcado.

Arranque por remolcado del vehículo (arranque de emergencia del motor)

Vehículos con cambio automático

! **INDICACIÓN** Daños al cambio automático por arranque por remolcado

Al arrancar por remolcado vehículos con cambio automático, puede dañarse el cambio automático.

- ▶ No arranque por remolcado vehículos con cambio automático.

- ▶ No arranque los vehículos con cambio automático mediante el arranque por remolcado.

Vehículo con cambio manual

- ▶ Tenga en cuenta las indicaciones para el remolcado (→ página 227).
- ▶ En caso necesario, deje enfriar el motor y el sistema de escape.

- ▶ Conecte el encendido.
- ▶ Acople la 2ª o 3ª marcha.
- ▶ Suelte el freno de estacionamiento.
- ▶ Si el pedal del embrague está pisado a fondo, arranque por remolcado el vehículo.
- ▶ Suelte lentamente el pedal del embrague.
- ▶ En cuanto el motor arranque, acople de inmediato la posición de ralentí.
- ▶ Detenga el vehículo sin poner en peligro la seguridad vial.
- ▶ Desconecte el dispositivo de remolcado.
- ▶ Desacople la argolla para remolcado.
- ▶ Revise el vehículo en un taller especializado cualificado.

Fusibles

Indicaciones sobre fusibles

! **ADVERTENCIA** Peligro de accidente y de sufrir lesiones debido a cables sobrecargados

Si manipula o puntea un fusible defectuoso o lo sustituye por un fusible de mayor amperaje, los cables eléctricos podrían quedar sobrecargados.

Como consecuencia, podría producirse un incendio.

- ▶ Sustituya siempre los fusibles defectuosos por los fusibles nuevos especificados asegurándose de que tengan el amperaje correcto.

! **INDICACIÓN** Daños por fusibles inadecuados

Si utiliza fusibles inadecuados, podrían dañarse sistemas o componentes eléctricos.

- ▶ Utilice únicamente los fusibles autorizados por Mercedes-Benz asegurándose de que sean del amperaje adecuado para el respectivo sistemas.

Los fusibles del vehículo sirven para desconectar los circuitos eléctricos averiados. Si un fusible se activa, los componentes protegidos por el mismo y las funciones relacionadas dejan de funcionar.

Debe sustituir los fusibles fundidos por otros equivalentes, reconocibles por el color y el amperaje. Encontrará el esquema de asignación de fusibles y más indicaciones sobre los fusibles y

relés en las Instrucciones adicionales "Asignación de fusibles".

I INDICACIÓN Daños o funcionamientos anómalos por humedad

La humedad puede provocar funcionamientos anómalos o daños en el sistema eléctrico.

- ▶ Si la caja de fusibles está abierta, asegúrese de que no penetre humedad en la misma.
- ▶ Al cerrar la caja de fusibles asegúrese de que la junta de la cubierta asiente correctamente en la caja de fusibles.

Si se funde de nuevo un fusible recién colocado, encargue que determinen la causa y reparen la avería en un taller especializado.

Antes de cambiar un fusible, asegúrese de lo siguiente:

- El vehículo queda asegurado para impedir su desplazamiento.
- Todos los consumidores eléctricos están desconectados.
- El encendido está desconectado.

Los fusibles están distribuidos en diferentes cajas de fusibles:

- Caja de fusibles en el espacio reposapiés del acompañante (→ página 233)
- Caja de fusibles en la caja del asiento del conductor (→ página 233)

Apertura de la caja de fusibles situada en la caja del asiento del conductor

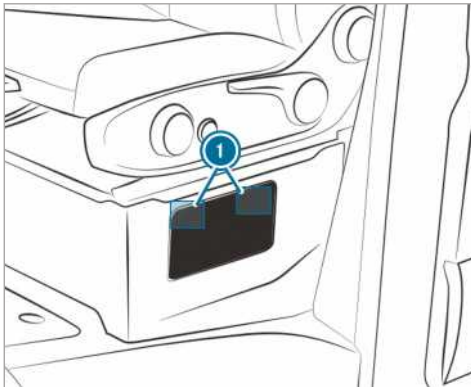

- ▶ **Apertura:** presione los cierres ① de la cubierta hacia abajo y desengánchelos.
- ▶ Retire la cubierta.

Apertura de la caja de fusibles situada en el espacio reposapiés del acompañante

- ▶ Desbloquee y retire la cubierta del compartimento guardaoobjetos situado en el espacio reposapiés del acompañante (→ página 234).

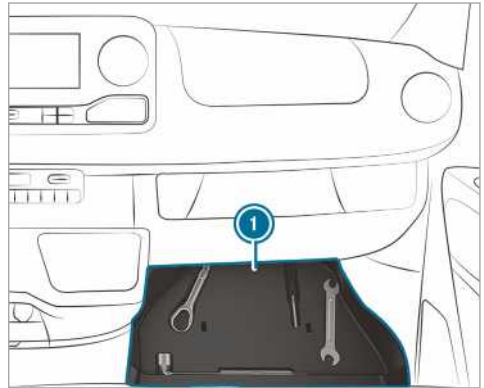

- ▶ Extraiga la caja ① con las herramientas de a bordo.

Herramientas de a bordo

Informaciones sobre herramientas de a bordo

Las herramientas de a bordo se encuentran en el compartimento guardaoobjetos en el espacio reposapiés del lado del acompañante (→ página 234).

Las herramientas de a bordo incluyen:

- una argolla para remolcado
- un destornillador con inserto Torx, en cruz y con ranura
- Adicionalmente las herramientas de a bordo pueden incluir p. ej. lo siguiente:
 - una llave de boca
 - una llave para ruedas

Desbloquear y retirar la cubierta del compartimento guardaobjetos

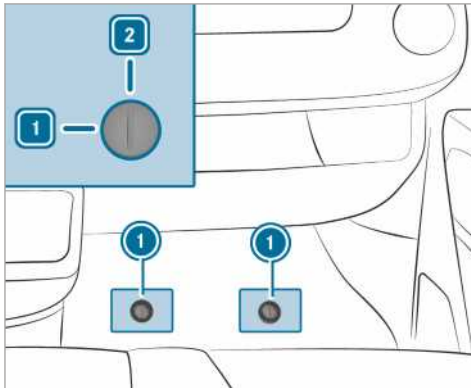

- ▶ Extraer la alfombrilla de goma del espacio para los pies del acompañante.
- ▶ **Desbloquear:** girar el cierre rápido ① hacia la izquierda en la posición ①.
- ▶ Levantar levemente la cubierta y extraerla.

Insertar la cubierta y bloquearla

- ▶ Deslizar la cubierta hacia dentro y presionar hacia abajo.
- ▶ Presionar el cierre rápido ① hacia abajo hasta que quede enclavado.
- ▶ **Desbloquear:** girar el cierre rápido ① hacia la derecha en la posición ②.

Extraer herramientas de a bordo

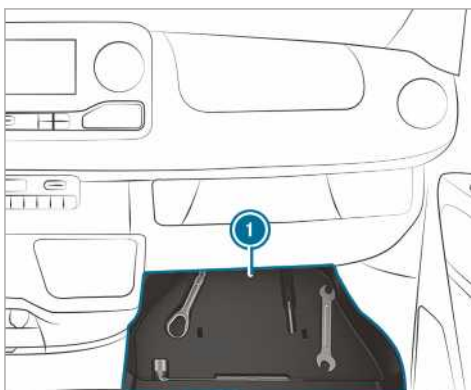

- ▶ Extraer las herramientas de a bordo del compartimento guardaobjetos ①.

Gato hidráulico

Información sobre el gato hidráulico

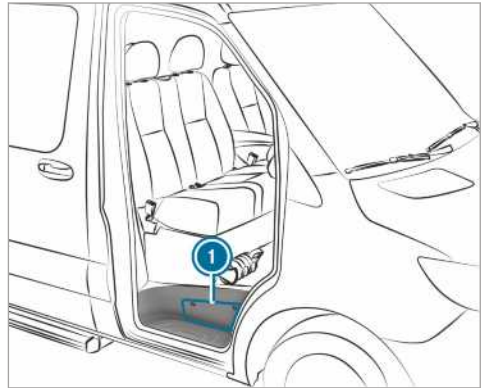

El gato hidráulico se encuentra en un compartimento lateral ① situado sobre el peldaño de la puerta del acompañante.

En función del equipamiento, el gato tiene un peso máximo de 7,5 kg. En el rótulo adhesivo del gato figura la carga portante máxima del gato. Si se produce un fallo de funcionamiento, póngase en contacto con un taller especializado.

Mantenimiento del gato:

- Limpie y vuelva a engrasar todas las piezas móviles después de cada uso.
- Haga subir por completo y vuelva a bajar el émbolo de elevación cada seis meses.

Extracción del gato y de la barra de palanca de bomba

Requisitos

- La puerta del acompañante está abierta.

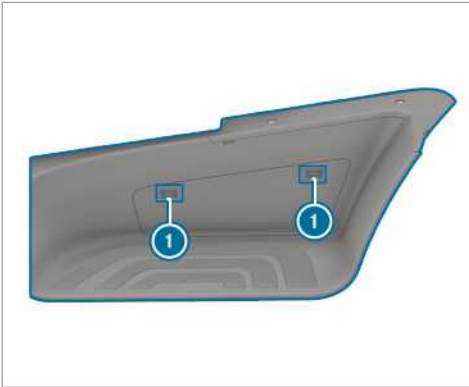

- ▶ **Apertura:** presione los cierres ① de la cubierta hacia abajo y desengánchelos.
- ▶ Retire la cubierta.
- ▶ Extraiga completamente el dispositivo de fijación y colóquelo sobre el peldaño.



- ▶ Extraiga el gato ② y la barra de palanca de bomba.
- ▶ **Cierre:** apriete la cubierta de modo que los cierres ① queden enclavados.

Ruidos o comportamiento de marcha anormal

Fíjese durante la marcha si se producen vibraciones, ruidos o un comportamiento de marcha anormal, por ejemplo, movimientos de tracción unilateral. En ese caso, podrían haberse producido daños en las llantas o los neumáticos. Reduzca la velocidad si piensa que ha podido producirse algún daño en un neumático. Detenga el vehículo lo antes posible y compruebe si se han producido daños en las llantas o los neumáticos. Los defectos latentes también pueden ser la causa de este comportamiento de marcha anormal. Si no detecta ningún daño, encargue la comprobación de las llantas y los neumáticos en un taller especializado.

Comprobación regular de las llantas y los neumáticos

⚠ ADVERTENCIA Peligro de accidente por neumáticos dañados

Los neumáticos dañados pueden causar la pérdida de presión de los neumáticos.

Como consecuencia, podría perder el control sobre su vehículo.

► Compruebe regularmente si los neumáticos presentan daños y sustituya inmediatamente los neumáticos dañados.

⚠ ADVERTENCIA Peligro de aquaplaning debido a un perfil de los neumáticos insuficiente

Si el perfil de los neumáticos es demasiado bajo, la adherencia de los neumáticos disminuye. El perfil de los neumáticos ya no puede evacuar el agua.

Como consecuencia, con la calzada mojada aumenta el peligro de aquaplaning, especialmente si no se adapta la velocidad.

En caso de que la presión de los neumáticos sea demasiado elevada o demasiado baja, los neumáticos se podrían desgastar de forma diferente en distintas zonas de la banda de rodadura del neumático.

► Compruebe regularmente la profundidad del perfil y el estado de la banda de rodadura de todos los neumáticos a lo largo de toda su anchura.

Profundidad de perfil mínima en:

- Neumáticos de verano: 3 mm
- Neumáticos M+S: 4 mm

► Por motivos de seguridad, sustituya los neumáticos antes de alcanzar la profundidad de perfil mínima prescrita legalmente.

Compruebe las llantas y los neumáticos con regularidad, al menos cada dos semanas, y tras haber conducido por terrenos no asentados y tramos de firme irregular, para asegurarse de que no han sufrido daños. Si las llantas están dañadas, pueden provocar una pérdida de presión de los neumáticos.

Asegúrese de que no haya daños como:

- cortes en los neumáticos
- pinchazos en los neumáticos
- grietas en los neumáticos
- abolladuras en los neumáticos
- deformaciones o fuerte corrosión en las llantas

Realice las siguientes comprobaciones en todos los neumáticos regularmente, como mínimo una vez al mes o siempre que sea necesario, por ejemplo, antes de un recorrido más largo o una marcha por terrenos no asentados:

- Comprobación de la presión del neumático (→ página 238)
- Comprobación de las caperuzas de las válvulas

Las válvulas deben estar protegidas contra la humedad y la suciedad con las caperuzas de válvula autorizadas especialmente para su vehículo por Mercedes-Benz.

- Control visual de la profundidad del perfil y de la banda de rodadura del neumático a lo largo de toda su anchura

La profundidad de perfil mínima es de 3 mm en los neumáticos de verano y de 4 mm en los neumáticos de invierno.

Información sobre la conducción con neumáticos de verano

Los neumáticos de verano pierden mucha elasticidad a temperaturas inferiores a 10 °C, y con ella, adherencia y capacidad de frenado. Equipe su vehículo con neumáticos M+S. Las temperatu-

ras muy bajas pueden agrietar los neumáticos de verano y, consiguientemente, dañarlos de forma permanente. Declinaremos cualquier responsabilidad por este tipo de daños.

Respete siempre la velocidad máxima autorizada para los neumáticos de verano montados.

Una vez montados los neumáticos de verano:

- Comprobación de la presión de los neumáticos (→ página 238)
- Reinicio del control de la presión de los neumáticos (→ página 252)

Información sobre neumáticos M+S

A temperaturas inferiores a 10 °C utilice neumáticos de invierno o neumáticos para todo el año. Ambos están identificados con las siglas M+S.

Para obtener la adherencia óptima sobre calzadas en las que imperen condiciones invernales, debe utilizar neumáticos de invierno identificados con el símbolo adicional del copo de nieve  junto a las siglas M+S.

Solo con estos neumáticos pueden funcionar óptimamente, también en invierno, los sistemas de seguridad de marcha, por ejemplo, ABS y ESP®. Estos neumáticos han sido desarrollados especialmente para circular sobre nieve.

Debe utilizar en todas las ruedas neumáticos M+S de la misma marca y perfil para conseguir un comportamiento de marcha seguro.

Es imprescindible que respete la velocidad máxima autorizada para los neumáticos M+S montados.

Si se montan neumáticos M+S de una velocidad máxima autorizada inferior a la velocidad máxima por construcción del vehículo, deberá fijarse el correspondiente rótulo indicador en el campo visual del conductor. Puede obtenerlo en cualquier taller especializado.

Vehículos con limitador de velocidad: en tal caso, deberá limitar adicionalmente la velocidad máxima por construcción con el limitador de velocidad permanente a la velocidad máxima autorizada de los neumáticos M+S (→ página 165).

Una vez montados los neumáticos de invierno:

- compruebe la presión de los neumáticos (→ página 238)
- reinicie el control de la presión de los neumáticos (→ página 252)

Indicaciones sobre las cadenas para nieve

⚠ ADVERTENCIA Peligro de accidente por el montaje incorrecto de las cadenas para nieve

Vehículos con tracción trasera: si monta cadenas para nieve en las ruedas delanteras, las cadenas para nieve pueden rozar con la carrocería o con alguna pieza del tren de rodaje.

En dicho caso podrían producirse daños en el vehículo o en los neumáticos.

- ▶ Nunca monte las cadenas para nieve en las ruedas delanteras.
- ▶ Monte siempre las cadenas para nieve en ambas ruedas traseras.
- ▶ **Vehículos con neumáticos gemelos:** monte las cadenas para nieve en las ruedas exteriores.

⚠ ADVERTENCIA Peligro de accidente por el montaje incorrecto de las cadenas para nieve

Vehículos con tracción delantera: si monta cadenas para nieve en las ruedas traseras, las cadenas para nieve pueden rozar con la carrocería o con alguna pieza del tren de rodaje.

En dicho caso podrían producirse daños en el vehículo o en los neumáticos.

- ▶ Nunca monte las cadenas para nieve en las ruedas traseras.
- ▶ Monte siempre las cadenas para nieve en ambas ruedas delanteras.

⚠ ADVERTENCIA Peligro de accidente por cadenas para nieve inadecuadas

Los vehículos con tracción integral o tracción delantera y neumáticos sencillos no tienen suficiente espacio libre en el eje delantero para las cadenas para nieve convencionales.

Si monta cadenas para nieve convencionales, las cadenas para nieve se pueden soltar y dañar las piezas del tren de rodaje o los tubos flexibles de líquido de frenos.

- ▶ En vehículos con tracción integral o tracción delantera y neumáticos sencillos, monte solo cadenas para nieve

homologadas por Mercedes-Benz para estos neumáticos.

Por motivos de seguridad, Mercedes-Benz le recomienda utilizar solo cadenas para nieve homologadas y verificadas. Encontrará más información sobre las cadenas para nieve recomendadas por Mercedes-Benz en la relación de ruedas y neumáticos que figura en <https://www.mercedes-benz.de>.

! **INDICACIÓN** Daño de los embellecedores de rueda por las cadenas para nieve montadas

Si monta cadenas para nieve en llantas de acero, puede dañar los embellecedores de rueda.

► Antes del montaje de las cadenas para nieve, desmonte los embellecedores de rueda de las llantas de acero.

Tenga en cuenta las siguientes indicaciones al utilizar cadenas para nieve:

- Las cadenas para nieve solo están autorizadas para determinadas combinaciones de llantas y neumáticos. Podrá obtener información al respecto en cualquier taller especializado.
- Por motivos de seguridad, utilice exclusivamente las cadenas para nieve autorizadas por Mercedes-Benz o con un estándar de calidad similar.
- Las cadenas para nieve se deben volver a tensar después de aproximadamente 1 km de trayecto. Solo así se garantiza un asiento óptimo de las cadenas para nieve y la distancia adecuada con los componentes contiguos.
- **Vehículos con tracción integral:** monte las cadenas para nieve en todas las ruedas. Si su vehículo está equipado con neumáticos gemelos, monte las cadenas para nieve en las ruedas exteriores. Observe las instrucciones de montaje del fabricante.
- Utilice cadenas para nieve solo cuando circule por una calzada completamente cubierta de nieve. Desmonte las cadenas para nieve lo antes posible en cuanto deje de conducir sobre calzadas cubiertas de nieve.
- Las prescripciones locales pueden limitar el uso de cadenas para nieve. Tenga en cuenta

las disposiciones correspondientes si desea montar cadenas para nieve.

- Conecte la tracción integral antes de circular con cadenas para nieve (→ página 138).
 - La velocidad máxima autorizada con cadenas para nieve montadas es de 50 km/h.
 - **Vehículos con ayuda para aparcar:** no utilice la ayuda para aparcar PARKTRONIC con las cadenas para nieve montadas.
- i** Puede limitar de forma permanente la velocidad máxima del vehículo para el uso de ruedas de invierno (→ página 165).
- i** Puede desconectar el sistema ESP® para arrancar. De este modo, las ruedas pueden patinar y generar una mayor fuerza de propulsión.

Presión de los neumáticos

Indicaciones sobre la presión de los neumáticos

! **ADVERTENCIA** Peligro de accidente por una presión excesiva o insuficiente de los neumáticos

Los neumáticos con una presión de inflado demasiado baja o demasiado elevada pueden originar las siguientes situaciones de peligro:

- Los neumáticos pueden reventar, especialmente en caso de que se aumente la carga y la velocidad.
 - Los neumáticos pueden desgastarse excesivamente y/o irregularmente, lo cual puede afectar notablemente a la adherencia de los neumáticos.
 - Las cualidades de marcha así como la maniobrabilidad y el comportamiento de frenado pueden verse notablemente afectados.
- Observe las presiones de los neumáticos recomendadas y compruebe la presión de todos los neumáticos, incluido el de la rueda de repuesto:
- al menos una vez al mes
 - al modificar la carga
 - antes de efectuar trayectos largos

- si cambian las condiciones de servicio, porejemplo, al circular por terrenos no asentados
- Si es necesario, adapte la presión de los neumáticos.

Una presión de los neumáticos demasiado alta o demasiado baja tiene los siguientes efectos:

- La vida útil de los neumáticos se reduce.
- Se favorecen posibles daños en los neumáticos.
- Se influye en el comportamiento de marcha y, con ello, en la seguridad de conducción, porejemplo, en caso de aquaplaning.

⚠ ADVERTENCIA Peligro de accidente en caso de caída de presión repetida en el neumático

Si la presión del neumático cae de forma repetida, la llanta, la válvula o el neumático pueden estar dañados.

Una presión del neumático demasiado baja puede provocar que el neumático estalle.

- Compruebe si hay cuerpos extraños en el neumático.
- Compruebe si la llanta o la válvula están inestancas.
- Si no es posible subsanar el daño, póngase en contacto con un taller especializado.

Encontrará las indicaciones sobre la presión recomendada para los neumáticos montados de fábrica en la tabla de presión de neumáticos situada en la caja del asiento o en el montante B del lado del conductor .

Para comprobar la presión del neumático utilice un comprobador de la presión de los neumáticos adecuado. No se puede evaluar si hay suficiente presión observando simplemente el aspecto del neumático.

Vehículos con control de la presión de los neumáticos: también puede comprobar la presión del neumático mediante el ordenador de a bordo.

Corrija la presión de los neumáticos solo cuando estén fríos. Condiciones para los neumáticos fríos:

- El vehículo ha estado estacionado durante un mínimo de tres horas sin que los neumáticos reciban irradiación solar.
- El vehículo ha circulado menos de 1,6 km.

Un calentamiento de la temperatura de los neumáticos de 10 °C aumenta la presión del neumático en unos 10 kPa (0,1 bar, 1,5 psi). Tenga esto en cuenta al comprobar la presión de los neumáticos calientes.

Indicaciones sobre el modo con remolque

Para los neumáticos del eje trasero se aplica exclusivamente la presión de los neumáticos recomendada en la tabla de presión de neumáticos para plena carga.

Tabla de presión de neumáticos

La tabla de presión de neumáticos se encuentra en la caja del asiento o en el montante B del lado del conductor.

100 kPa = 1 bar		kPa		bar		psi		kPa		bar		psi	
Truck	Truck	Truck	Truck	Truck	Truck	Truck	Truck	Truck	Truck	Truck	Truck	Truck	Truck
Van	Van	Van	Van	Van	Van	Van	Van	Van	Van	Van	Van	Van	Van
Car	Car	Car	Car	Car	Car	Car	Car	Car	Car	Car	Car	Car	Car

La tabla de presión de neumáticos muestra la presión del neumático recomendada para todos los neumáticos montados de fábrica en este vehículo. Las presiones de los neumáticos recomendadas se aplican para los neumáticos en frío y para distintos estados de carga del vehículo.

Si una o varias dimensiones de neumático figuran delante de los valores de presión de los neumáticos, la siguiente indicación de la presión de inflado solo será válida para estas dimensiones de neumático.

Si las dimensiones de neumático que figuran delante están complementadas con el símbolo , la siguiente indicación de la presión de inflado muestra presiones del neumático alternativas.

Los estados de carga "vacío" o "carga máxima" se indican en la tabla mediante un número variable de pesos.

Presiones de los neumáticos del eje delantero en vehículos con tracción delantera

Carga máxima sobre el eje delantero 1.750 kg

Neumáticos/llantas de disco	Estado de carga	Carga máxima del eje delantero 1.750 kg
225/65R16C 112/110R	Plena carga	360 kPa (3,6 bares, 52 psi)
225/65R16C 112/110R	Vacío	330 kPa (3,3 bares, 48 psi)
225/75R16C 118/116R	Plena carga	320 kPa (3,2 bares, 46 psi)
225/75R16C 118/116R	Vacío	300 kPa (3,0 bares, 44 psi)
225/75R16C 121/120R	Plena carga	320 kPa (3,2 bares, 46 psi)
225/75R16C 121/120R	Vacío	300 kPa (3,0 bares, 44 psi)
235/60R17C 117/115R	Plena carga	340 kPa (3,4 bares, 49 psi)
235/60R17C 117/115R	Vacío	310 kPa (3,1 bares, 45 psi)

Carga máxima sobre el eje delantero 1.850 kg

Neumáticos/llantas de disco	Estado de carga	Carga máxima del eje delantero 1.850 kg
225/65R16C 112/110R	Plena carga	390 kPa (3,9 bares, 57 psi)
225/65R16C 112/110R	Vacío	330 kPa (3,3 bares, 48 psi)
225/75R16C 118/116R	Plena carga	350 kPa (3,5 bares, 51 psi)
225/75R16C 118/116R	Vacío	300 kPa (3,0 bares, 44 psi)
225/75R16C 121/120R	Plena carga	350 kPa (3,5 bares, 51 psi)
225/75R16C 121/120R	Vacío	300 kPa (3,0 bares, 44 psi)
235/60R17C 117/115R	Plena carga	360 kPa (3,6 bares, 52 psi)
235/60R17C 117/115R	Vacío	310 kPa (3,1 bares, 45 psi)

Carga máxima sobre el eje delantero 2.000 kg

Neumáticos/llantas de disco	Estado de carga	Carga máxima del eje delantero 2.000 kg
225/65R16C 112/110R	Plena carga	-
225/65R16C 112/110R	Vacío	-

Neumáticos/llantas de disco	Estado de carga	Carga máxima del eje delantero 2.000 kg
225/75R16C 118/116R	Plena carga	380 kPa (3,8 bares, 55 psi)
225/75R16C 118/116R	Vacío	300 kPa (3,0 bares, 44 psi)
225/75R16C 121/120R	Plena carga	380 kPa (3,8 bares, 55 psi)
225/75R16C 121/120R	Vacío	300 kPa (3,0 bares, 44 psi)
235/60R17C 117/115R	Plena carga	400 kPa (4,0 bares, 58 psi)
235/60R17C 117/115R	Vacío	310 kPa (3,1 bares, 45 psi)

Carga máxima sobre el eje delantero 2.100 kg

Neumáticos/llantas de disco	Estado de carga	Carga máxima del eje delantero 2.100 kg
225/65R16C 112/110R	Plena carga	-
225/65R16C 112/110R	Vacío	-
225/75R16C 118/116R	Plena carga	410 kPa (4,1 bares, 60 psi)
225/75R16C 118/116R	Vacío	300 kPa (3,0 bares, 44 psi)
225/75R16C 121/120R	Plena carga	410 kPa (4,1 bares, 60 psi)
225/75R16C 121/120R	Vacío	300 kPa (3,0 bares, 44 psi)
235/60R17C 117/115R	Plena carga	420 kPa (4,2 bares, 61 psi)
235/60R17C 117/115R	Vacío	310 kPa (3,1 bares, 45 psi)

Presiones de los neumáticos del eje trasero en vehículos con tracción delantera

Carga máxima sobre el eje trasero 2.100 kg

Neumáticos/llantas de disco	Estado de carga	Carga máxima sobre el eje trasero 2.100 kg
225/65R16C 112/110R	Plena carga	450 kPa (4,5 bares, 65 psi)
225/65R16C 112/110R	Vacío	330 kPa (3,3 bares, 48 psi)
225/75R16C 118/116R	Plena carga	410 kPa (4,1 bares, 60 psi)
225/75R16C 118/116R	Vacío	300 kPa (3,0 bares, 44 psi)
225/75R16C 121/120R	Plena carga	410 kPa (4,1 bares, 60 psi)
225/75R16C 121/120R	Vacío	300 kPa (3,0 bares, 44 psi)

Neumáticos/llantas de disco	Estado de carga	Carga máxima sobre el eje trasero 2.100 kg
235/60R17C 117/115R	Plena carga	420 kPa (4,2 bares, 61 psi)
235/60R17C 117/115R	Vacío	310 kPa (3,1 bares, 45 psi)

Carga máxima sobre el eje trasero 2.430 kg

Neumáticos/llantas de disco	Estado de carga	Carga máxima sobre el eje trasero 2.430 kg
225/65R16C 112/110R	Plena carga	-
225/65R16C 112/110R	Vacío	-
225/75R16C 118/116R	Plena carga	490 kPa (4,9 bares, 71 psi)
225/75R16C 118/116R	Vacío	300 kPa (3,0 bares, 44 psi)
225/75R16C 121/120R	Plena carga	490 kPa (4,9 bares, 71 psi)
225/75R16C 121/120R	Vacío	300 kPa (3,0 bares, 44 psi)
235/60R17C 117/115R	Plena carga	500 kPa (5,0 bares, 73 psi)
235/60R17C 117/115R	Vacío	310 kPa (3,1 bares, 45 psi)

Presiones de los neumáticos del eje delantero en vehículos autocaravana con tracción delantera**Vehículo autocaravana, carga máxima sobre el eje delantero 1.750 kg**

Neumáticos/llantas de disco	Estado de carga	Carga máxima del eje delantero 1.750 kg
225/75R16CP 118R	Plena carga	320 kPa (3,2 bares, 46 psi)
235/60R17C 117/115R	Plena carga	330 kPa (3,3 bares, 48 psi)

Vehículo autocaravana, carga máxima sobre el eje delantero 1.850 kg

Neumáticos/llantas de disco	Estado de carga	Carga máxima del eje delantero 1.850 kg
225/75R16CP 118R	Plena carga	350 kPa (3,5 bares, 51 psi)
235/60R17C 117/115R	Plena carga	360 kPa (3,6 bares, 52 psi)

Vehículo autocaravana, carga máxima sobre el eje delantero 2.000 kg

Neumáticos/llantas de disco	Estado de carga	Carga máxima del eje delantero 2.000 kg
225/75R16CP 118R	Plena carga	380 kPa (3,8 bares, 55 psi)
235/60R17C 117/115R	Plena carga	400 kPa (4,0 bares, 58 psi)

Vehículo autocaravana, carga máxima sobre el eje delantero 2.100 kg

Neumáticos/llantas de disco	Estado de carga	Carga máxima del eje delantero 2.100 kg
225/75R16CP 118R	Plena carga	410 kPa (4,1 bares, 60 psi)
235/60R17C 117/115R	Plena carga	420 kPa (4,2 bares, 61 psi)

- i** Las presiones de neumático en vacío no están previstas para los vehículos autocaravana debido al elevado peso en vacío y no se permiten.

Presiones de los neumáticos del eje trasero en vehículos autocaravana con tracción delantera**Vehículo autocaravana, carga máxima sobre el eje trasero 2.100 kg**

Neumáticos/llantas de disco	Estado de carga	Carga máxima sobre el eje trasero 2.430 kg
225/75R16CP 118R	Plena carga	550 kPa (5,5 bares, 80 psi)
235/60R17C 117/115R	Plena carga	530 kPa (5,3 bares, 78 psi)

Vehículo autocaravana, carga máxima sobre el eje trasero 2.430 kg

Neumáticos/llantas de disco	Estado de carga	Carga máxima sobre el eje trasero 2.430 kg
225/75R16CP 118R	Plena carga	550 kPa (5,5 bares, 80 psi)
235/60R17C 117/115R	Plena carga	530 kPa (5,3 bares, 78 psi)

- i** Las presiones de neumático en vacío no están previstas para los vehículos autocaravana debido al elevado peso en vacío y no se permiten.

Presiones de los neumáticos del eje delantero en vehículos con tracción trasera y neumáticos sencillos

Carga máxima sobre el eje delantero 1.650 kg

Neumáticos/llantas de disco	Estado de carga	Carga máxima del eje delantero 1.650 kg
205/75R16C 110/108R	Plena carga	360 kPa (3,6 bares, 52 psi)
205/75R16C 110/108R	Vacío	330 kPa (3,3 bares, 48 psi)
225/75R16C 121/120R	Plena carga	300 kPa (3,0 bares, 44 psi)
225/75R16C 121/120R	Vacío	300 kPa (3,0 bares, 44 psi)
225/75R16C 118/116R	Plena carga	300 kPa (3,0 bares, 44 psi)
225/75R16C 118/116R	Vacío	300 kPa (3,0 bares, 44 psi)
235/65R16C 115/113R	Plena carga	300 kPa (3,0 bares, 44 psi)
235/65R16C 115/113R	Vacío	300 kPa (3,0 bares, 44 psi)
235/65R16C 121/119R	Plena carga	300 kPa (3,0 bares, 44 psi)
235/65R16C 121/119R	Vacío	300 kPa (3,0 bares, 44 psi)
235/65R16C 118/116R	Plena carga	300 kPa (3,0 bares, 44 psi)
235/65R16C 118/116R	Vacío	300 kPa (3,0 bares, 44 psi)
235/60R17C 117/115R	Plena carga	320 kPa (3,2 bares, 46 psi)
235/60R17C 117/115R	Vacío	310 kPa (3,1 bares, 45 psi)

Carga máxima sobre el eje delantero 1.860 kg

Neumáticos/llantas de disco	Estado de carga	Carga máxima del eje delantero 1.860 kg
205/75R16C 110/108R	Plena carga	-
205/75R16C 110/108R	Vacío	-
225/75R16C 121/120R	Plena carga	350 kPa (3,5 bares, 51 psi)
225/75R16C 121/120R	Vacío	300 kPa (3,0 bares, 44 psi)
225/75R16C 118/116R	Plena carga	350 kPa (3,5 bares, 51 psi)
225/75R16C 118/116R	Vacío	300 kPa (3,0 bares, 44 psi)
235/65R16C 115/113R	Plena carga	350 kPa (3,5 bares, 51 psi)
235/65R16C 115/113R	Vacío	300 kPa (3,0 bares, 44 psi)
235/65R16C 121/119R	Plena carga	350 kPa (3,5 bares, 51 psi)
235/65R16C 121/119R	Vacío	300 kPa (3,0 bares, 44 psi)

Neumáticos/llantas de disco	Estado de carga	Carga máxima del eje delantero 1.860 kg
235/65R16C 118/116R	Plena carga	350 kPa (3,5 bares, 51 psi)
235/65R16C 118/116R	Vacío	300 kPa (3,0 bares, 44 psi)
235/60R17C 117/115R	Plena carga	380 kPa (3,8 bares, 55 psi)
235/60R17C 117/115R	Vacío	310 kPa (3,1 bares, 45 psi)

Carga máxima sobre el eje delantero 2.000 kg

Neumáticos/llantas de disco	Estado de carga	Carga máxima del eje delantero 2.000 kg
205/75R16C 110/108R	Plena carga	-
205/75R16C 110/108R	Vacío	-
225/75R16C 121/120R	Plena carga	370 kPa (3,7 bares, 54 psi)
225/75R16C 121/120R	Vacío	300 kPa (3,0 bares, 44 psi)
225/75R16C 118/116R	Plena carga	370 kPa (3,7 bares, 54 psi)
225/75R16C 118/116R	Vacío	300 kPa (3,0 bares, 44 psi)
235/65R16C 115/113R	Plena carga	-
235/65R16C 115/113R	Vacío	-
235/65R16C 121/119R	Plena carga	380 kPa (3,8 bares, 55 psi)
235/65R16C 121/119R	Vacío	300 kPa (3,0 bares, 44 psi)
235/65R16C 118/116R	Plena carga	380 kPa (3,8 bares, 55 psi)
235/65R16C 118/116R	Vacío	300 kPa (3,0 bares, 44 psi)
235/60R17C 117/115R	Plena carga	400 kPa (4,0 bares, 58 psi)
235/60R17C 117/115R	Vacío	310 kPa (3,1 bares, 45 psi)

Presiones de los neumáticos del eje trasero en vehículos con tracción trasera y neumáticos sencillos

Carga máxima sobre el eje trasero 1.800 kg

Neumáticos/llantas de disco	Estado de carga	Carga máxima sobre el eje trasero 1.800 kg
205/75R16C 110/108R	Plena carga	400 kPa (4,0 bares, 58 psi)
205/75R16C 110/108R	Vacío	330 kPa (3,3 bares, 48 psi)

Neumáticos/llantas de disco	Estado de carga	Carga máxima sobre el eje trasero 1.800 kg
225/75R16C 121/120R	Plena carga	330 kPa (3,3 bares, 48 psi)
225/75R16C 121/120R	Vacío	300 kPa (3,0 bares, 44 psi)
225/75R16C 118/116R	Plena carga	330 kPa (3,3 bares, 48 psi)
225/75R16C 118/116R	Vacío	300 kPa (3,0 bares, 44 psi)
235/65R16C 115/113R	Plena carga	340 kPa (3,4 bares, 49 psi)
235/65R16C 115/113R	Vacío	300 kPa (3,0 bares, 44 psi)
235/65R16C 121/119R	Plena carga	340 kPa (3,4 bares, 49 psi)
235/65R16C 121/119R	Vacío	300 kPa (3,0 bares, 44 psi)
235/65R16C 118/116R	Plena carga	340 kPa (3,4 bares, 49 psi)
235/65R16C 118/116R	Vacío	300 kPa (3,0 bares, 44 psi)
235/60R17C 117/115R	Plena carga	350 kPa (3,5 bares, 51 psi)
235/60R17C 117/115R	Vacío	310 kPa (3,1 bares, 45 psi)

Carga máxima sobre el eje trasero 2.000 kg

Neumáticos/llantas de disco	Estado de carga	Carga máxima sobre el eje trasero 2.000 kg
205/75R16C 110/108R	Plena carga	-
205/75R16C 110/108R	Vacío	-
225/75R16C 121/120R	Plena carga	380 kPa (3,8 bares, 55 psi)
225/75R16C 121/120R	Vacío	300 kPa (3,0 bares, 44 psi)
225/75R16C 118/116R	Plena carga	380 kPa (3,8 bares, 55 psi)
225/75R16C 118/116R	Vacío	300 kPa (3,0 bares, 44 psi)
235/65R16C 115/113R	Plena carga	380 kPa (3,8 bares, 55 psi)
235/65R16C 115/113R	Vacío	300 kPa (3,0 bares, 44 psi)
235/65R16C 121/119R	Plena carga	380 kPa (3,8 bares, 55 psi)
235/65R16C 121/119R	Vacío	300 kPa (3,0 bares, 44 psi)
235/65R16C 118/116R	Plena carga	380 kPa (3,8 bares, 55 psi)
235/65R16C 118/116R	Vacío	300 kPa (3,0 bares, 44 psi)
235/60R17C 117/115R	Plena carga	400 kPa (4,0 bares, 58 psi)
235/60R17C 117/115R	Vacío	310 kPa (3,1 bares, 45 psi)

Carga máxima sobre el eje trasero 2.250 kg

Neumáticos/llantas de disco	Estado de carga	Carga máxima sobre el eje trasero 2.250 kg
205/75R16C 110/108R	Plena carga	-
205/75R16C 110/108R	Vacío	-
225/75R16C 121/120R	Plena carga	430 kPa (4,3 bares, 62 psi)
225/75R16C 121/120R	Vacío	300 kPa (3,0 bares, 44 psi)
225/75R16C 118/116R	Plena carga	430 kPa (4,3 bares, 62 psi)
225/75R16C 118/116R	Vacío	300 kPa (3,0 bares, 44 psi)
235/65R16C 115/113R	Plena carga	450 kPa (4,5 bares, 65 psi)
235/65R16C 115/113R	Vacío	300 kPa (3,0 bares, 44 psi)
235/65R16C 121/119R	Plena carga	450 kPa (4,5 bares, 65 psi)
235/65R16C 121/119R	Vacío	300 kPa (3,0 bares, 44 psi)
235/65R16C 118/116R	Plena carga	450 kPa (4,5 bares, 65 psi)
235/65R16C 118/116R	Vacío	300 kPa (3,0 bares, 44 psi)
235/60R17C 117/115R	Plena carga	460 kPa (4,6 bares, 67 psi)
235/60R17C 117/115R	Vacío	310 kPa (3,1 bares, 45 psi)

Carga máxima sobre el eje trasero 2.430 kg

Neumáticos/llantas de disco	Estado de carga	Carga máxima sobre el eje trasero 2.430 kg ¹⁾
205/75R16C 110/108R	Plena carga	-
205/75R16C 110/108R	Vacío	-
225/75R16C 121/120R	Plena carga	490 kPa (4,9 bares, 71 psi)
225/75R16C 121/120R	Vacío	300 kPa (3,0 bares, 44 psi)
225/75R16C 118/116R	Plena carga	490 kPa (4,9 bares, 71 psi)
225/75R16C 118/116R	Vacío	300 kPa (3,0 bares, 44 psi)
235/65R16C 115/113R	Plena carga	-
235/65R16C 115/113R	Vacío	-
235/65R16C 121/119R	Plena carga	490 kPa (4,9 bares, 71 psi)
235/65R16C 121/119R	Vacío	300 kPa (3,0 bares, 44 psi)
235/65R16C 118/116R	Plena carga	490 kPa (4,9 bares, 71 psi)
235/65R16C 118/116R	Vacío	300 kPa (3,0 bares, 44 psi)

Neumáticos/llantas de disco	Estado de carga	Carga máxima sobre el eje trasero 2.430 kg ¹⁾
235/60R17C 117/115R	Plena carga	500 kPa (5,0 bares, 73 psi)
235/60R17C 117/115R	Vacío	310 kPa (3,1 bares, 45 psi)

¹ Solo es válido para vehículos con un peso máximo autorizado superior a 3,2 t .

Presiones de los neumáticos del eje delantero en vehículos con tracción trasera y neumáticos gemelos

Carga máxima sobre el eje delantero 1.850 kg

Neumáticos/llantas de disco	Estado de carga	Carga máxima del eje delantero 1.850 kg
195/75R16C 107/105R	Plena carga	440 kPa (4,4 bares, 64 psi)
195/75R16C 107/105R	Vacío	400 kPa (4,0 bares, 58 psi)
205/75R16C 110/108R	Plena carga	410 kPa (4,1 bares, 60 psi)
205/75R16C 110/108R	Vacío	360 kPa (3,6 bares, 52 psi)
205/75R16C 113/111R	Plena carga	-
205/75R16C 113/111R	Vacío	-

Carga máxima sobre el eje delantero 2.000 kg

Neumáticos/llantas de disco	Estado de carga	Carga máxima del eje delantero 2.000 kg
195/75R16C 107/105R	Plena carga	-
195/75R16C 107/105R	Vacío	-
205/75R16C 110/108R	Plena carga	440 kPa (4,4 bares, 64 psi)
205/75R16C 110/108R	Vacío	360 kPa (3,6 bares, 52 psi)
205/75R16C 113/111R	Plena carga	-
205/75R16C 113/111R	Vacío	-

Carga máxima sobre el eje delantero 2.100 kg

Neumáticos/llantas de disco	Estado de carga	Carga máxima del eje delantero 2.100 kg
195/75R16C 107/105R	Plena carga	-
195/75R16C 107/105R	Vacío	-

Neumáticos/llantas de disco	Estado de carga	Carga máxima del eje delantero 2.100 kg
205/75R16C 110/108R	Plena carga	-
205/75R16C 110/108R	Vacío	-
205/75R16C 113/111R	Plena carga	480 kPa (4,8 bares, 70 psi)
205/75R16C 113/111R	Vacío	380 kPa (3,8 bares, 55 psi)

Presiones de los neumáticos del eje trasero en vehículos con tracción trasera y neumáticos gemelos

Carga máxima sobre el eje trasero hasta 3.200 kg

Neumáticos/llantas de disco	Estado de carga	Carga máxima sobre el eje trasero hasta 3.200 kg
195/75R16C 107/105R	Plena carga	410 kPa (4,1 bares, 60 psi)
195/75R16C 107/105R	Vacío	350 kPa (3,5 bares, 51 psi)
205/75R16C 110/108R	Plena carga	370 kPa (3,7 bares, 54 psi)
205/75R16C 110/108R	Vacío	320 kPa (3,2 bares, 46 psi)
205/75R16C 113/111R	Plena carga	-
205/75R16C 113/111R	Vacío	-

Carga máxima sobre el eje trasero 3.500 kg

Neumáticos/llantas de disco	Estado de carga	Carga máxima sobre el eje trasero 3.500 kg
195/75R16C 107/105R	Plena carga	440 kPa (4,4 bares, 64 psi)
195/75R16C 107/105R	Vacío	350 kPa (3,5 bares, 51 psi)
205/75R16C 110/108R	Plena carga	410 kPa (4,1 bares, 60 psi)
205/75R16C 110/108R	Vacío	320 kPa (3,2 bares, 46 psi)
205/75R16C 113/111R	Plena carga	-
205/75R16C 113/111R	Vacío	-

Carga máxima sobre el eje trasero 3.600 kg

Neumáticos/llantas de disco	Estado de carga	Carga máxima sobre el eje trasero 3.600 kg
195/75R16C 107/105R	Plena carga	-
195/75R16C 107/105R	Vacío	-
205/75R16C 110/108R	Plena carga	-
205/75R16C 110/108R	Vacío	-
205/75R16C 113/111R	Plena carga	430 kPa (4,3 bares, 62 psi)
205/75R16C 113/111R	Vacío	340 kPa (3,4 bares, 49 psi)

Presiones de los neumáticos del eje delantero en vehículos con tracción trasera y neumáticos Super-Single**Carga máxima sobre el eje delantero 1.850 kg**

Neumáticos/llantas de disco	Estado de carga	Carga máxima del eje delantero 1.850 kg
225/75R16C 121/120R	Plena carga	340 kPa (3,4 bares, 49 psi)
225/75R16C 121/120R	Vacío	300 kPa (3,0 bares, 44 psi)

Carga máxima sobre el eje delantero 2.000 kg

Neumáticos/llantas de disco	Estado de carga	Carga máxima del eje delantero 2.000 kg
225/75R16C 121/120R	Plena carga	370 kPa (3,7 bares, 54 psi)
225/75R16C 121/120R	Vacío	300 kPa (3,0 bares, 44 psi)

Presiones de los neumáticos del eje trasero en vehículos con tracción trasera y neumáticos Super-Single**Carga máxima sobre el eje trasero hasta 3.200 kg**

Neumáticos/llantas de disco	Estado de carga	Carga máxima sobre el eje trasero hasta 3.200 kg
225/75R16C 121/120R	Plena carga	690 kPa (6,9 bares, 100 psi)
225/75R16C 121/120R	Vacío	-
285/65R16C 131/129R	Plena carga	460 kPa (4,6 bares, 67 psi)
285/65R16C 131/129R	Vacío	400 kPa (4,0 bares, 58 psi)

Carga máxima sobre el eje trasero 3.500 kg

Neumáticos/llantas de disco	Estado de carga	Carga máxima sobre el eje trasero 3.500 kg
225/75R16C 121/120R	Plena carga	690 kPa (6,9 bares, 100 psi) ²⁾
225/75R16C 121/120R	Vacío	-
285/65R16C 131/129R	Plena carga	520 kPa (5,2 bares, 75 psi)
285/65R16C 131/129R	Vacío	400 kPa (4,0 bares, 58 psi)

²⁾ Válido para el uso breve como rueda de repuesto en el eje trasero para un trayecto máximo de 100 km y una velocidad máxima de 55 km/h.

Es imprescindible que tenga en cuenta también los siguientes temas complementarios:

- Indicaciones sobre la presión de los neumáticos (→ página 238)

Control de la presión de los neumáticos

Funcionamiento del control de la presión de los neumáticos en neumáticos sencillos

El sistema controla mediante sensores de presión de los neumáticos la presión y la temperatura de los neumáticos montados en el vehículo.

Los sensores de presión de los neumáticos nuevos, porejemplo, en las ruedas de invierno, se adaptan automáticamente durante el primer recorrido.

La presión y la temperatura de los neumáticos se muestran en el visualizador multifunción (→ página 184).

En caso de pérdida notable de presión, se efectúa una advertencia:

- mediante avisos en el visualizador (→ página 304)
- mediante el testigo luminoso de advertencia  del cuadro de instrumentos

El conductor es responsable de ajustar la presión de los neumáticos al valor recomendado de presión de los neumáticos para neumáticos fríos que sea adecuado para la situación de servicio.

Ajuste la presión de los neumáticos con los neumáticos fríos con un comprobador de la presión de inflado. Tenga en cuenta que el control de la presión de los neumáticos debe adaptar primero

la presión de los neumáticos correcta a la situación de servicio actual.

En la mayoría de los casos, el control de la presión de los neumáticos actualiza automáticamente los valores de referencia una vez que haya modificado la presión de los neumáticos. Sin embargo, también puede actualizar manualmente los valores de referencia reiniciando el control de la presión de los neumáticos (→ página 252).

Límites del sistema

La operatividad del sistema puede verse limitada o el sistema puede dejar de funcionar en las siguientes situaciones:

- si la presión de los neumáticos está mal ajustada
- en caso de pérdida repentina de presión originada, porejemplo, al penetrar un cuerpo extraño en el neumático
- en caso de perturbación por otra fuente de radiofrecuencia

Tenga en cuenta también el siguiente tema adicional:

- Indicaciones sobre la presión de los neumáticos (→ página 238)

Comprobación de la presión del neumático con control de la presión de los neumáticos

Requisitos

- El encendido está conectado.

Ordenador de a bordo:

 **Servicio**  **Neumáticos**

Aparece una de las siguientes indicaciones:

- presión del neumático actual y temperatura del neumático de cada rueda

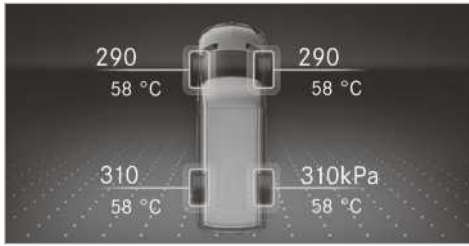

Indicación del visualizador del cuadro de instrumentos con pantalla en color

- presión del neumático actual de cada rueda

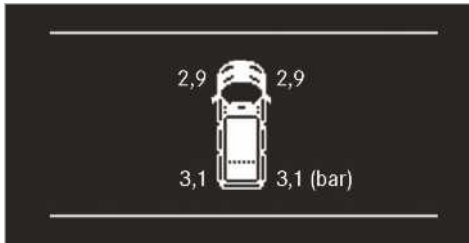

Indicación del visualizador del cuadro de instrumentos con pantalla en blanco y negro

- **La presión de inflado de los neumáticos aparece tras unos minutos de marcha:** el proceso de aprendizaje del sistema todavía no ha finalizado. Las presiones de los neumáticos se están controlando.

▶ Compare la presión de inflado con la presión de inflado recomendada para el estado de marcha actual. Para ello, tenga en cuenta las indicaciones para la temperatura de los neumáticos (→ página 238).

ⓘ Los valores que se muestran en el visualizador multifunción pueden divergir de los indicados por el comprobador de la presión de los neumáticos, puesto que se refieren al nivel del mar. En lugares situados a mucha altura, los manómetros indican una presión de los neumáticos mayor a la indicada en el ordenador de a bordo. En ese caso, no reduzca la presión de los neumáticos.

Tenga en cuenta también el siguiente tema adicional:

- Indicaciones sobre la presión de los neumáticos (→ página 238)

Reinicio del control de la presión de los neumáticos

Requisitos

- La presión de inflado recomendada debe estar correctamente ajustada en los cuatro neumáticos para el estado de servicio respectivo (→ página 238).

Reinicie el control de la presión de los neumáticos en las siguientes situaciones:

- Ha cambiado la presión de los neumáticos.
- Ha montado llantas o neumáticos nuevos o los ha cambiado.

Ordenador de a bordo:

➔ Servicio ➔ Neumáticos

▶ Deslice el dedo hacia abajo sobre la parte izquierda del Touch Control del volante. En el visualizador multifunción se muestra el aviso **¿Adoptar presiones actuales como nuevos valores indicativos?**

▶ Pulse la parte izquierda del Touch Control del volante para activar el reinicio. En el visualizador multifunción se muestra el aviso **OK**.

Los avisos de advertencia actuales se borran y el testigo luminoso de advertencia amarillo  se apaga.

Al cabo de unos minutos de marcha, el sistema confirma que los valores de presión de los neumáticos actuales se encuentran dentro del margen prescrito. A continuación se adoptan y se supervisan los valores de presión de inflado actuales de los neumáticos como nuevos valores de referencia.

Tenga en cuenta también el siguiente tema adicional:

- Indicaciones sobre la presión de los neumáticos (→ página 238)

Autorización para radioemisión de señales del control de la presión de los neumáticos

Números de homologación de radiofrecuencia

País	Número de homologación de radiofrecuencia
Argentina	 CNC ID: H-20027
Australia	
Brasil	 MODELO: TSSRE4A ANATEL: 05181-17-06643 Este equipamento opera em caráter secundário, isto é, não tem direito à proteção contra interferência prejudicial, mesmo de estações do mesmo tipo e não pode causar interferência a sistemas operando em caráter primário.
Canadá	IC: 4008C-TSSRE4A Operation is subject to the following two conditions: (1) this device may not cause harmful interference, and (2) this device must accept any interference received, including interference that may cause undesired operation.

País	Número de homologación de radiofrecuencia
Unión Europea Islandia Noruega	 Por la presente, Huf Hülsbeck & Fürst GmbH & Co. KG declara que el modelo de equipo de radio TSSRE4A y TSSSG4G6 cumple los requisitos de la directiva 2014/53/UE. El texto íntegro de la Declaración de conformidad de la UE puede consultarse en la siguiente dirección de Internet: http://www.huf-group.com/eudoc Banda de frecuencia: 433,92 MHz Potencia máxima de emisión: <10 mW Fabricante: Huf Electronics Bretten GmbH Gewerbestr. 40 75015 Bretten Germany
Indonesia	TSSRE4A & TSSSG4G6 52166/SDPPI/2017 3533
Israel	A. The use of this product does not need a wireless operation license. B. The product does not include an RF disturbance protection, and should not disturb other licensed products. C. It is forbidden to replace the antenna or to make any change in this product.

País	Número de homologación de radiofrecuencia
Jordania	Kingdom of Jordan Type approval for Tyre Pressure Sensor and ECU Manufacturer: Huf Electronics Bretten GmbH Model: TSSRE4A Type Approval Number: TRC/LPD/2017/421 Model: TSSSG4G6 Type Approval Number: TRC/LPD/2017/422
Malasia	 CIDF17000184 Model: TSSRE4A & TSSSG4G6 RAQP/57A/0817/S(17-2424)
Marruecos	AGREE PAR L'ANRT MAROC Modele: TSSRE4A Numero d'agrement: MR 14320 ANRT 2017 Date d'agrement: 07/07/2017 Modele: TSSSG4G6 Numero d'agrement: MR 14319 ANRT 2017 Date d'agrement: 07/07/2017
México	Model: TSSRE4A, IFETEL: RLVHUTS17-0806
Moldavia	
Omán	OMAN - TRA R/4516/17 D100428
Filipinas	 NTC Type Approved. No: ESD-1715393C

País	Número de homologación de radiofrecuencia
Rusia	
Singapur	Complies with IDA Standards DA103787
Sudáfrica	 TA-2017/1393 TA-2017/1391
Corea del Sur	 MSIP-CRM-HHF-TSSRE4A MSIP-CRM-HHF-TSSSG4G6 Applicant name: Huf Hülsbeck & Fürst GmbH & Co. KG Equipment name: Tire Pressure Monitoring System Manufacturing Year/Month: on the product Manufacturer: Huf Electronics Bretten GmbH Country of origin: Germany 해당 무선 설비 기기는 운용 중 전파혼신 가능성이 있으므로 인명안전과 관련된 서비스는 할 수 없음. (This device is not allowed to provide service related human body since it has possibility of frequency interference during on operation.)

País	Número de homologación de radiofrecuencia
Taiwán	 <p>CCAO17LP0380T4 CCAO17LP0390T7</p> <p>經型式認證合格之低功率射頻電機,非經許可,公司、商號或使用者均</p> <p>不得擅自變更頻率、加大功率或變更原設計之特性及功能。低功率射</p> <p>頻電機之使用不得影響飛航安全及干擾合法通信;經發現有干擾現象</p> <p>時,應立即停用,並改善至無干擾時方得繼續使用。前項合法通信,指依</p> <p>電信法規定作業之無線電通信。低功率射頻電機須忍受合法通信或工業、科學及醫療用電波輻射性電機設備之干擾。</p> <p>According to "Administrative Regulations on Low Power Radio Waves Radiated Devices".</p> <p>Without permission granted by the DGT, any company, enterprise, or user is not allowed to change frequency, enhance transmitting power or alter original characteristic as well as performance to a approved low power radio-frequency devices.</p> <p>The low power radio-frequency devices shall not influence aircraft security and interfere legal communications; If found, the user shall cease operating immediately until no interference is achieved.</p> <p>The said legal communications means radio communications is operated in compliance with the Telecommunications Act.</p> <p>The low power radio-frequency devices must be susceptible with the interference from legal com-</p>

País	Número de homologación de radiofrecuencia
	munications or ISM radio wave radiated devices.
Tailandia	This telecommunication equipment conforms to NTC technical requirement.
Ucrania	 <p>Model: TSSRE4A & TSSSG4G6 UA.TR.109.0109-17</p>
Emiratos Árabes Unidos	<p>Huf Electronics Bretten GmbH</p> <p>Model: TSSRE4A</p> <p>Model: TSSSG4G6</p> <p>TRA</p> <p>Registered No: ER57807/17</p> <p>Dealer No: DA36976/14</p> <p>TRA</p> <p>Registered No: ER57806/17</p> <p>Dealer No: DA36976/14</p>
Estados Unidos	<p>FCC ID: YGOTTSSRE4A</p> <p>This device complies with Part 15 of the FCC Rules. Operation is subject to the following two conditions: (1) this device may not cause harmful interference, and (2) this device must accept any interference received, including interference that may cause undesired operation.</p> <p>WARNING: Any changes or modification not expressly approved by the party responsible for compliance could void the user's authority to operate this equipment.</p>

Cambio de ruedas

Indicaciones sobre la elección, el montaje y la sustitución de los neumáticos

Puede solicitar información sobre las combinaciones de llantas y neumáticos autorizadas en un taller especializado.

⚠ ADVERTENCIA Peligro de accidente por dimensiones incorrectas de las llantas y los neumáticos

Si monta las llantas y los neumáticos con las medidas incorrectas, los frenos de las ruedas o los componentes de la suspensión de las ruedas podrían resultar dañados.

► Sustituya siempre las llantas y los neumáticos por otros con las especificaciones de la pieza original.

En el caso de las llantas, tenga en cuenta lo siguiente:

- Designación
- Tipo
- Carga de la rueda admisible
- Bombeo

En el caso de los neumáticos, tenga en cuenta lo siguiente:

- Designación
- Fabricante
- Tipo
- Índice de carga
- Índice de velocidad

⚠ ADVERTENCIA Peligro de accidente en caso de sobrepasar la capacidad de carga de los neumáticos o el índice de velocidad admisible

En caso de sobrepasar la capacidad de carga de los neumáticos indicada o el índice de velocidad admisible puede ocasionar daños en los neumáticos y provocar que estalle el neumático.

- Utilice únicamente modelos y -dimensiones de neumáticos homologados para su modelo de vehículo.
- Tenga en cuenta asimismo la capacidad de carga necesaria de los neumáticos y el índice de velocidad válido para su vehículo.

❗ INDICACIÓN Daños en el vehículo y en los neumáticos a causa de tipos y tamaños de neumáticos no autorizados

Por motivos de seguridad, utilice exclusivamente neumáticos, llantas y accesorios auto-

rizados especialmente por Mercedes-Benz para su vehículo.

Estos neumáticos han sido desarrollados especialmente para los sistemas de regulación, porejemplo, el ABS o el ESP®.

De lo contrario, determinadas propiedades del vehículo como, por ejemplo, el comportamiento de marcha, la emisión de ruidos, el consumo, etc. podrían verse afectadas. El uso de neumáticos de medidas diferentes puede hacer que estos rocen con la carrocería y componentes de los ejes al circular con carga. Como resultado podrían dañarse los neumáticos o el vehículo.

► Utilice únicamente neumáticos, llantas o accesorios comprobados y recomendados por Mercedes-Benz.

❗ INDICACIÓN Peligro de la seguridad de marcha por neumáticos recauchutados

Mercedes-Benz no comprueba ni recomienda los neumáticos recauchutados, ya que al recauchutar no siempre se detectan daños previos.

Por tanto, no se puede garantizar la seguridad de marcha.

► No utilice neumáticos usados cuyo uso previo desconozca.

❗ INDICACIÓN Daño en los componentes electrónicos por el uso de herramientas de montaje

Vehículos con control de la presión de los neumáticos: en la rueda hay componentes electrónicos. En la zona de la válvula no debe aplicar herramientas de montaje.

De lo contrario, puede dañar los componentes electrónicos.

► Encargue los trabajos de sustitución de los neumáticos solo en un taller especializado.

Si no utiliza accesorios autorizados por Mercedes-Benz para su vehículo o no los utiliza de forma adecuada, puede verse afectada la seguridad de marcha.

Antes de comprar y usar accesorios no autorizados, infórmese en un taller especializado sobre:

- la conveniencia
- la legislación vigente

- las recomendaciones del fabricante

Tenga en cuenta lo siguiente al seleccionar, montar y sustituir los neumáticos:

- Prescripciones de homologación vigentes en cada país para ruedas que determinan un tipo determinado de rueda para su vehículo.

Además puede ser recomendable la utilización de un determinado tipo de neumáticos en determinadas regiones y para usos determinados.

- Utilice únicamente neumáticos y llantas del mismo tipo, de las mismas características (neumáticos de verano, neumáticos de invierno, neumáticos para todo el año) y de la misma marca.

- Monte únicamente llantas del mismo tamaño y perfil en un eje (izquierdo y derecho).

Solamente en caso de avería puede haber divergencias para el recorrido hasta el taller especializado.

- Monte en las llantas solo neumáticos adecuados para las mismas.
- No ejecute ningún trabajo posterior en el sistema de frenos, en las ruedas ni en los neumáticos.

La utilización de discos distanciadores o anti-polvo no está permitida y provoca la anulación de la homologación de vehículo.

- **Vehículos con control de la presión de los neumáticos:** todas las ruedas montadas deben estar equipadas con sensores operativos del control de la presión de los neumáticos.

- Utilice neumáticos de invierno o neumáticos para todo el año M+S en todas las ruedas a temperaturas por debajo de 10 °C.

Para obtener la adherencia óptima sobre calzadas en las que imperen condiciones invernales, debe utilizar neumáticos de invierno identificados con el símbolo adicional del copo de nieve  junto a las siglas M+S.

- En el caso de neumáticos M+S, utilice solo neumáticos del mismo perfil.
- Observe la velocidad máxima autorizada de los neumáticos M+S montados.

Si se encuentra por debajo de la del vehículo, debe indicarse con un rótulo en el campo visual del conductor.

- Efectúe el rodaje de los neumáticos nuevos a una velocidad moderada durante los primeros 100 km.

- Sustituya los neumáticos después de seis años como máximo, independientemente de su grado de desgaste.

Póngase en contacto con un taller especializado si desea obtener más información sobre llantas y neumáticos.

Es imprescindible que tenga en cuenta también los siguientes temas complementarios:

- Indicaciones sobre la presión de los neumáticos (→ página 238)
- Tabla de presión de neumáticos
- Indicaciones sobre la rueda de emergencia (→ página 265)

Indicaciones sobre el cambio de las ruedas

ADVERTENCIA Peligro de accidente por dimensiones diferentes de las ruedas

Si efectúa la rotación de las ruedas delanteras con las ruedas traseras y las llantas o los neumáticos tienen distintas medidas, las cualidades de marcha podrían verse notablemente afectadas.

Adicionalmente, los frenos de disco o los componentes de la suspensión de las ruedas pueden resultar dañados.

 Efectúe la rotación de las ruedas delanteras con las traseras exclusivamente si las llantas y los neumáticos son de idéntico tamaño.

Si efectúa la rotación de las ruedas delanteras con las ruedas traseras y las llantas o los neumáticos tienen distintas medidas, podría anularse la homologación del vehículo.

En los vehículos con ruedas del mismo tamaño puede efectuar la rotación de las mismas cada 5.000 a 10.000 km en función de su grado de desgaste. Mantenga el sentido de giro al llevar a cabo la rotación de las ruedas.

Tenga en cuenta las instrucciones y las indicaciones de seguridad referentes al cambio de ruedas.

Información sobre el sentido de giro de los neumáticos

Los neumáticos con un sentido de giro prescrito ofrecen ventajas adicionales, por ejemplo, en caso de aquaplaning. Solo podrá aprovechar estas ventajas si mantiene el sentido de giro prescrito.

El sentido de giro se indica mediante una flecha en la pared lateral del neumático.

También puede montar una rueda de repuesto en sentido contrario al de giro. Tenga en cuenta el uso limitado en el tiempo, así como la limitación de velocidad indicada en la rueda de repuesto.

Indicaciones sobre el almacenaje de las ruedas

- Guarde las ruedas desmontadas en un lugar fresco, seco y, en la medida de lo posible, oscuro.
- Proteja los neumáticos para evitar que entren en contacto con aceite, grasa y combustible.

Sinopsis herramienta para cambio de rueda

Herramienta para cambio de ruedas necesaria puede ser p. ej.:

- Gato
- Llave para ruedas

- ① En el rótulo adhesivo del gato figura la carga portante máxima del gato. El gato no tiene mantenimiento. Si se produce un fallo de funcionamiento, póngase en contacto con un taller especializado.

Vehículos con tracción trasera

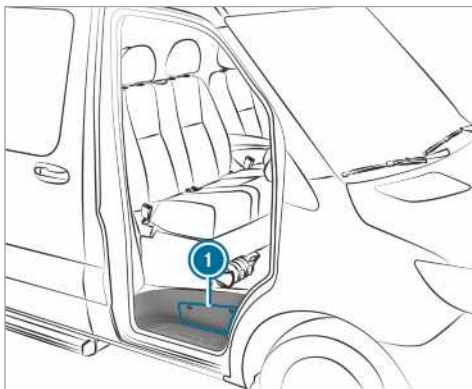

La herramienta para cambio de ruedas se encuentra en el compartimento guardabultos ① sobre los escalones de la puerta del acompañante y en el compartimento guardabultos del lado del acompañante en el espacio reposapiés.

Vehículos con tracción delantera

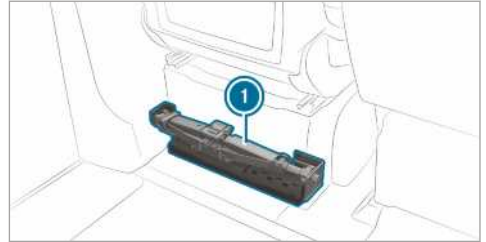

La herramienta para cambio de ruedas ① se encuentra detrás del asiento del conductor.

Preparación del vehículo para el cambio de rueda

Requisitos

- Se dispone de las herramientas para cambio de rueda necesarias.
- El vehículo no se encuentra en ninguna pendiente o declive.
- El vehículo se encuentra sobre una superficie firme, plana y no resbaladiza.

- ▶ Accione el freno de estacionamiento.
- ▶ Coloque las ruedas delanteras en la posición de marcha en línea recta.
- ▶ **Vehículos con cambio manual:** acople la primera marcha o la marcha atrás **[R]**.
- ▶ **Vehículos con cambio automático:** acople la posición **[P]** del cambio.
- ▶ Apague el motor.
- ▶ Asegúrese de que el motor no pueda ponerse en marcha.
- ▶ Saque las herramientas de a bordo del espacio reposapiés del lado del acompañante (→ página 233).

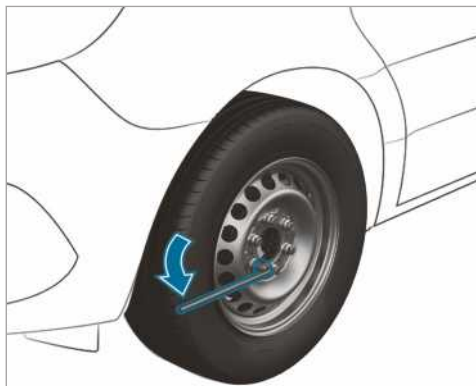

Vehículos con tracción trasera

- ▶ Saque el gato y las herramientas de a bordo del compartimento guardabojos (→ página 258).
- ▶ En caso necesario, retire el embellecedor de la rueda.
- ▶ Ensamble la barra central de la palanca para la bomba del gato de tres piezas con la barra de mayor diámetro a modo de prolongación de la llave para ruedas.
- ▶ Introduzca la prolongación de la llave para ruedas con la barra central hasta el tope en la llave para ruedas.
- ▶ Desenrosque aproximadamente una vuelta los tornillos/las tuercas de la rueda que vaya a cambiar con la llave para ruedas. No desenrosque por completo los tornillos/las tuercas de rueda.
- ▶ Eleve el vehículo (→ página 259).

Vehículos con tracción delantera

- ▶ Extraiga el gato y las herramientas para cambio de rueda de detrás del asiento del conductor (→ página 258).
- ▶ En caso necesario, retire el embellecedor de la rueda.
- ▶ Desenrosque aproximadamente una vuelta los tornillos/las tuercas de la rueda que vaya a cambiar con la llave para ruedas. No desenrosque por completo los tornillos/las tuercas de rueda.
- ▶ Eleve el vehículo (→ página 259).

Elevación del vehículo para el cambio de rueda

⚠ ADVERTENCIA Peligro de lesiones por desprendimiento del gato

Si detiene un vehículo con suspensión neumática, es posible que la suspensión neumática permanezca activada hasta una hora, incluso con el encendido desconectado. Si eleva el vehículo con el gato, la suspensión neumática intenta igualar la altura del vehículo.

El gato puede desprenderse.

- ▶ Antes de levantar el vehículo, pulse la tecla Servicio del telemando. Esto impide la regulación automática de la altura del vehículo y la subida o bajada manual.

⚠ ADVERTENCIA Peligro de lesiones por una colocación incorrecta del gato

Si no coloca correctamente el gato en los puntos de apoyo previstos en el vehículo, el gato podría volcar con el vehículo elevado.

- ▶ Coloque el gato exclusivamente en los correspondientes puntos de apoyo que se encuentran en el vehículo. La base del gato debe encontrarse justo por debajo del punto de apoyo en el vehículo.

⚠ ADVERTENCIA Peligro de lesiones por volcado del vehículo

En pendientes y declives el gato podría desprenderse estando el vehículo levantado.

- ▶ Nunca cambie una rueda en pendientes o declives.
- ▶ Póngase en contacto con un taller especializado.

! **INDICACIÓN** Daños en el vehículo por el gato

Si no coloca el gato en los puntos de apoyo del gato previstos, puede dañar el vehículo.

- ▶ Coloque el gato únicamente en los puntos de apoyo del gato previstos.

Requisitos

- No hay personas en el vehículo.

- El vehículo está preparado para un cambio de rueda (→ página 258).

Fije el gato solo en los puntos de apoyo del gato. De lo contrario, podría dañar el vehículo.

Indicaciones importantes sobre el manejo del gato:

- Utilice solo un gato específico del vehículo que haya sido comprobado y homologado por Mercedes-Benz para levantar el vehículo. Si utiliza el gato de forma incorrecta, este podría desprenderse estando el vehículo levantado.
- El gato solo es adecuado para levantar el vehículo brevemente y no para realizar trabajos de mantenimiento debajo del vehículo.
- No realice el cambio de rueda en pendientes y declives.
- La superficie de apoyo del gato debe ser firme, plana y antideslizante. En caso necesario, se debe utilizar una base grande, plana, resistente y no resbaladiza.
- La base del gato debe quedar directamente debajo del punto de apoyo del gato.

Normas de comportamiento con el vehículo elevado:

- No coloque nunca las manos ni los pies debajo del vehículo.
- No se tienda nunca bajo el vehículo cuando este se encuentre levantado.
- No arranque el motor ni suelte el freno de estacionamiento.
- No abra ni cierre ninguna puerta.

Vehículos con tracción delantera

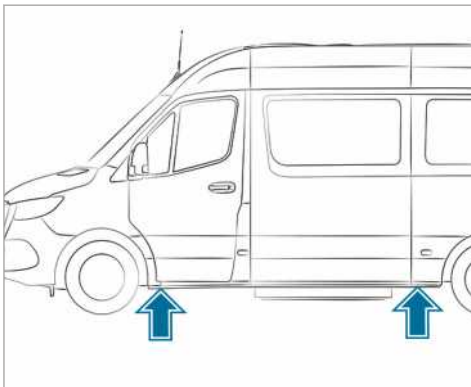

Puntos de apoyo del gato

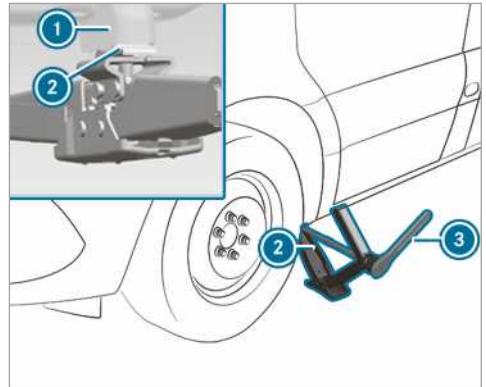

Punto de apoyo del gato, eje delantero

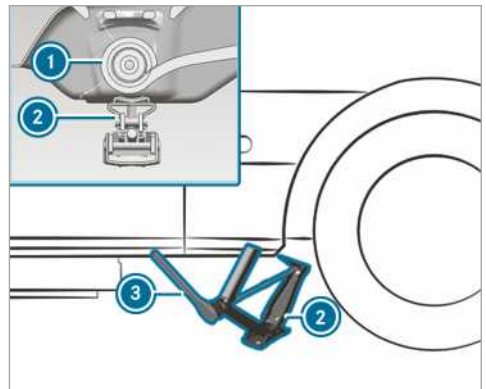

Punto de apoyo del gato, eje trasero

- ▶ En caso necesario, gire el cabezal de alojamiento del gato.
- ▶ Coloque el gato (2) en el punto de apoyo del gato (1).
- ▶ Gire la rueda de mano hasta que el plato del gato quede apoyado en el punto de apoyo del gato (1).
- ▶ **Eje delantero:** inserte la llave anular de carraca (3) de las herramientas para cambio de rueda en el hexágono del gato de forma que quede visible la inscripción "AUF" (arriba).
- ▶ **Eje trasero:** inserte la barra de prolongación y la llave de tubo de las herramientas para cambio de rueda en el hexágono del gato y, a continuación, la llave anular de carraca (3) de las herramientas para cambio de rueda en la

barra de prolongación de forma que quede visible la inscripción "AUF" (arriba).

- ▶ Gire la llave anular de carraca ③ hacia la derecha hasta que el gato ② se apoye por completo en el punto de apoyo del gato ① y la base del gato quede apoyada de forma uniforme sobre la superficie.
- ▶ Siga girando la llave anular de carraca ③ hasta que el neumático se haya separado del suelo como máximo 3 cm.
- ▶ Suelte y desmonte la rueda (→ página 262).

Vehículos con tracción trasera

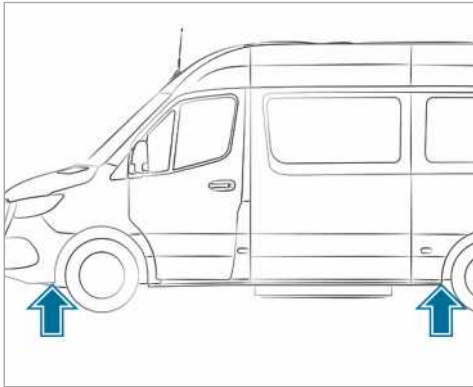

Puntos de apoyo del gato

Utilice solo la barra central y la barra con la palanca de la bomba de mayor diámetro para el gato a modo de prolongación de la llave para ruedas. Inserte solo la barra central y siempre hasta el tope en la llave para ruedas. De lo contrario, las barras podrían doblarse y deformarse de manera que ya no se puedan utilizar como palanca de la bomba para el gato.

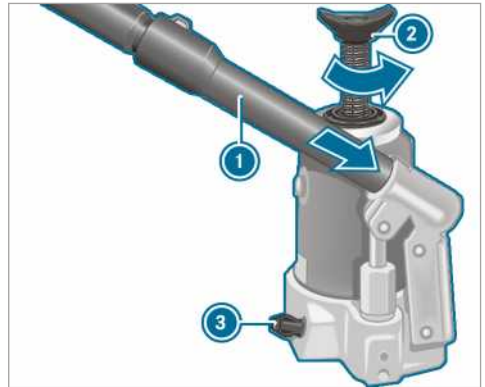

- ▶ **Preparación del gato hidráulico:** introduzca la tercera barra de la palanca de la bomba ① para el gato en la prolongación de la llave para ruedas.
- ▶ Cierre el tornillo de vaciado ③.
- ▶ Gire para ello el tornillo de vaciado ① por la entalladura de la palanca de la bomba ③ hacia la derecha hasta el tope.

ⓘ No desenrosque en ningún caso más de una o dos vueltas el tornillo de vaciado ③. De lo contrario, podría derramarse líquido hidráulico.

- ▶ Introduzca la palanca de la bomba ① con la barra más grande en el alojamiento del gato y asegúrela girándola hacia la derecha.
- ▶ Coloque el gato en posición vertical debajo de los puntos de apoyo del gato descritos a continuación.

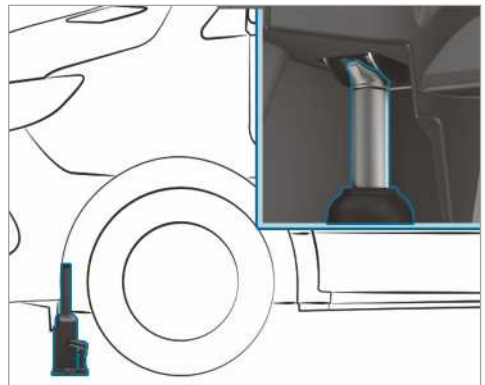

Punto de apoyo del gato, eje delantero

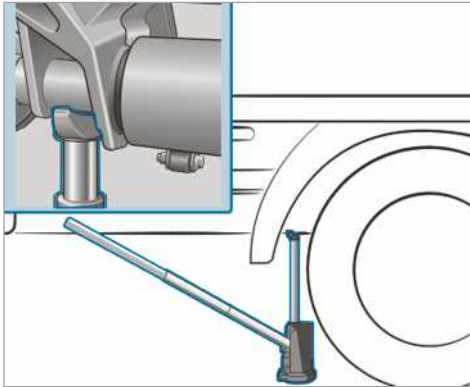

Punto de apoyo del gato, eje trasero (ejemplo en un vehículo con caja de carga hasta 3,5 t)

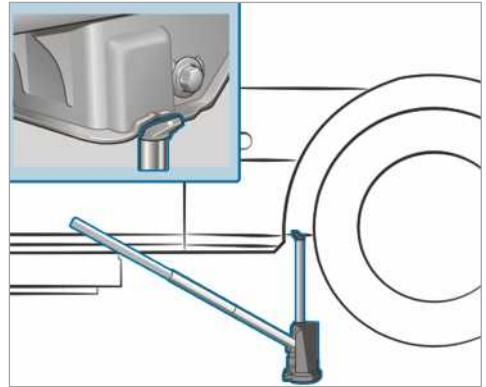

Punto de apoyo del gato, eje trasero (vehículos de 5,0 t)

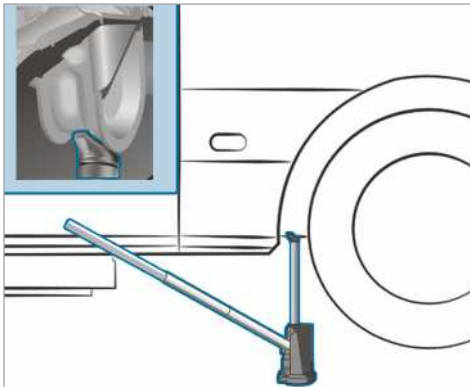

Punto de apoyo del gato, eje trasero (ejemplo furgón y combi hasta 4,0 t)

- ▶ Coloque el gato delante del eje delantero, debajo del punto de apoyo del gato.
- ▶ **Vehículo con tracción integral:** desenrosque el eje del gato ② en sentido contrario al de las agujas del reloj hasta alcanzar el tope.
- ▶ Levante el vehículo hasta que el neumático se aleje del suelo un máximo de 3 cm.
- ▶ Suelte y desmonte la rueda (→ página 262).

Desmontaje de una rueda

Requisitos

- El vehículo está elevado (→ página 259).

Evite durante el cambio de rueda cualquier tipo de acción de fuerza sobre los discos de freno, ya que podría influir negativamente en el confort al frenar.

! **INDICACIÓN** Daño de la rosca por tornillos de rueda sucios

- ▶ No coloque los tornillos de rueda sobre superficies arenosas o sucias.

- ▶ Desenrosque los tornillos o las tuercas de rueda con la llave de tuercas de rueda.
- ▶ En caso de ruedas delanteras con tuercas de rueda, retire la cubierta de las tuercas.
- ▶ Desmonte la rueda.

Montaje de una rueda nueva

Requisitos

- La rueda está desmontada (→ página 262).

⚠ ADVERTENCIA Peligro de accidente por la pérdida de una rueda

Los tornillos de rueda lubricados o engrasados, así como los tornillos de rueda- o las roscas del cubo de rueda dañados pueden provocar que los tornillos de rueda se suelten.

Como consecuencia, podría perder una rueda mientras conduce.

- ▶ No lubrique ni engrase nunca los tornillos de rueda.
- ▶ Si la rosca está dañada, diríjase de inmediato a un taller especializado.
- ▶ Encargue la sustitución de los tornillos de rueda dañados o de la rosca del cubo de rueda dañada.
- ▶ No prosiga la marcha.

⚠ ADVERTENCIA Existe peligro de lesiones al apretar los tornillos de rueda y las tuercas de rueda

Si aprieta los tornillos de rueda o las tuercas de rueda con el vehículo elevado, el gato puede volcar.

- ▶ Apriete los tornillos de rueda o las tuercas de rueda solamente con el vehículo bajado.

- ▶ Observe las indicaciones sobre la elección de neumáticos (→ página 255).
- ▶ Por motivos de seguridad, utilice únicamente las tuercas de rueda o los tornillos de rueda homologados para Mercedes-Benz y el neumático correspondiente.

Si monta la rueda de repuesto con llanta de acero, es imprescindible que utilice tornillos de rueda cortos para una llanta de acero. Si utiliza otros tornillos de rueda para el montaje de la rueda de repuesto con llanta de acero, puede provocar daños en el sistema de frenos.

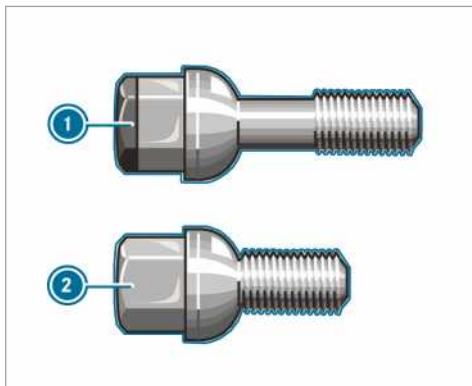

① Tornillo de rueda para llanta de aleación ligera

② Tornillo de rueda para llanta de acero

- ▶ Limpie las superficies de apoyo de la rueda y del cubo de rueda.

▶ Vehículos con neumáticos Super-Single:

- ▶ enrosque primero en el cubo de rueda el adaptador para la rueda de repuesto más estrecha.
- ▶ Introduzca la rueda nueva que desee montar en el cubo de rueda o en el adaptador para la rueda de repuesto y ejerza presión.
- ▶ Introduzca la rueda nueva que desee montar en el cubo de rueda y ejerza presión.

Ruedas con centrado por tornillos de rueda:

- ▶ Vehículos con llantas de aleación ligera: utilice los tornillos de rueda cortos para la rueda de repuesto con llanta de acero de las herramientas de a bordo.
- ▶ Enrosque los tornillos de rueda y apriételos ligeramente.

En ruedas con tuercas de rueda:

- ▶ Ruedas delanteras con cubierta de las tuercas: desplace la cubierta de las tuercas sobre los pernos de rueda.
- ▶ Enrosque tres tuercas de rueda sobre las arandelas de ajuste de la cubierta de las tuercas.
- ▶ Gire la rueda de manera que los pernos de rueda queden centrados en los orificios de paso.
- ▶ Enrosque el resto de las tuercas de rueda.

- ▶ Apriete ligeramente todas las tuercas de rueda.

Bajada del vehículo después del cambio de rueda

⚠ ADVERTENCIA Peligro de accidente en caso de par de apriete incorrecto

Si no aprieta los tornillos de rueda o las tuercas de rueda con el par de apriete prescrito, las ruedas se pueden soltar.

- ▶ Encargue enseguida la revisión del par de apriete en un taller especializado después de un cambio de rueda.

Requisitos

- La nueva rueda está montada (→ página 262).

Vehículos con tracción delantera

- ▶ **Eje delantero:** saque la llave anular de carraca de las herramientas para cambio de rueda e insértela en el hexágono del gato de forma que quede visible la inscripción "AB" (abajo).
- ▶ **Eje trasero:** inserte la barra de prolongación de las herramientas para cambio de rueda en el hexágono del gato y, a continuación, la llave anular de carraca de las herramientas para cambio de rueda en la barra de prolongación de forma que quede visible la inscripción "AB" (abajo).
- ▶ **Bajada del vehículo:** gire hacia la izquierda la llave anular de carraca del gato.

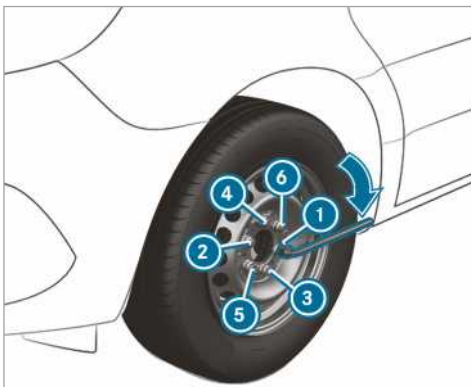

- ▶ Apriete los tornillos o las tuercas de rueda uniformemente en el orden indicado del ① al ⑥.

Par de apriete prescrito:

- Tornillos de llanta de acero: 240 Nm
- Tuercas de rueda: 180 Nm
- Tornillos de llantas de aleación: 180 Nm

⚠ ADVERTENCIA Peligro de accidente en caso de par de apriete incorrecto

Si no aprieta los tornillos de rueda o las tuercas de rueda con el par de apriete prescrito, las ruedas se pueden soltar.

- ▶ Encargue enseguida la revisión del par de apriete en un taller especializado después de un cambio de rueda.

Vehículos con tracción trasera

Utilice solo la barra central y la barra con la palanca de la bomba de mayor diámetro para el gato a modo de prolongación de la llave para ruedas. Inserte solo la barra central y siempre hasta el tope en la llave para ruedas. De lo contrario, las barras podrían doblarse y deformarse de manera que ya no se puedan utilizar como palanca de la bomba para el gato.

Vehículos con neumáticos Super-Single: si monta la rueda de repuesto en el eje trasero, mantenga la velocidad máxima de 55 km/h y un trayecto máximo de 100 km. De lo contrario podría dañar el cambio debido a los diferentes números de revoluciones de la rueda.

- ▶ Abra despacio aproximadamente una vuelta el tornillo de vaciado del gato con la palanca de la bomba y baje el vehículo con cuidado.
- ▶ Aparte el gato a un lado.
- ▶ Separe la barra de menor diámetro de la palanca de la bomba. La palanca acortada de la bomba sirve como prolongación de la llave para ruedas.
- ▶ Introduzca la prolongación de la llave para ruedas con la barra central hasta el tope en la llave para ruedas.

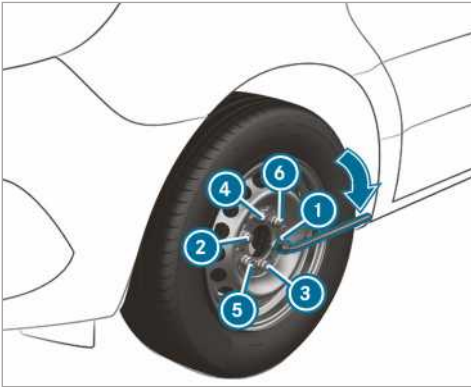

- ▶ Apriete los tornillos o las tuercas de rueda uniformemente en el orden indicado del ① al ⑥.

Par de apriete prescrito:

- Tornillos de llanta de acero: 240 Nm
- Tuercas de rueda: 180 Nm
- Tornillos de llantas de aleación: 180 Nm

⚠ ADVERTENCIA Peligro de accidente en caso de par de apriete incorrecto

Si no aprieta los tornillos de rueda o las tuercas de rueda con el par de apriete prescrito, las ruedas se pueden soltar.

- ▶ Encargue enseguida la revisión del par de apriete en un taller especializado después de un cambio de rueda.

- ▶ Introduzca de nuevo el émbolo del gato hidráulico y enrosque el tornillo de vaciado.
- ▶ **Vehículos con tracción integral:** gire hacia atrás el eje del gato hacia la derecha hasta alcanzar el tope.
- ① En el caso de llantas de acero con tornillos de rueda, puede montar ahora el tapacubos de rueda completa. El montaje depende de si el embellecedor cubre la rueda completa o solo el centro.
- ▶ Rueda con embellecedor de ruedas: posicione el embellecedor de ruedas con la escotadura de la válvula de neumático sobre la válvula de neumático.
- ▶ Enclave el embellecedor de ruedas presionándolo con ambas manos sobre la circunferencia de la llanta. Asegúrese de que los salien-

tes de sujeción del embellecedor de ruedas queden introducidos en la llanta de acero.

- ▶ **Ruedas con embellecedor que cubre la parte central de la rueda:** posicione los resaltes de fijación del embellecedor que cubre la parte central de la rueda sobre los tornillos de rueda.
- ▶ Enclave el embellecedor que cubre la parte central de la rueda dando un ligero golpe en medio del mismo.
- ▶ Fije la rueda pinchada en el soporte de la rueda de repuesto.
- ▶ **Vehículos con neumáticos Super-Single:** transporte la rueda trasera pinchada en la superficie de carga. La rueda trasera es demasiado grande para el soporte de la rueda de repuesto.
- ▶ Compruebe la presión de la rueda recién montada y ajústela en caso necesario.
- ▶ Después de recorrer 50 km reapriete los tornillos o las tuercas de rueda al par de apriete prescrito.
- ▶ En caso de utilizar una rueda o rueda de repuesto con una llanta de disco nueva o recién pintada: vuelva a apretar los tornillos de rueda o las tuercas de rueda al cabo de 1.000 km a 5.000 km.

- ① **Vehículos con control de la presión de los neumáticos:** todas las ruedas montadas deben estar equipadas con sensores operativos.

Tenga en cuenta también el siguiente tema adicional:

- Indicaciones sobre la presión de los neumáticos (→ página 238)

Rueda de repuesto

Indicaciones sobre la rueda de repuesto

⚠ ADVERTENCIA Peligro de accidente por dimensiones incorrectas de llantas y neumáticos

Las dimensiones de las llantas y de los neumáticos, así como el tipo de neumático de la rueda de repuesto y de la rueda que va a sustituir, pueden ser diferentes. Si monta la rueda de repuesto, las cualidades de marcha pueden verse afectadas notablemente.

Para evitar riesgos, tenga en cuenta los siguientes puntos:

- ▶ Adapte la forma de conducir y conduzca con la debida precaución.
- ▶ Nunca monte más de una rueda de repuesto que sea diferente de la rueda que va a sustituir.
- ▶ Utilice solo brevemente una rueda de repuesto que sea diferente de la rueda que va a sustituir.
- ▶ No desconecte el sistema ESP®.
- ▶ Encargue la sustitución de la rueda de repuesto de distinto tamaño en el taller especializado más próximo. Es imprescindible que tenga en cuenta las correctas dimensiones de la llanta y del neumático, así como el tipo de neumático.

No debe sobrepasar la velocidad máxima de 80 km/h al utilizar una rueda de repuesto de diferente tamaño.

⚠ ADVERTENCIA Peligro de accidente por una rueda de repuesto dañada en caso de neumáticos Super-Single

Vehículos con neumáticos Super-Single

El neumático de la rueda de repuesto se somete a una carga por encima de lo habitual tras el montaje en el eje trasero. Si sobrepasa la velocidad máxima o el trayecto máximo, o si vuelve a montar la rueda de repuesto, podría dañar el neumático de la misma. Los daños del neumático pueden estar ocultos y no detectarse.

Un neumático dañado puede provocar pérdida de presión de los neumáticos. Como consecuencia podría perder el control sobre su vehículo.

- ▶ Utilice la rueda de repuesto solamente si con el neumático actual todavía no se había montado en el eje trasero.
- ▶ Si la rueda de repuesto ha estado montada en el eje trasero, encargue renovar el neumático de la rueda de repuesto, independientemente del kilometraje recorrido, tras el cambio de rueda.
- ▶ Por motivos de seguridad, al realizar el cambio del neumático asegúrese de que solo se utilice el tipo de válvula autorizado para el neumático.

! INDICACIÓN Daño del cambio

Vehículos con neumáticos Super-Single: si monta la rueda de repuesto en el eje trasero, debido al distinto número de revoluciones de la rueda el cambio puede resultar dañado.

- ▶ Si monta la rueda de repuesto en el eje trasero, mantenga la velocidad máxima de 55 km/h y un trayecto máximo de 100 km.

i El uso de la rueda de repuesto exclusivamente en el eje delantero de un vehículo con neumáticos Super-Single es posible sin limitaciones.

Compruebe regularmente el firme asiento de la rueda de repuesto y la presión de los neumáticos prescrita.

Compruebe lo siguiente con regularidad y antes de efectuar trayectos largos:

- la presión del neumático de la rueda de repuesto (adapte la presión del neumático en caso necesario)
- la fijación del soporte de la rueda de repuesto

Sustituya los neumáticos después de seis años como máximo, independientemente de su grado de desgaste. Esto es válido también para la rueda de repuesto.

i Si ha montado una rueda de repuesto, el control de la presión de los neumáticos no funcionará para dicha rueda, ya que la rueda de repuesto no está equipada con un sensor para el control de la presión de los neumáticos.

Montaje/desmontaje de la rueda de repuesto

Vehículos con tracción delantera: desmontaje de la rueda de repuesto

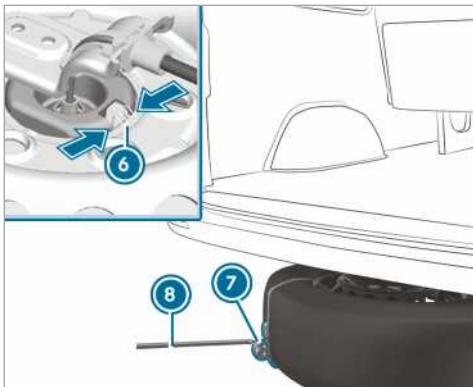
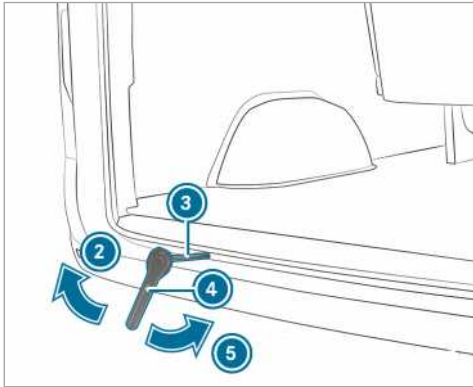
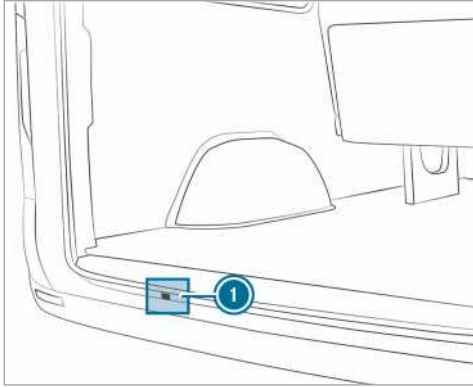

▶ Abra las puertas posteriores.

- ▶ Saque la llave anular de carraca (4) y la herramienta adicional (3) para la elevación de la rueda de repuesto de las herramientas de a bordo.
- ▶ Introduzca la herramienta adicional (3) a través de la abertura (1) hasta la guía del tornillo.
- ▶ Inserte la llave anular de carraca (4) en la herramienta adicional (3) para la elevación de la rueda de repuesto de forma que quede visible la inscripción "AB" (abajo).
- ▶ Gire la llave anular de carraca (4) en la dirección indicada por la flecha (2) hasta que se perciba una resistencia o hasta que el acoplamiento deslizante del tornillo sobregire.
- ▶ Enganche la llave para ruedas (8) en el lazo de la ayuda para la extracción (7) de la rueda de repuesto y saque la rueda de repuesto de debajo del vehículo.
- ▶ Comprima el muelle (6) del presor de rueda y suelte el presor de rueda de la rueda de repuesto.
- ▶ Retire la ayuda para la extracción (7) de la rueda de repuesto y guárdela en un lugar seguro.

Compruebe que la rueda de repuesto esté firmemente asentada y su posición:

- después de cada cambio de rueda
- en cada intervalo de mantenimiento
- una vez al año como mínimo

Vehículos con tracción delantera: montaje de la rueda de repuesto

- (i) No puede transportar llantas de aleación debajo del vehículo. En ese caso, transporte la llanta de aleación en el espacio de carga.
- ▶ Saque la llave anular de carraca (4) y la herramienta adicional (3) para la elevación de la rueda de repuesto de las herramientas de a bordo.
- ▶ Introduzca la herramienta adicional (3) a través de la abertura (1) hasta la guía del tornillo.
- ▶ Fije la ayuda para la extracción (7) en la rueda.
- ▶ Coloque la rueda sobre el suelo con el compartimento cóncavo de la llanta señalando hacia arriba.
- ▶ Coloque la rueda de modo que el lazo de la ayuda para la extracción (7) quede orientado hacia atrás.

- ▶ Sujete el presor de rueda acodado sobre el alambre e introdúzcalo en el compartimento cóncavo de la llanta.
- ▶ Desplace ligeramente la rueda debajo del vehículo.
- ▶ Inserte la llave anular de carraca ④ en la herramienta adicional ③ para la elevación de la rueda de repuesto de forma que quede visible la inscripción "AUF" (arriba).
- ▶ Gire la llave anular de carraca ④ en la dirección indicada por la flecha ⑤ hasta que se perciba una resistencia o hasta que el acoplamiento deslizante del torno sobregire.
- ▶ Extraiga la llave para ruedas ④ y la herramienta adicional ③ para la elevación de la rueda de repuesto de la abertura del torno y guárdelas con las herramientas de a bordo.
- ▶ Cierre las puertas posteriores.

Vehículos con tracción trasera: desmontaje de la rueda de repuesto (furgón/combi)

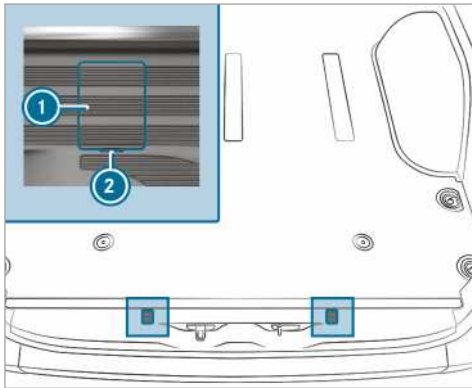

Cubiertas de los tornillos para los ganchos de seguridad (ejemplo en el modelo furgón)

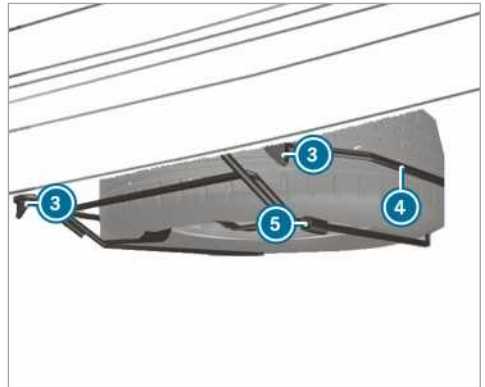

- ▶ Abra las puertas posteriores.
- ▶ Coloque un destornillador en las escotaduras ② y levante las cubiertas ①.
- ▶ Gire los tornillos visibles aproximadamente 20 vueltas hacia la izquierda con la llave para ruedas de las herramientas de a bordo.
- ▶ Levante un poco el soporte vertical de la rueda de repuesto ④ y desenganche el gancho de seguridad izquierdo ③.
- ▶ Ensamble la palanca de la bomba del gato e introdúzcala en el casquillo ⑤ del lado derecho del soporte vertical de la rueda de repuesto ④.
- ▶ Levante el soporte vertical de la rueda de repuesto ④ con la palanca de la bomba y desenganche el gancho de seguridad derecho ③.
- ▶ Coloque despacio el soporte vertical de la rueda de repuesto ④ sobre el suelo.
- ▶ Levante un poco el soporte vertical de la rueda de repuesto ④ y extraiga la palanca de la bomba del casquillo.
- ▶ Levante la rueda de repuesto por encima del extremo final del soporte vertical de la rueda de repuesto ④ haciendo palanca con la palanca de la bomba.
- ▶ Saque con precaución la rueda de repuesto del soporte vertical de la rueda de repuesto ④. La rueda de repuesto es muy pesada. Si saca la rueda de repuesto, se modifica el centro de gravedad debido al elevado peso. La rueda de repuesto podría resbalarse o volcarse.

Vehículos con tracción trasera: montaje de la rueda de repuesto (furgón/combi)

- ▶ Coloque con precaución la rueda de repuesto en el soporte vertical de la rueda de repuesto ④. La rueda de repuesto es muy pesada. Al colocar la rueda de repuesto en el soporte vertical de la rueda de repuesto ④, se modifica el centro de gravedad debido al elevado peso. La rueda de repuesto podría resbalarse o volcarse.
- ▶ Introduzca la palanca de la bomba del gato en el casquillo ⑤ del soporte vertical de la rueda de repuesto ④.
- ▶ Levante el soporte vertical de la rueda de repuesto ④ con la palanca de la bomba y enganche el gancho de seguridad derecho ③.
- ▶ Levante un poco el soporte vertical de la rueda de repuesto ④ y enganche el gancho de seguridad izquierdo ③.
- ▶ Extraiga la palanca de la bomba del casquillo ⑤.
- ▶ Apriete los tornillos de los ganchos de seguridad ③ hacia la derecha con la llave para ruedas.
- ▶ Coloque las cubiertas ① y enclávelas.
- ▶ Cierre las puertas posteriores.

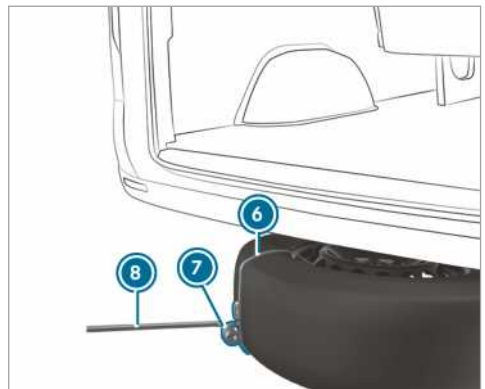
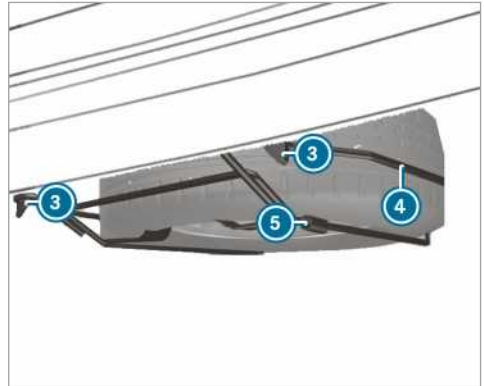

Vehículos con tracción trasera: desmontaje de la rueda de repuesto (vehículo con chasis bajo)

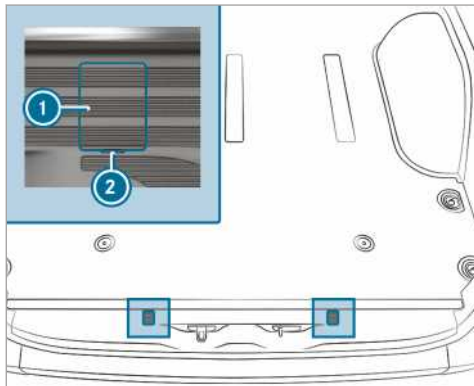

Cubiertas de los tornillos para los ganchos de seguridad (ejemplo en el modelo furgón)

- ▶ Apertura de las puertas posteriores
- ▶ Coloque un destornillador en las escotaduras ② y levante las cubiertas ①.
- ▶ Gire los tornillos visibles aproximadamente 20 vueltas hacia la izquierda con la llave para ruedas de las herramientas de a bordo.
- ▶ Levante un poco el soporte vertical de la rueda de repuesto ④ y desenganche el gancho de seguridad izquierdo ③.
- ▶ Ensamble la palanca de la bomba del gato e introdúzcala en el casquillo ⑤ del lado derecho del soporte vertical de la rueda de repuesto ④.
- ▶ Levante el soporte vertical de la rueda de repuesto con la palanca de la bomba y desenganche el gancho de seguridad derecho ③.
- ▶ Coloque el lazo ⑦ en la ayuda para la extracción ⑥ de la rueda de repuesto de tal forma que luego pueda enganchar la llave para ruedas ⑧.

- ▶ Prepare el gato.
- ▶ Coloque el gato debajo del punto de apoyo del gato que corresponda.
- ▶ Accione la palanca de la bomba en ambos sentidos hasta que el neumático se separe como máximo 3 cm del suelo.
- ▶ Enganche la llave para ruedas ⑧ en el lazo ⑦ de la ayuda para la extracción ⑥ de la rueda de repuesto.
- ▶ Saque con precaución la rueda de repuesto del soporte vertical de la rueda de repuesto ④. La rueda de repuesto es muy pesada. Si saca la rueda de repuesto, se modifica el centro de gravedad debido al elevado peso. La rueda de repuesto podría resbalarse o volcarse.
- ▶ Retire la ayuda para la extracción de la rueda de repuesto y guárdela en un lugar seguro. Ahora puede montar la rueda de repuesto en su vehículo.
- ▶ Baje el vehículo.

Vehículos con tracción trasera: montaje de la rueda de repuesto (vehículo con chasis bajado)

- ① En caso de producirse un pinchazo solo podrá colocar la rueda defectuosa en el habitáculo del vehículo. Únicamente se puede guardar una rueda intacta en el soporte vertical de la rueda de repuesto si el vehículo está descargado. Si el vehículo está cargado, primero se debe elevar.
- ▶ Coloque con precaución la rueda de repuesto en el soporte vertical de la rueda de repuesto ④. La rueda de repuesto es muy pesada. Al colocar la rueda de repuesto en el soporte vertical de la rueda de repuesto ④, se modifica el centro de gravedad debido al elevado peso. La rueda de repuesto podría resbalarse o volcarse.
- ▶ Introduzca la palanca de la bomba del gato en el casquillo ⑤ del soporte vertical de la rueda de repuesto ④.
- ▶ Levante el soporte vertical de la rueda de repuesto ④ con la palanca de la bomba y enganche el gancho de seguridad derecho ③.
- ▶ Levante un poco el soporte vertical de la rueda de repuesto ④ y enganche el gancho de seguridad izquierdo ③.

- ▶ Extraiga la palanca de la bomba del casquillo ⑤.
- ▶ Apriete los tornillos de los ganchos de seguridad ③ hacia la derecha con la llave para ruedas.
- ▶ Coloque las cubiertas ① y enlávalas.
- ▶ Cierre las puertas posteriores.

Desmontaje de la rueda de repuesto en el espacio de carga

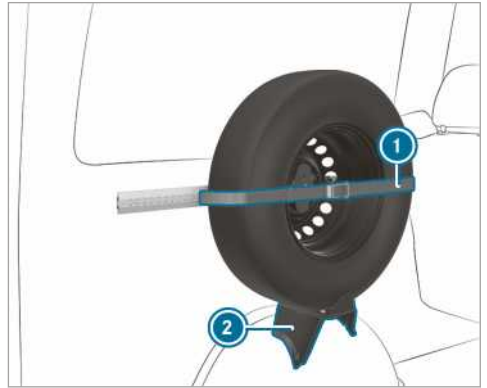

- ▶ Abra la carraca para soltar la correa de sujeción ①.
- ▶ Saque con precaución la rueda de repuesto del soporte de la rueda de repuesto ②.

Montaje de la rueda de repuesto en el espacio de carga

- ▶ Coloque la rueda de repuesto en el soporte ② y presiónela hacia la pared.
- ▶ Fije la correa de fijación ① con la carraca.

Vehículos con tracción trasera: desmontaje de la rueda de repuesto (chasis)

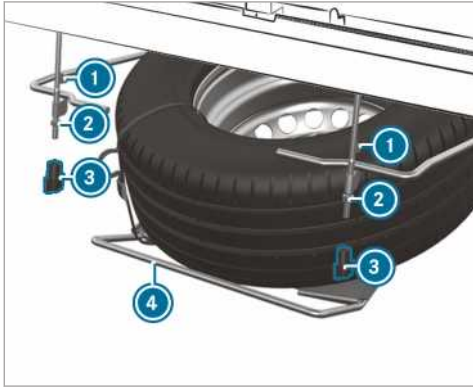

- ▶ Suelte y desenrosque las tuercas de mariposa ③ con la mano.
- ▶ Desenrosque las tuercas ② hasta el extremo de la rosca.
- ▶ Levante un poco el soporte vertical de la rueda de repuesto ④ y desenganche el gancho de seguridad izquierdo ①.
- ▶ Ensamble la palanca de la bomba del gato e introdúzcala en el casquillo del lado derecho del soporte vertical de la rueda de repuesto ④.
- ▶ Levante el soporte vertical de la rueda de repuesto ④ con la palanca de la bomba y desenganche el gancho de seguridad derecho ①.
- ▶ Coloque despacio el soporte vertical de la rueda de repuesto ④ sobre el suelo.
- ▶ Levante un poco el soporte vertical de la rueda de repuesto ④ y extraiga la palanca de la bomba del casquillo.
- ▶ Levante la rueda de repuesto por encima del extremo final del soporte vertical de la rueda de repuesto haciendo palanca con la palanca de la bomba.
- ▶ Saque con precaución la rueda de repuesto del soporte vertical de la rueda de repuesto. La rueda de repuesto es muy pesada. Si saca la rueda de repuesto, se modifica el centro de gravedad debido al elevado peso. La rueda de repuesto podría resbalarse o volcarse.

Vehículos con tracción trasera: montaje de la rueda de repuesto (chasis)

- ▶ Coloque con precaución la rueda de repuesto en el soporte vertical de la rueda de repuesto ④. La rueda de repuesto es muy pesada. Al colocar la rueda de repuesto en el soporte vertical de la rueda de repuesto, se modifica el centro de gravedad debido al elevado peso. La rueda de repuesto podría resbalarse o volcarse.
- ▶ Introduzca la palanca de la bomba del gato en el casquillo del soporte vertical de la rueda de repuesto ④.
- ▶ Levante el soporte vertical de la rueda de repuesto ④ con la palanca de la bomba y enganche el gancho de seguridad derecho ①.
- ▶ Levante un poco el soporte vertical de la rueda de repuesto y enganche el gancho de seguridad izquierdo ①.
- ▶ Extraiga la palanca de la bomba del casquillo.
- ▶ Apriete las tuercas ②.
- ▶ Coloque las tuercas de mariposa ③ y apriételas.

Información sobre datos técnicos

Los datos técnicos se han determinado de acuerdo a las directrices de la UE. Los datos mencionados son válidos solamente para vehículos con equipamiento de serie. Encontrará más información en un taller especializado cualificado.

Solamente para determinados países: los datos específicos del vehículo se obtienen en la documentación COC (CERTIFICATE OF CONFORMITY). Esta documentación la recibirá en la entrega del vehículo.

Electrónica del vehículo

Indicación sobre la intervención en la electrónica del motor

I INDICACIÓN Daño de la electrónica del motor debido a una intervención incorrecta

Con intervenciones incorrectas en la electrónica del motor pueden dañarse las piezas del vehículo y puede anularse la homologación del vehículo.

- ▶ Mantener la electrónica del motor y las piezas asociadas solamente en un taller especializado cualificado.

Radiotransmisores

Indicaciones para el montaje de los radiotransmisores

A ADVERTENCIA Peligro de sufrir accidentes por no realizar trabajos profesionales en los radiotransmisores

Si se manipulan o no se montan ulteriormente los radiotransmisores de la forma correcta, su radiación electromagnética podría afectar al sistema electrónico del vehículo.

Como consecuencia podría verse afectada la seguridad de funcionamiento del vehículo.

- ▶ Encargue la realización de los trabajos en los aparatos eléctricos y electrónicos siempre en un taller especializado.

A ADVERTENCIA Peligro de sufrir accidentes debido a una utilización incorrecta de los radiotransmisores

Si utiliza radiotransmisores en el vehículo de forma inadecuada, su radiación electromagnética podría afectar al sistema electrónico del vehículo, por ejemplo:

- si el radiotransmisor no está conectado a una antena exterior
- si la antena exterior está montada incorrectamente o no está libre de reflexiones

Como consecuencia podría verse afectada la seguridad de funcionamiento del vehículo.

- ▶ Encargue el montaje de la antena exterior libre de reflexiones en un taller especializado.
- ▶ Al utilizar los radiotransmisores en el vehículo, conéctelos siempre a la antena exterior libre de reflexiones.

I INDICACIÓN Anulación de la homologación del vehículo debido a la inobservancia de los requisitos de instalación y uso

Si no tiene en cuenta los requisitos de instalación y de uso para los radiotransmisores, puede quedar anulada la homologación del vehículo.

- ▶ Utilice solo bandas de frecuencia autorizadas.
- ▶ Tenga en cuenta las potencias de salida máximas autorizadas en estas bandas de frecuencia.
- ▶ Utilice solo posiciones autorizadas para la antena.

Aplice la Directiva Técnica ISO/TS 21609 (Road Vehicles - EMC guidelines for installation of aftermarket radio frequency transmitting equipment) para el montaje posterior de radiotransmisores. Respete los requisitos legales para los componentes.

Si su vehículo está equipado con una preinstalación para radiocomunicación, utilice las conexiones de alimentación eléctrica y de antena previstas en la preinstalación. Tenga en cuenta para el montaje las instrucciones adicionales del fabricante.

Informaciones sobre la potencia de emisión de los radiotransmisores

Las potencias de emisión máximas (PEAK) en los nudos de apoyo de la antena no deben exceder los valores de la siguiente tabla:

Banda de frecuencia y potencia de emisión máxima

Banda de frecuencia	Potencia de emisión máxima
Onda corta 3 - 54 MHz	100 W
Banda de 4- m- 74 - 88 MHz	30 W
Banda de 2- m- 144 - 174 MHz	50 W
Radiocomunicación por haz de canales/ Tetra 380 - 460 MHz	10 W
Banda de 70- cm- 420 - 450 MHz	35 W
Telefonía móvil (2G/3G/4G)	10 W

Pueden usarse en el vehículo sin ninguna restricción:

- Radiotransmisores con una potencia máxima de emisión de hasta 100 mW
- Radiotransmisores con frecuencias de emisión en la banda de frecuencia 380 - 410 MHz y una potencia de emisión máxima de hasta 2 W (radiocomunicación por haz e canales/ Tetra)
- Teléfonos móviles (2G/3G/4G)

Para las siguientes bandas de frecuencia no existe ninguna restricción para la posición de las antenas en la zona exterior del vehículo:

- Radiocomunicación por haz de canales/Tetra
- Banda de 70- cm-
- 2G/3G/4G

Placa de características del vehículo, número de identificación del vehículo (VIN) y número del motor

Placa de características del vehículo

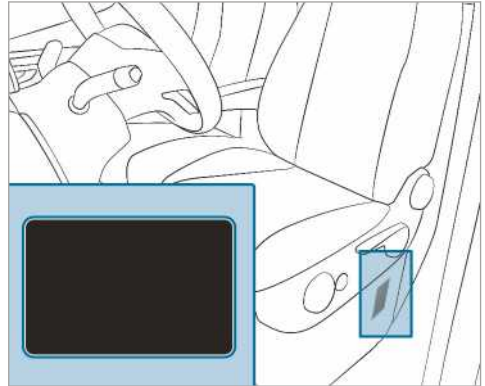

En función del modelo de vehículo, la placa de características del vehículo se encuentra en la caja del asiento del conductor o en el montante B.

- ⓘ Los datos son específicos del vehículo y pueden diferir de los datos representados. Tenga siempre en cuenta los datos de su placa de características del vehículo.



Placa de características del vehículo (ejemplo: Estados del Golfo)

- ① Fabricante de vehículos
- ② FIN (número de identificación del vehículo)
- ③ Masa máxima autorizada
- ④ Carga autorizada sobre el eje delantero (kg)
- ⑤ Carga autorizada sobre el eje trasero (kg)
- ⑥ Tipo de motor
- ⑦ Fecha de fabricación

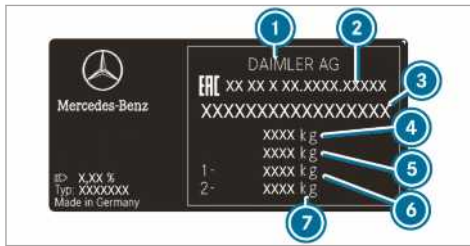

Placa de características del vehículo (ejemplo: Rusia)

- ① Fabricante de vehículos
- ② Número de homologación
- ③ FIN (número de identificación del vehículo)
- ④ Masa máxima autorizada (kg)
- ⑤ Masa máxima autorizada del tren de carretera (kg) (solo para determinados países)
- ⑥ Carga autorizada sobre el eje delantero (kg)
- ⑦ Carga autorizada sobre el eje trasero (kg)

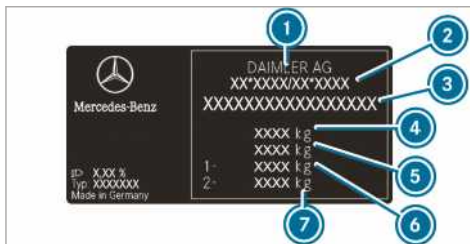

Placa de características del vehículo (ejemplo: todos los demás países)

- ① Fabricante de vehículos
- ② Número de homologación CE (solo para determinados países)
- ③ FIN (número de identificación del vehículo)
- ④ Masa máxima autorizada (kg)
- ⑤ Masa máxima autorizada del tren de carretera (kg) (solo para determinados países)
- ⑥ Carga autorizada sobre el eje delantero (kg)
- ⑦ Carga autorizada sobre el eje trasero (kg)

Adicionalmente, la placa de características del vehículo puede contener los siguientes datos:

- Carga útil
- Masa en vacío
- Cantidad de plazas de asiento de pasajeros

FIN estampado debajo del capó

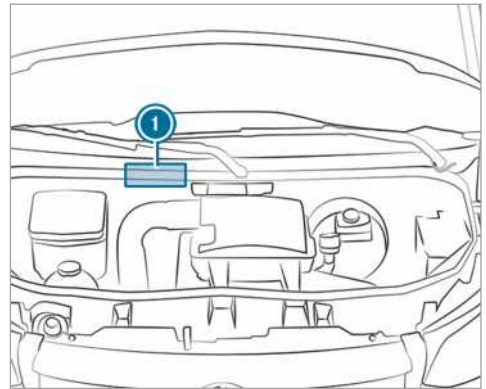

El FIN ① estampado se encuentra debajo del capó.

FIN debajo del parabrisas

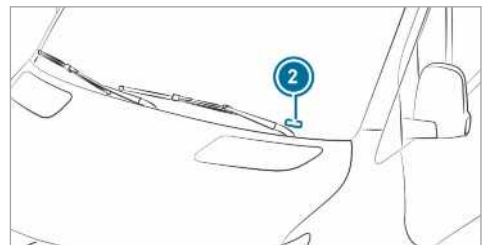

Además, el FIN está montado en el extremo inferior del parabrisas como una placa ②.

El FIN debajo del parabrisas solo está disponible en algunos países.

Número del motor

El número del motor está estampado en el bloque motor. Puede obtener información más detallada en todos los talleres especializados cualificados.

Sustancias de servicio y cantidades de llenado

Indicaciones sobre sustancias de servicio

⚠ ADVERTENCIA Peligro de sufrir lesiones debido a sustancias de servicio perjudiciales para la salud

Las sustancias de servicio pueden ser tóxicas y perjudiciales para la salud.

- ▶ Cuando utilice, almacene o deseche sustancias de servicio, tenga en cuenta las instrucciones de los recipientes originales correspondientes.
- ▶ Conserve las sustancias de servicio siempre en su recipiente original cerrado.
- ▶ Mantenga a los niños alejados de las sustancias de servicio.

 **INDICACIÓN ECOLÓGICA** Contaminación medioambiental por desecho no ecológico

- ▶ Deseche las sustancias de servicio de forma ecológica.

Las sustancias de servicio incluyen:

- Combustible
- Aditivos para el postratamiento de gases de escape, p. ej. AdBlue®
- Lubricantes
- Líquido refrigerante
- Líquido de frenos
- Líquido lavacristales
- Agente frigorígeno del sistema de climatización

Utilice únicamente productos autorizados por Mercedes-Benz. Ni las prestaciones de cortesía ni la garantía comercial de Mercedes-Benz cubren los daños producidos por la utilización de productos no autorizados en el vehículo.

La siguiente inscripción en los recipientes le permite reconocer las sustancias de servicio autorizadas por Mercedes-Benz

- MB-Freigabe (p. ej. MB-Freigabe 229.51)
- MB-Approval (p. ej. MB-Approval 229.51)

Información adicional sobre sustancias de servicio autorizadas:

- en las especificaciones sobre sustancias de servicio de Mercedes-Benz disponibles en <http://bevo.mercedes-benz.com> (indicando la designación de la especificación)
- en un taller especializado cualificado

 **ADVERTENCIA** Peligro de incendio- y explosión debido al combustible

Los combustibles son muy inflamables.

- ▶ Evite en cualquier caso encender fuego, acercar llamas para iluminar, fumar y la formación de chispas.
- ▶ Antes y durante el repostaje apagar el encendido y, si corresponde, la calefacción independiente.

 **ADVERTENCIA** Peligro de sufrir lesiones debido a combustibles

Los combustibles son tóxicos y perjudiciales para la salud.

- ▶ Evite en cualquier caso que el combustible entre en contacto con la piel, los ojos o la ropa, así como su ingestión.
- ▶ No inhale los vapores de combustible.
- ▶ Mantenga a los niños alejados de los combustibles.
- ▶ Mantenga las puertas y ventanillas cerradas durante el proceso de repostaje.

Si usted u otras personas entran en contacto con el combustible, tenga en cuenta lo siguiente:

- ▶ Lave la piel inmediatamente con agua y jabón para eliminar el combustible.
- ▶ Si el combustible ha entrado en contacto con los ojos, aclárese inmediatamente los ojos de forma minuciosa con agua limpia. Acuda inmediatamente a un médico.
- ▶ En caso de ingerir combustible, acuda inmediatamente a un médico. No provoque el vómito.
- ▶ Cámbiese inmediatamente la ropa que se haya mojado con combustible.

Combustible

Indicaciones sobre la calidad del combustible para vehículos con motor diésel

Indicaciones generales

Tenga en cuenta las indicaciones para las sustancias de servicio (→ página 274).

⚠ ADVERTENCIA Peligro de incendio por la mezcla de combustible

Si mezcla diésel con gasolina, el punto de inflamación de la mezcla de combustible es más bajo que el del diésel.

Con el motor en marcha, los componentes del sistema de escape se podrían sobrecalentar sin que usted se dé cuenta.

- ▶ Nunca repostar con gasolina en caso de motores diésel.
- ▶ Nunca añada gasolina al diésel.

! INDICACIÓN Daños por combustible incorrecto

Incluso una cantidad pequeña de combustible equivocado podría originar daños en el sistema de combustible, en el motor y en el sistema de depuración de los gases de escape.

- ▶ Efectúe el repostado solo con diésel sin azufre que cumpla la norma europea EN 590 o sea equivalente. En países donde no se disponga de diésel sin azufre, reposte solo diésel con azufre con un contenido inferior a 50 ppm.

En ningún caso reposte:

- gasolina
- marine diesel
- fuelóleo para calefacción
- gasóleo biológico puro o aceites vegetales
- petróleo o queroseno

Si ha repostado el vehículo por descuido con combustible equivocado:

- ▶ No conecte el encendido.
- ▶ Avise a un taller especializado cualificado.

El siguiente distintivo de compatibilidad para combustible es válido para su vehículo:



- ① Para diésel con un volumen máximo de 7 % de gasóleo biológico (éster metílico de ácidos grasos)

Según la norma europea EN 16942, encontrará los distintivos de compatibilidad para combustible en las siguientes ubicaciones:

- en el rótulo indicador situado en la tapa del depósito combustible del vehículo
- en toda Europa, en los surtidores de combustible o las pistolas de surtidor adecuados para su vehículo

Vehículos compatibles con XTL

De forma alternativa también puede repostar diésel parafínico (p. ej. HVO=hidrobiodiésel, GTL=Gas-To-Liquid), que cumpla la norma EN 15940. Se utiliza el término genérico XTL para referirse a los combustibles diésel parafínicos.

En conformidad con la norma europea EN 16942, los siguientes distintivos de compatibilidad para combustible son válidos para su vehículo compatible con XTL:



- ① Para diésel con un volumen máximo de 7 % de gasóleo biológico (éster metílico de ácidos grasos)



2 Para diésel parafínico

i **Únicamente reposte combustibles diésel parafínicos de acuerdo con EN 15940 si cuenta con el distintivo de compatibilidad para combustible correspondiente en la tapa del depósito de combustible.**

Indicaciones para temperaturas exteriores bajas

Si es posible, reposte su vehículo completamente con gasóleo de invierno al inicio de la temporada de invierno.

Antes de cambiar al gasóleo de invierno, el depósito de combustible debe estar vacío en la medida de lo posible. Mantenga bajo el nivel de combustible la primera vez que efectúe el repostado con gasóleo de invierno, por ejemplo, en la reserva. En el siguiente proceso de repostado ya puede volver a llenar el depósito de combustible con normalidad.

Podrá obtener más información sobre el combustible:

- en una gasolinera
- en un taller especializado cualificado

Contenido del depósito y reserva de combustible

Según el equipamiento puede variar el contenido total del depósito de combustible.

Contenido del depósito y reserva de combustible

Motor diésel	Contenido total
OM651	aproximadamente 50 l
OM651	aproximadamente 65 l
OM651/OM642	aproximadamente 71 l

Motor diésel	Contenido total
OM651	aproximadamente 92 l
OM651/OM642	aproximadamente 93 l
Motor diésel	De los cuales reserva
Modelo con aproximadamente 50 l de contenido total	aproximadamente 12 l
Modelo con aproximadamente 65 l de contenido total	aproximadamente 12 l
Modelo con aproximadamente 71 l de contenido total	aproximadamente 12 l
Modelo con aproximadamente 92 l de contenido total	aproximadamente 12 l
Modelo con aproximadamente 93 l de contenido total	aproximadamente 12 l

AdBlue®

Indicaciones para el AdBlue®

Tenga en cuenta las indicaciones sobre las sustancias de servicio (→ página 274).

AdBlue® es un líquido soluble en agua para el postratamiento de gases de escape de los motores diésel.

! **INDICACIÓN** Daños provocados por aditivos en AdBlue® o por dilución de AdBlue®

El postratamiento de gases de escape AdBlue® puede averiarse por

- aditivos en el AdBlue®
- la dilución del AdBlue®

▶ Utilice solo AdBlue® conforme a ISO 22241.

▶ No mezcle ningún aditivo.

▶ No diluya el AdBlue®.

INDICACIÓN Daños y averías debido a suciedad en el AdBlue®

La suciedad en el AdBlue® provoca

- valores de emisiones elevados
- daños en el catalizador
- averías del motor
- fallos de funcionamiento en el postratamiento de gases de escape de AdBlue®

▶ Evite la entrada de suciedad en el AdBlue®.

INDICACIÓN ECOLÓGICA Suciedad por AdBlue®

Los restos de AdBlue® se cristalizan con el tiempo y ensucian las superficies afectadas.

▶ Aclare con agua de inmediato las superficies que hayan entrado en contacto con AdBlue® durante el repostado o elimine el AdBlue® con un paño húmedo y agua fría.

Si el AdBlue® ya se ha cristalizado, utilice para la limpieza una esponja y agua fría.

Si se abre el depósito de AdBlue®, puede salir vapor de amoníaco en pequeñas cantidades. No respire los vapores de amoníaco que salgan. Rellene el depósito de AdBlue® solo en zonas convenientemente ventiladas.

Consumo y cantidad de llenado de AdBlue®

Consumo de AdBlue®

El consumo de AdBlue®, al igual que el consumo de combustible, depende en gran medida del estilo de conducción y de las condiciones de servicio. El consumo de AdBlue® se sitúa, por regla general, en un rango de entre el 0 y el 10 por ciento del consumo de combustible. El AdBlue® debe rellenarse, de ser necesario, cuando se muestre la indicación de repostado en el cuadro de instrumentos conforme a las instrucciones. Esto también puede ser necesario entre los mantenimientos programados.

Compruebe el nivel de llenado de AdBlue® antes de desplazarse a un país fuera de Europa. El llenado de AdBlue® puede realizarse en cualquier surtidor de combustible de AdBlue® de una gasolinera o mediante los envases disponibles en el mercado.

Contenido total del depósito de AdBlue®

Vehículo	Contenido total
Todos los modelos	22 l

Postratamiento de gases de escape

Para garantizar el correcto funcionamiento del sistema de postratamiento de gases de escape, haga funcionar el vehículo con AdBlue®.

Si utiliza el vehículo sin AdBlue® o si este presenta un funcionamiento anómalo relevante desde el punto de vista de la emisión de gases de escape, el permiso de circulación quedará invalidado. La consecuencia legal es que ya no podrá circular con el vehículo por vías públicas.

La gestión del motor supervisa los componentes del postratamiento de gases de escape para velar por el cumplimiento de las normas de emisión. Si intenta circular con el vehículo sin AdBlue®, con AdBlue® diluido o con otro agente reductor, la gestión del motor lo detectará. También se detectarán y se documentarán otras averías relevantes desde el punto de vista de la emisión de gases de escape como, por ejemplo, averías de dosificación o errores del sensor.

En tal caso, la gestión del motor impide arrancar el motor de nuevo después de mostrar los avisos de advertencia correspondientes.

Rellene, por dicho motivo, el depósito de AdBlue® regularmente durante el funcionamiento del vehículo o, a más tardar, en cuanto reciba el primer aviso de advertencia en el cuadro de instrumentos.

Aceite del motor

Indicaciones sobre el aceite del motor

Tenga en cuenta las indicaciones sobre las sustancias de servicio (→ página 274).



! **INDICACIÓN** Avería del motor debido a un filtro de aceite incorrecto, aceite o aditivos incorrectos

- ▶ No utilice ningún aceite del motor ni ningún filtro de aceite con especificaciones diferentes a las necesarias e indicadas explícitamente para los intervalos de servicio prescritos.
- ▶ No modifique el aceite del motor o el filtro de aceite para alcanzar intervalos de cambio más prolongados a los prescritos.
- ▶ No emplee aditivos.
- ▶ Sustituya el aceite del motor en el intervalo previsto.

Mercedes-Benz le recomienda realizar el cambio de aceite en un taller especializado cualificado. En los motores de Mercedes-Benz solo pueden usarse aceites de motor autorizados por Mercedes-Benz.

Información adicional sobre el aceite de motor y el filtro de aceite:

- en las especificaciones sobre sustancias de servicio de Mercedes-Benz en <http://bevo.mercedes-benz.com> (indicando la designación de la especificación)
- en un taller especializado cualificado

Cantidad de llenado del aceite del motor

Cantidades de llenado de aceite del motor

Motor	Aceite del motor
OM642	aproximadamente 12,5 l
OM651 (tracción trasera)	aproximadamente 11,5 l
OM651 (tracción delantera)	aproximadamente 8 l

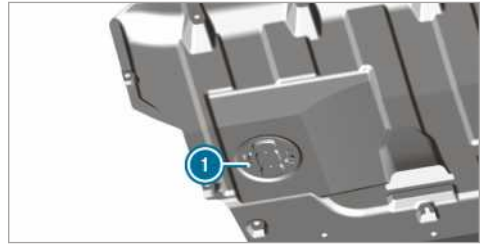

- ① Acceso al tornillo de vaciado de aceite (vehículo con cubierta inferior de los bajos)

Indicaciones sobre el líquido de frenos

Tenga en cuenta las indicaciones para las sustancias de servicio (→ página 274).

▲ **ADVERTENCIA** Peligro de accidente debido a burbujas de vapor en el sistema de frenos

El líquido de frenos absorbe constantemente humedad ambiental. Como consecuencia, el punto de ebullición del líquido de frenos disminuye. Si el punto de ebullición es demasiado bajo, en caso de un esfuerzo elevado de los frenos se pueden producir burbujas de vapor en el sistema de frenos.

Como consecuencia, el efecto de frenado se vería afectado.

- ▶ Sustituya el líquido de frenos en el intervalo previsto.

! **INDICACIÓN** El líquido de frenos puede provocar daños en la pintura, los plásticos o las gomas

Si el líquido de frenos entra en contacto con la pintura, los plásticos o las gomas pueden producirse daños materiales.

- ▶ Si la pintura, los plásticos o las gomas entran en contacto con el líquido de frenos, aclare de inmediato dichas superficies con agua.

Observe las indicaciones sobre el cuidado de la pintura y pintura mate (→ página 206).

Encargue la sustitución regular del líquido de frenos en un taller especializado.

Utilice solamente líquido de frenos autorizado por Mercedes-Benz según MB-Freigabe o MB-Approval 331.0.

Más información sobre el líquido de frenos:

- en las especificaciones sobre sustancias de servicio de Mercedes-Benz, en <http://bevo.mercedes-benz.com>
- en un taller especializado

Líquido refrigerante

Indicaciones sobre el líquido refrigerante

Tenga en cuenta las indicaciones sobre las sustancias de servicio (→ página 274).

⚠ ADVERTENCIA - Peligro de incendio y de sufrir lesiones debido al agente anticongelante

Si el agente anticongelante entra en contacto con los componentes calientes del compartimento del motor, se puede inflamar.

- ▶ Deje enfriar el motor antes de rellenar agente anticongelante.
- ▶ Asegúrese de que no caiga agente anticongelante junto a la abertura de llenado.
- ▶ Antes de arrancar el vehículo, limpie a fondo los componentes ensuciados con agente anticongelante.

! INDICACIÓN Daño por líquido refrigerante incorrecto

- ▶ Rellene solamente líquido refrigerante mezclado previamente con la protección anticongelante que desee.

Encontrará información sobre el líquido refrigerante en los siguientes lugares:

- en la especificación sobre sustancias de servicio de Mercedes-Benz 310.1
 - en Internet en la página <http://bevo.mercedes-benz.com>
 - en la Mercedes-Benz BeVo App
- en un taller especializado cualificado

! INDICACIÓN Sobre calentamiento a temperaturas exteriores elevadas

Si se utiliza un líquido refrigerante inadecuado, el sistema de refrigeración del motor no estará protegido lo suficiente frente al sobre calentamiento y la corrosión con temperaturas exteriores elevadas.

- ▶ Utilice siempre un líquido refrigerante autorizado por Mercedes-Benz.
- ▶ Tenga en cuenta las indicaciones que figuran en las prescripciones de Mercedes-Benz sobre sustancias de servicio 310.1.

! INDICACIÓN Daño en la pintura por el líquido refrigerante

- ▶ No derramar líquido refrigerante sobre superficies pintadas.

Renueve regularmente el líquido refrigerante en un taller especializado cualificado.

Porcentaje de agente corrosivo/agente anticongelante en el sistema de refrigeración del motor

- mínimo 50 % (protección anticongelante hasta aprox. -37 °C)
- máximo 55 % (protección anticongelante hasta -45 °C)

Líquido lavacristales

Indicaciones sobre el líquido lavacristales

Tenga en cuenta las indicaciones sobre las sustancias de servicio (→ página 274).

⚠ ADVERTENCIA - Peligro de incendio y de sufrir lesiones por líquido lavacristales concentrado

El líquido lavacristales concentrado es muy inflamable. Podría inflamarse si llega a componentes calientes del motor o del sistema de escape.

- ▶ Asegúrese de que no llegue líquido lavacristales concentrado a la abertura de llenado.

! INDICACIÓN Daños del alumbrado exterior por líquido lavacristales inadecuado

Los líquidos lavacristales inadecuados pueden dañar las superficies de plástico del alumbrado exterior.

- ▶ Utilice únicamente líquido lavacristales que también sea adecuado para superficies de plástico, por ejemplo, MB SummerFit o MB WinterFit.

INDICACIÓN Eyectores obstruidos por la mezcla de líquidos lavacrystales

▶ No mezcle MB SummerFit ni MB WinterFit con otros líquidos lavacrystales.

No utilice agua destilada ni desionizada, de lo contrario el sensor de nivel de llenado puede dar resultados erróneos.

Información sobre el líquido lavacrystales

Líquido lavacrystales recomendado:

- Por encima del punto de congelación: por ejemplo, MB SummerFit
- Por debajo del punto de congelación: por ejemplo, MB WinterFit

Relación de mezcla

La correcta relación de mezcla figura en los datos indicados en el depósito de anticongelante.

Mezcle con el agua de lavado un líquido lavacrystales en todas las épocas del año.

Agente frigorígeno

Indicaciones sobre el agente frigorígeno

Tenga en cuenta las indicaciones sobre las sustancias de servicio (→ página 274).

i El sistema de climatización de su vehículo puede llenarse con agente frigorígeno R-134a. El agente frigorígeno R-134a contiene gas fluorado de efecto invernadero.

Si su vehículo contiene agente frigorígeno R-134a se debe observar la siguiente indicación:

INDICACIÓN Daño por agente frigorígeno incorrecto

En caso de utilizar un agente frigorígeno incorrecto, podría dañarse el sistema de climatización.

- ▶ Utilice únicamente el agente frigorígeno R-134a o el aceite PAG homologado por Mercedes-Benz.
- ▶ El aceite PAG homologado no se debe mezclar con otro aceite PAG que no esté homologado para el agente frigorígeno R-134a.

Los trabajos de mantenimiento como, por ejemplo, el relleno de agente frigorígeno o la sustitución de componentes se deben realizar solamente en un taller especializado. Para ello se

deben observar todas las normas vigentes, así como la norma SAE J639.

Encargue siempre la realización de todos los trabajos en el sistema de climatización en un taller especializado.

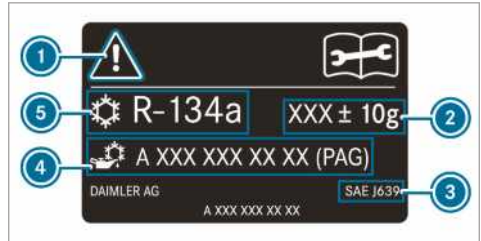

Rótulo indicador del agente frigorígeno (ejemplo)

- ① Símbolos de advertencia
- ② Cantidad de llenado del agente frigorígeno
- ③ Normas vigentes
- ④ Número de pieza del aceite PAG
- ⑤ Tipo de agente frigorígeno

Los símbolos de advertencia ① advierten:

- de posibles peligros
- de la realización de los trabajos de mantenimiento en un taller especializado

Datos del vehículo

Información sobre las medidas del vehículo

En el siguiente apartado encontrará los datos técnicos más importantes del vehículo. Puede encontrar en sus papeles del vehículo datos técnicos específicos del vehículo y dependientes del equipamiento, tales como p. ej. las dimensiones y los pesos del vehículo.

Puedo encontrar también los datos técnicos actuales en internet en la dirección <http://www.mercedes-benz.com>.

Dispositivo de remolque

Indicaciones sobre el dispositivo de remolque

⚠ ADVERTENCIA Peligro de accidente por un montaje no autorizado de un dispositivo de remolque

Si el montaje posterior de un dispositivo de remolque no es admisible y monta un dispositivo de remolque u otros componentes, el lar-

guero del bastidor se debilitará y puede partirse. En este caso, el remolque podría soltarse del vehículo.

¡Existe peligro de accidente!

Monte un dispositivo de remolque posteriormente solo si está permitido.

Tenga en cuenta las indicaciones sobre el modo con remolque(→ página 177).

Solamente se permite acoplar posteriormente un dispositivo de remolque si hay registrada una masa máxima remolcable en la documentación del vehículo.

Encontrará más información sobre el dispositivo de remolque en un taller especializado cualificado o en Internet en el https://bb-portal.mercedes-benz.com/portal/kat_iv.html?&L.

Mercedes-Benz le recomienda realizar el montaje posterior de un dispositivo de remolque en un Punto de servicio Mercedes-Benz.

Utilice solo dispositivos de remolque que Mercedes-Benz haya probado y autorizado especialmente para su vehículo.

La masa máxima remolcable autorizada para remolques no frenados es de 750 kg.

Masas máximas remolcables

En modo con remolque, la masa máxima autorizada de los vehículos matriculados como turismo se incrementa en 100 kg. La carga máxima autorizada sobre el eje trasero debe respetarse. Para ello, de acuerdo con la Directiva 92/21/CEE, la velocidad de marcha debe limitarse a 100 km/h o a un valor inferior.

Los valores de los pesos y cargas autorizados que no pueden excederse se encuentran también

- en su documentación del vehículo y
- en la placa de características del dispositivo del remolque, del remolque y del vehículo

Si los valores difieren entre sí, será válido el más bajo.

Máxima carga de apoyo

La carga de apoyo es como máximo

- 100 kg con una masa máxima remolcable de 2.000 kg

- 120 kg con una masa máxima remolcable de 2.800 kg o 3.000 kg
- 140 kg con una mas máxima remolcable de 3.500 kg

Puntos de amarre y sistemas portaequipajes

Informaciones sobre los puntos de sujeción

! **INDICACIÓN** Accidente en caso de exceder la capacidad de carga máxima de los puntos de sujeción

Si combina diferentes puntos de sujeción para la sujeción de la carga, tiene que considerar siempre como capacidad de carga máxima la del punto de sujeción más débil.

En un frenado en seco p. ej. actúan fuerzas, que pueden alcanzar varias veces la fuerza de peso de la mercancía.

► Para repartir la absorción de fuerza, utilice siempre diferentes puntos de sujeción. Cargue de forma uniforme los puntos de sujeción.

Puede encontrar informaciones adicionales sobre los puntos de sujeción y las argollas de sujeción en el capítulo "Transportar" (→ página 190).

Argollas de sujeción

Carga de tracción máxima de las argollas de anclaje

Argollas de sujeción	Fuerza de tracción autorizada
Combi	350 daN
Furgoneta	800 daN
Caja de carga de hasta 3,5,t de peso máximo autorizado	400 daN
Caja de carga por encima de 3,5 t de peso máximo autorizado	800 daN

Rieles de carga

Carga de tracción máxima de los puntos de amarre en el espacio de carga

Punto de sujeción	Fuerza de tracción autorizada
Riel de carga en el piso del espacio de carga	500 daN
Riel de carga inferior en la pared lateral	200 daN
Riel de carga superior en la pared lateral	125 daN

Los valores especificados son válidos solamente para cargas verticales sobre el piso del espacio de carga, si

- la carga está asegurada en dos puntos de sujeción del riel y
- la distancia al siguiente seguro de carga en el mismo riel es de aproximadamente 1 m.

Información sobre soportes sobre el techo

⚠ ADVERTENCIA Peligro de accidente si se sobrepasa la carga sobre el techo máxima

Si carga el techo, así como todos los elementos agregados situados en el exterior o interior, el centro de gravedad del vehículo se eleva y se modifican las propiedades de marcha habituales, así como el comportamiento de frenado y la maniobrabilidad. El vehículo se inclina con más fuerza en las curvas y puede reaccionar más lentamente a los giros del volante.

Si supera la carga máxima sobre el techo, las propiedades de marcha, así como la maniobrabilidad y el comportamiento de frenado, se ven notablemente afectados.

- ▶ Respete siempre la carga máxima sobre el techo y adapte la conducción.

⚠ ADVERTENCIA Peligro de accidente por carga no uniforme

Si carga el vehículo de forma no uniforme, las propiedades de marcha, la maniobrabilidad y el comportamiento de frenado pueden resultar considerablemente afectados.

- ▶ Cargue el vehículo de manera uniforme.
- ▶ Asegure la carga para impedir su desplazamiento.

! **INDICACIÓN** Peligro de accidente al sobrepasar la carga máxima autorizada sobre el techo

Si el peso del equipaje sobre el techo, incluyendo el soporte sobre el techo, sobrepasa la carga máxima autorizada sobre el techo, existe peligro de accidente.

- ▶ Preste atención a que el peso conjunto del equipaje y el soporte sobre el techo no sobrepase la carga máxima autorizada sobre el techo.
- ▶ Los pies de apoyo del soporte sobre el techo deben estar colocados a una distancia regular.
- ▶ Mercedes-Benz le recomienda el montaje de un estabilizador en el eje delantero del vehículo.

Encontrará más información sobre medidas de seguridad en el capítulo "Transporte" (→ página 190).

Carga máx. sobre el techo/pares de pies de apoyo de los soportes sobre el techo

Vehículos con	Carga máxima sobre el techo	Número mínimo de pares de pies de apoyo
Techo normal (sin caja de carga)	300 kg	6
Techo normal (con caja de carga)	50 kg	2
Techo alto (sin caja de carga)	150 kg	3
Cabina doble	100 kg	2

Estos datos son válidos con una distribución uniforme de la carga sobre toda la superficie del techo.

Con un soporte sobre el techo más corto, reduzca la carga porcentualmente. La carga

máxima por cada par de pies de apoyo del soporte sobre el techo es de 50 kg.

En el capítulo "Transporte" figuran las instrucciones para la carga del vehículo y más información sobre la distribución y la sujeción de la carga (→ página 190).

Información sobre los soportes para escaleras

⚠ ADVERTENCIA Peligro de lesiones y accidente por exceso de carga de apoyo

Si supera la carga de apoyo autorizada al utilizar el soporte, el sistema portaequipajes se puede soltar del vehículo y poner en peligro a los demás usuarios de la vía pública.

▶ Respete siempre la carga de apoyo autorizada al utilizar el soporte.

Soporte para escaleras, carga máxima

	Carga máxima
Soporte para escaleras delantero	200 kg
Soporte para escaleras trasero	100 kg

Estos datos son válidos con una distribución uniforme de la carga sobre toda la superficie del soporte para escaleras.

En el capítulo "Transporte" figuran las instrucciones para la carga del vehículo y más información sobre la distribución y la sujeción de la carga (→ página 190).

Avisos en el visualizador

Introducción



Indicaciones sobre los avisos en el visualizador

Los avisos aparecen en el visualizador multifunción.

Los avisos en el visualizador con representaciones gráficas pueden estar representados en las Instrucciones de servicio de forma simplificada y diferir de la representación mostrada en el visualizador multifunción. El visualizador multifunción muestra los avisos de alta prioridad en color rojo. Con determinados avisos mostrados en el visualizador suena adicionalmente una señal acústica de advertencia.

Actúe siguiendo los avisos mostrados en el visualizador y observe las indicaciones adicionales de estas Instrucciones de servicio.

Con algunos avisos mostrados en el visualizador aparecen también símbolos:

-  más información
-  ocultación del aviso mostrado en el visualizador

Efectuando un gesto táctil hacia la derecha o la izquierda sobre la parte izquierda del Touch-Control, puede elegir entre los símbolos. Al pulsar en  se le mostrará más información al respecto

en el visualizador multifunción. Al pulsar  se oculta el aviso mostrado en el visualizador.

Puede ocultar los avisos en el visualizador de baja prioridad pulsando la tecla  o con la zona izquierda del Touch-Control. Los avisos mostrados en el visualizador se almacenarán en la memoria de avisos.

Elimine la causa de un aviso mostrado en el visualizador lo antes posible.

No podrá ocultar los avisos de alta prioridad mostrados en el visualizador. El visualizador multifunción muestra estos avisos de forma permanente hasta que se haya subsanado la causa del aviso mostrado en el visualizador.

Consulta de los avisos memorizados en el visualizador

Ordenador de a bordo:



 [Servicio](#)  **1 aviso**







Si no existe ningún aviso, en el visualizador multifunción aparece **No hay ningún aviso**.



► Desplácese por los avisos en el visualizador realizando gestos de barrido hacia arriba o hacia abajo en el Touch-Control de la izquierda del volante.



► **Salida de la memoria de avisos:** pulse la tecla .

Sistemas de seguridad



Avisos mostrados en el visualizador	Posibles causas / consecuencias y ► soluciones
 <p>Windowbag izquierdo Avería Acudir al taller (ejemplo)</p>	<p>* El windowbag correspondiente está averiado .</p> <div style="border: 1px solid gray; padding: 5px; margin: 5px 0;"> <p> ADVERTENCIA Peligro de lesiones- o de muerte por fallos de funcionamiento en el windowbag</p> <p>Si el windowbag está averiado, puede activarse involuntariamente, o no activarse en caso de producirse un accidente con elevada deceleración del vehículo.</p> <p>► Revise inmediatamente el windowbag en un taller especializado y encargue su reparación.</p> </div> <p>► Diríjase de inmediato a un taller especializado.</p>

Avisos mostrados en el visualizador	Posibles causas / consecuencias y ► soluciones
 <p>delantero izquierdo Avería Acudir al taller (ejemplo)</p>	<p>* El sistema de retención correspondiente está averiado .</p> <div style="background-color: #e0e0e0; padding: 5px; margin-bottom: 10px;"> <p>▲ ADVERTENCIA Peligro de lesiones o de muerte por fallos de funcionamiento del sistema de retención</p> </div> <p>Si se ha averiado el sistema de retención, pueden activarse involuntariamente algunos componentes del sistema de retención, o no hacerlo de la forma prevista en caso de accidente. Esto puede afectar, por ejemplo, al pretensor de cinturón o al airbag.</p> <p>► Encargue inmediatamente la revisión y la reparación del sistema de retención en un taller especializado.</p> <p>Detección de una avería en el sistema de retención:</p> <ul style="list-style-type: none"> • Con el encendido conectado, el testigo luminoso de advertencia  del sistema de retención no se ilumina. • Durante la marcha, el testigo luminoso de advertencia  del sistema de retención se ilumina de forma permanente o repetida. <p>► Diríjase de inmediato a un taller especializado.</p>
 <p>Sistema de retención Avería Acudir al taller</p>	<p>* El sistema de retención está averiado .</p> <div style="background-color: #e0e0e0; padding: 5px; margin-bottom: 10px;"> <p>▲ ADVERTENCIA Peligro de lesiones o de muerte por fallos de funcionamiento del sistema de retención</p> </div> <p>Si se ha averiado el sistema de retención, pueden activarse involuntariamente algunos componentes del sistema de retención, o no hacerlo de la forma prevista en caso de accidente. Esto puede afectar, por ejemplo, al pretensor de cinturón o al airbag.</p> <p>► Encargue inmediatamente la revisión y la reparación del sistema de retención en un taller especializado.</p> <p>Detección de una avería en el sistema de retención:</p> <ul style="list-style-type: none"> • Con el encendido conectado, el testigo luminoso de advertencia  del sistema de retención no se ilumina. • Durante la marcha, el testigo luminoso de advertencia  del sistema de retención se ilumina de forma permanente o repetida. <p>► Diríjase de inmediato a un taller especializado.</p>

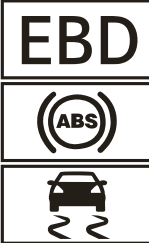

Avisos mostrados en el visualizador	Posibles causas / consecuencias y ► soluciones
 <p data-bbox="87 276 288 323">El freno de estacionamiento no funciona</p>	<p data-bbox="367 188 983 236">* Hay una avería en el sistema, el freno de estacionamiento no funciona.</p> <div data-bbox="384 252 1005 475" style="border: 1px solid gray; padding: 5px;"> <p data-bbox="400 260 983 308">▲ ADVERTENCIA Peligro de accidente por avería del sistema de frenos</p> <p data-bbox="400 323 988 371">Si el sistema de frenos está averiado, el comportamiento de frenado puede verse afectado.</p> <ul style="list-style-type: none"> <li data-bbox="400 387 748 411">► Prosiga la marcha con precaución. <li data-bbox="400 419 972 467">► Encargue de inmediato la revisión del sistema de frenos en un taller especializado. </div> <ul style="list-style-type: none"> <li data-bbox="384 491 966 539">► Estacione el vehículo sobre una superficie plana y asegúrelo contra el desplazamiento. <li data-bbox="384 547 994 595">► Vehículos con cambio automático: acople la posición P del cambio. <li data-bbox="384 603 916 627">► Vehículos con cambio manual: acople la 1ª marcha. <li data-bbox="384 643 983 691">► Encargue de inmediato la revisión del sistema de frenos en un taller especializado.
 <p data-bbox="87 798 311 869">Declive demasiado pronunciado Ver Instrucciones de servicio</p>	<p data-bbox="367 710 994 774">* La tensión de la red de a bordo es baja o hay una avería en el sistema, es probable que la fuerza de retención para el declive no sea suficiente.</p> <div data-bbox="384 790 1005 1109" style="border: 1px solid gray; padding: 5px;"> <p data-bbox="400 798 994 853">▲ ADVERTENCIA Peligro de accidente por fuerza de retención insuficiente del freno de estacionamiento eléctrico</p> <p data-bbox="400 869 944 941">Si el freno de estacionamiento eléctrico no posee fuerza de retención suficiente en un declive pronunciado, el vehículo puede desplazarse involuntariamente.</p> <ul style="list-style-type: none"> <li data-bbox="400 949 955 997">► Estacione el vehículo sobre una superficie plana y asegúrelo contra el desplazamiento. <li data-bbox="400 1005 949 1053">► Vehículos con cambio automático: acople la posición P del cambio. <li data-bbox="400 1061 910 1093">► Vehículos con cambio manual: acople la 1ª marcha. </div> <p data-bbox="384 1117 955 1165">Tenga en cuenta las indicaciones sobre el estacionamiento del vehículo (→ página 151).</p>

Avisos mostrados en el visualizador	Posibles causas / consecuencias y ► soluciones
 <p>Freno de estacionamiento Ver Instrucciones de servicio</p>	<p>* La tensión de la red de a bordo es baja o hay una avería en el sistema, es probable que la fuerza de cierre para el declive no sea suficiente.</p> <div data-bbox="406 276 1031 339" style="background-color: #cccccc; padding: 5px;"> <p>▲ ADVERTENCIA Peligro de accidente por avería del sistema de frenos</p> </div> <p>Si el sistema de frenos está averiado, el comportamiento de frenado puede verse afectado.</p> <ul style="list-style-type: none"> ► Prosiga la marcha con precaución. ► Encargue de inmediato la revisión del sistema de frenos en un taller especializado. <ul style="list-style-type: none"> ► Estacione el vehículo sobre una superficie plana y asegúrelo contra el desplazamiento. ► Vehículos con cambio automático: acople la posición [P] del cambio. ► Vehículos con cambio manual: acople la 1ª marcha. ► Encargue de inmediato la revisión del sistema de frenos en un taller especializado.
<p>Comprobar forros de freno Ver Instrucciones de servicio</p>	<p>* Los forros de freno están al límite de desgaste.</p> <div data-bbox="406 770 1031 834" style="background-color: #cccccc; padding: 5px;"> <p>▲ ADVERTENCIA Peligro de accidente por potencia de frenado afectada</p> </div> <p>Si los forros de freno están al límite de desgaste, la potencia de frenado podría verse afectada.</p> <ul style="list-style-type: none"> ► Prosiga la marcha con precaución. ► Encargue de inmediato la revisión del sistema de frenos en un taller especializado. <ul style="list-style-type: none"> ► Acuda a un taller especializado cualificado.
 <p>Comprobar el nivel del líquido de frenos</p>	<p>* Hay poco líquido de frenos en el depósito de líquido de frenos.</p> <div data-bbox="406 1090 1031 1153" style="background-color: #cccccc; padding: 5px;"> <p>▲ ADVERTENCIA Peligro de accidente por bajo nivel de líquido de frenos</p> </div> <p>Si el nivel de líquido de frenos es demasiado bajo, el efecto de frenado y, con él, el comportamiento de frenado pueden verse afectados.</p> <ul style="list-style-type: none"> ► Deténgase de inmediato teniendo en cuenta la situación del tráfico. No prosiga la marcha. ► Póngase en contacto con un taller especializado. ► No añada líquido de frenos. <ul style="list-style-type: none"> ► Deténgase de inmediato teniendo en cuenta la situación del tráfico. No prosiga la marcha. ► Póngase en contacto con un taller especializado. ► No rellene líquido de frenos.

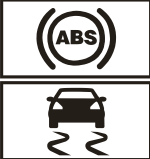

Avisos mostrados en el visualizador	Posibles causas / consecuencias y ► soluciones
Freno sobrecalent. Conducir con cuidado	<p>* Si la tracción integral está conectada, su aplicación en terrenos no asentados extremos puede sobrecalentar el sistema de frenos.</p> <p>► Pise menos el acelerador o deténgase y deje que el sistema de frenos se enfríe.</p>
Asistente de frenado activo Funcionamiento limitado Ver Instrucciones de servicio	<p>* El asistente de frenado activo está averiado.</p> <p>► Acuda a un taller especializado cualificado.</p>
Asistente de frenado activo Funcionamiento limitado temporalmente Ver Instrucciones de servicio	<p>* El asistente de frenado activo no está disponible temporalmente. Las condiciones del entorno están fuera de los límites del sistema (→ página 159).</p> <p>► Prosiga la marcha. Cuando las condiciones del entorno estén dentro de los límites del sistema, este volverá a estar disponible.</p> <p>► Si el aviso en el visualizador no se apaga, detenga el vehículo sin poner en peligro la seguridad vial y vuelva a arrancar el motor.</p>
Sensores de radar sucios Ver Instrucciones de servicio	<p>* El sistema de detección por radar está averiado. Posibles causas:</p> <ul style="list-style-type: none"> • suciedad de los sensores • fuertes precipitaciones • recorridos interurbanos prolongados sin tráfico fluido, por ejemplo, en el desierto <p>Los sistemas de asistencia y de seguridad de marcha podrían estar averiados o no estar disponibles temporalmente.</p> <p>Los sistemas de asistencia y de seguridad de marcha volverán a estar disponibles cuando se subsanen las causas.</p> <p>Si no desaparece el aviso del visualizador:</p> <p>► Detenga el vehículo sin poner en peligro la seguridad vial.</p> <p>► Limpie todos los sensores (→ página 207).</p> <p>► Vuelva a poner el motor en marcha.</p>
SOS NOT READY	<p>* El sistema de llamada de emergencia Mercedes-Benz no está disponible.</p> <p>Posibles causas:</p> <ul style="list-style-type: none"> • El encendido está desconectado. • El sistema de llamada de emergencia Mercedes-Benz está averiado. <p>► Conecte el encendido.</p> <p>Si el sistema de llamada de emergencia no está operativo, se muestra el aviso correspondiente en el visualizador multifunción del cuadro de instrumentos.</p> <p>► Acuda a un taller especializado cualificado.</p> <p>ⓘ Puede consultar la disponibilidad regional del sistema de llamada de emergencia Mercedes-Benz en: http://www.mercedes-benz.com/connect_ecall.</p>





Avisos mostrados en el visualizador	Posibles causas / consecuencias y ► soluciones
 <p data-bbox="109 443 344 491">no funcionan Ver Instrucciones de servicio</p>	<p data-bbox="389 188 1010 268">* Los sistemas EBD, ABS y ESP® están averiados. También pueden estar averiados otros sistemas de asistencia y de seguridad de marcha.</p> <div data-bbox="407 288 1028 352" style="background-color: #e0e0e0; padding: 5px;"> <p data-bbox="423 295 1005 347">▲ ADVERTENCIA Peligro de derrape en caso de avería de los sistemas EBD, ABS y ESP®</p> </div> <p data-bbox="423 363 1010 443">Si los sistemas EBD, ABS y ESP® están averiados, las ruedas pueden bloquearse al frenar y el sistema ESP® no estabilizará el vehículo.</p> <p data-bbox="423 451 1010 555">Con ello la maniobrabilidad y el comportamiento de frenado se ven notablemente afectados. La distancia de frenado puede alargarse en situaciones de frenado de emergencia. Además, se desconectan otros sistemas de seguridad de marcha.</p> <ul data-bbox="423 563 999 643" style="list-style-type: none"> ► Prosiga la marcha con precaución. ► Encargue de inmediato la revisión del sistema de frenos en un taller especializado. <ul data-bbox="407 667 864 726" style="list-style-type: none"> ► Prosiga la marcha con precaución. ► Diríjase de inmediato a un taller especializado.
 <p data-bbox="109 833 333 880">no funciona Ver Instrucciones de servicio</p>	<p data-bbox="389 742 685 762">* El sistema ESP® está averiado.</p> <p data-bbox="407 770 1010 826">También pueden estar averiados otros sistemas de asistencia y de seguridad de marcha.</p> <p data-bbox="407 834 1021 906">El sistema de frenos sigue funcionando de la forma habitual. La distancia de frenado puede alargarse en situaciones de frenado de emergencia.</p> <div data-bbox="407 927 1028 991" style="background-color: #e0e0e0; padding: 5px;"> <p data-bbox="423 933 987 986">▲ ADVERTENCIA Peligro de derrape por avería del sistema ESP®</p> </div> <p data-bbox="423 1002 994 1074">Si el sistema ESP® está averiado, no estabilizará el vehículo. Además, se desconectan otros sistemas de seguridad de marcha.</p> <ul data-bbox="423 1082 999 1169" style="list-style-type: none"> ► Prosiga la marcha con precaución. ► Encargue la revisión del sistema ESP® en un taller especializado. <ul data-bbox="407 1193 864 1251" style="list-style-type: none"> ► Prosiga la marcha con precaución. ► Diríjase de inmediato a un taller especializado.



Avisos mostrados en el visualizador	Posibles causas / consecuencias y ► soluciones
 <p>no disponible temporalmente Ver Instrucciones de servicio</p>	<p>* El sistema ESP® no está disponible temporalmente. También pueden estar averiados otros sistemas de asistencia y de seguridad de marcha.</p> <div style="border: 1px solid gray; padding: 5px; margin: 5px 0;"> <p>▲ ADVERTENCIA Peligro de derrape por avería del sistema ESP®</p> <p>Si el sistema ESP® está averiado, no estabilizará el vehículo. Además, se desconectan otros sistemas de seguridad de marcha.</p> <ul style="list-style-type: none"> ► Prosiga la marcha con precaución. ► Encargue la revisión del sistema ESP® en un taller especializado. </div> <ul style="list-style-type: none"> ► Conduzca con precaución un trayecto adecuado con curvas suaves a una velocidad superior a 30 km/h. ► Si el aviso en el visualizador no se apaga, diríjase de inmediato a un taller especializado. Hágalo conduciendo con precaución.
 <p>no disponibles temporalmente Ver Instrucciones de servicio</p>	<p>* Los sistemas ABS y ESP® no están disponibles temporalmente. También pueden no estar disponibles temporalmente otros sistemas de asistencia y de seguridad de marcha.</p> <div style="border: 1px solid gray; padding: 5px; margin: 5px 0;"> <p>▲ ADVERTENCIA Peligro de derrape en caso de avería de los sistemas ABS y ESP®</p> <p>Si los sistemas ABS y ESP® están averiados, las ruedas pueden bloquearse al frenar y el ESP® no estabilizará el vehículo. Debido a esto, la maniobrabilidad y el comportamiento de frenado se ven notablemente afectados. La distancia de frenado puede alargarse en situaciones de frenado de emergencia. Además se desconectan otros sistemas de seguridad de marcha.</p> <ul style="list-style-type: none"> ► Prosiga la marcha con precaución. ► Encargue de inmediato la revisión de los sistemas ABS y ESP® en un taller especializado. </div> <ul style="list-style-type: none"> ► Conduzca con precaución un trayecto adecuado con curvas suaves a una velocidad superior a 30 km/h. ► Si el aviso en el visualizador no se apaga, diríjase de inmediato a un taller especializado. Hágalo conduciendo con precaución.

Avisos mostrados en el visualizador	Posibles causas / consecuencias y ► soluciones
<div style="display: flex; flex-direction: column; align-items: center;">   <p data-bbox="112 359 344 406">no funcionan Ver Instrucciones de servicio</p> </div>	<p data-bbox="389 188 792 212">* Los sistemas ABS y ESP® están averiados.</p> <p data-bbox="404 220 1009 268">También pueden estar averiados otros sistemas de asistencia y de seguridad de marcha.</p> <p data-bbox="404 276 1023 355">El sistema de frenos sigue funcionando de la forma habitual. La distancia de frenado puede alargarse en situaciones de frenado de emergencia.</p> <div style="border: 1px solid gray; padding: 5px; margin: 10px 0;"> <p data-bbox="426 379 1005 432">▲ ADVERTENCIA Peligro de derrape en caso de avería de los sistemas ABS y ESP®</p> <p data-bbox="423 443 1001 499">Si los sistemas ABS y ESP® están averiados, las ruedas pueden bloquearse al frenar y el ESP® no estabilizará el vehículo.</p> <p data-bbox="423 507 1005 611">Debido a esto, la maniobrabilidad y el comportamiento de frenado se ven notablemente afectados. La distancia de frenado puede alargarse en situaciones de frenado de emergencia. Además se desconectan otros sistemas de seguridad de marcha.</p> <ul style="list-style-type: none"> <li data-bbox="423 619 770 643">► Prosiga la marcha con precaución. <li data-bbox="423 651 972 707">► Encargue de inmediato la revisión de los sistemas ABS y ESP® en un taller especializado. </div> <ul style="list-style-type: none"> <li data-bbox="404 730 753 754">► Prosiga la marcha con precaución. <li data-bbox="404 762 865 786">► Diríjase de inmediato a un taller especializado.



Sistemas de asistencia

Avisos mostrados en el visualizador	Posibles causas / consecuencias y ► soluciones
<div style="display: flex; flex-direction: column; align-items: center;">  <p data-bbox="112 1034 333 1082">Velocidad máxima excedida</p> </div>	<p data-bbox="389 946 1020 994">* Ha sobrepasado la velocidad máxima permitida (solo determinados países).</p> <ul style="list-style-type: none"> <li data-bbox="404 1002 641 1026">► Circule más despacio.
<p data-bbox="112 1106 337 1177">Limitación de velocidad (neumáticos de invierno) XXX km/h</p>	<p data-bbox="389 1098 1028 1145">* Ha alcanzado la velocidad máxima memorizada para los neumáticos de invierno. No es posible superar esta velocidad.</p>
<div style="display: flex; flex-direction: column; align-items: center;">  <p data-bbox="112 1281 165 1297">km/h</p> </div>	<p data-bbox="389 1193 1020 1241">* No puede conectar el limitador de velocidad porque no se cumplen todas las condiciones para la conexión.</p> <ul style="list-style-type: none"> <li data-bbox="404 1249 1001 1297">► Tenga en cuenta las condiciones de conexión del limitador de velocidad (→ página 163).
<p data-bbox="112 1321 337 1369">El limitador de velocidad no funciona</p>	<p data-bbox="389 1313 762 1337">* El limitador de velocidad está averiado.</p> <ul style="list-style-type: none"> <li data-bbox="404 1345 832 1369">► Acuda a un taller especializado cualificado.
<p data-bbox="112 1393 322 1441">Limitador de velocidad pasivo</p>	<p data-bbox="389 1385 1001 1457">* Si pisa el pedal acelerador sobrepasando el punto de resistencia (kick-down), el limitador de velocidad se conecta en modo pasivo (→ página 163).</p>





Avisos mostrados en el visualizador	Posibles causas / consecuencias y ► soluciones
 <p>Velocidad del limitador excedida</p>	<p>* Ha superado la velocidad fijada con el limitador de velocidad variable en más de 3 km/h.</p>
<p>El TEMPOMAT y el limitador de velocidad no funcionan</p>	<p>* El sistema TEMPOMAT y el limitador de velocidad están averiados. ► Acuda a un taller especializado cualificado.</p>
<p>TEMPOMAT no funciona</p>	<p>* El sistema TEMPOMAT está averiado. ► Acuda a un taller especializado cualificado.</p>
 <p>desconectado</p>	<p>* Ha desconectado el TEMPOMAT. Si suena una señal acústica de advertencia adicional, el TEMPOMAT se ha desconectado automáticamente (→ página 162).</p>
 <p>km/h</p>	<p>* No puede conectar el sistema TEMPOMAT porque no se cumplen todas las condiciones para la conexión. ► Tenga en cuenta las condiciones de conexión del TEMPOMAT (→ página 163).</p>
<p>El asistente activo de distancia no funciona</p>	<p>* El asistente activo de distancia DISTRONIC está averiado. También pueden estar averiados otros sistemas de asistencia y de seguridad de marcha. ► Acuda a un taller especializado cualificado.</p>
<p>Piloto automático de distancia no disponible temporalmente Ver Instrucciones de servicio</p>	<p>* El asistente activo de distancia DISTRONIC no está disponible temporalmente. Las condiciones del entorno están fuera de los límites del sistema (→ página 165). ► Prosiga la marcha. Cuando las condiciones del entorno estén dentro de los límites del sistema, este volverá a estar disponible.</p>
 <p>no disponible(s) temporal. Cámara sucia</p>	<p>* La visibilidad de la cámara se ha reducido. Posibles causas:</p> <ul style="list-style-type: none"> • suciedad del parabrisas en el campo de visión de la cámara • fuertes precipitaciones o niebla <p>Los sistemas de asistencia y de seguridad de marcha podrían estar averiados o no estar disponibles temporalmente. Los sistemas de asistencia y de seguridad de marcha volverán a estar disponibles cuando se subsanen las causas. Si no desaparece el aviso del visualizador: ► Detenga el vehículo sin poner en peligro la seguridad vial. ► Limpie el parabrisas. ► En caso necesario, acuda a un taller especializado cualificado.</p>





Avisos mostrados en el visualizador	Posibles causas / consecuencias y ► soluciones
 <p>no disponible(s) temporal. Sensores de radar sucios</p>	<p>* El sistema de detección por radar está averiado. Posibles causas:</p> <ul style="list-style-type: none"> • suciedad de los sensores • fuertes precipitaciones • recorridos interurbanos prolongados sin tráfico fluido, por ejemplo, en el desierto <p>Los siguientes sistemas pueden verse afectados:</p> <ul style="list-style-type: none"> • Asistente activo de distancia DISTRONIC • Control de ángulo muerto • Asistente de frenado activo <p>Los sistemas de asistencia y de seguridad de marcha podrían estar averiados o no estar disponibles temporalmente.</p> <p>Los sistemas de asistencia y de seguridad de marcha volverán a estar disponibles cuando se subsanen las causas.</p> <p>Si no desaparece el aviso del visualizador:</p> <ul style="list-style-type: none"> ► Detenga el vehículo sin poner en peligro la seguridad vial. ► Limpie todos los sensores (→ página 207). ► Vuelva a poner el motor en marcha. ► En caso necesario, acuda a un taller especializado cualificado.
<p>Piloto automático de distancia disponible de nuevo</p>	<p>* El asistente activo de distancia DISTRONIC vuelve a estar operativo y se puede conectar (→ página 166).</p>
 <p>desconectado</p>	<p>* La función HOLD está desconectada porque el vehículo se desliza o no se cumple alguna condición para la conexión.</p> <ul style="list-style-type: none"> ► Vuelva a conectar más tarde la función HOLD o compruebe las condiciones para la conexión de la función HOLD (→ página 168).
<p>El reconocimiento automático de señales de tráfico no funciona</p>	<p>* El asistente para señales de tráfico está averiado.</p> <ul style="list-style-type: none"> ► Acuda a un taller especializado cualificado.
<p>Reconocimiento automático de señales de tráfico Visión de la cámara reducida Ver Instrucciones de servicio</p>	<p>* La visibilidad de la cámara se ha reducido. Posibles causas:</p> <ul style="list-style-type: none"> • suciedad del parabrisas en el campo de visión de la cámara • fuertes precipitaciones o niebla <p>Los sistemas de asistencia y de seguridad de marcha podrían estar averiados o no estar disponibles temporalmente.</p> <p>Los sistemas de asistencia y de seguridad de marcha volverán a estar disponibles cuando se subsanen las causas.</p> <p>Si no desaparece el aviso del visualizador:</p> <ul style="list-style-type: none"> ► Detenga el vehículo sin poner en peligro la seguridad vial. ► Limpie el parabrisas.

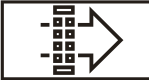



Avisos mostrados en el visualizador	Posibles causas / consecuencias y ► soluciones
Reconocimiento automático de señales de tráfico no disponible temporalmente Ver Instrucciones de servicio	<p>* El asistente para señales de tráfico no está disponible temporalmente (→ página 171).</p> <p>► Prosiga la marcha. Si dejan de darse las causas, el sistema vuelve a estar disponible.</p>
El detector de objetos en ángulo muerto no funciona	<p>* El control de ángulo muerto está averiado (→ página 172).</p> <p>► Acuda a un taller especializado cualificado.</p>
Totwinkel-Assistent Anhänger nicht überwacht	<p>* Si establece la conexión eléctrica con el remolque, el control de ángulo muerto permanece disponible, sin embargo la zona situada junto al remolque no se supervisa. En consecuencia, el funcionamiento del control de ángulo muerto puede verse limitado (→ página 172).</p> <p>► Pulse el Touch-Control de la izquierda y confirme el aviso en el visualizador.</p>
Detector de objetos en ángulo muerto no disponible temporalmente Ver Instrucciones de servicio	<p>* El control de ángulo muerto no está disponible temporalmente (→ página 172). Se han alcanzado los límites del sistema (→ página 172).</p> <p>► Prosiga la marcha. Si dejan de darse las causas, el sistema vuelve a estar disponible.</p> <p>O bien:</p> <p>► Si el aviso en el visualizador no se apaga, detenga el vehículo sin poner en peligro la seguridad vial y vuelva a arrancar el motor.</p> <p>► Si es necesario, limpie el parachoques trasero. Si el parachoques presenta mucha suciedad, los sensores del parachoques pueden estar averiados.</p>
Asistente activo de mantenimiento de carril Visión de la cámara reducida Ver Instrucciones de servicio	<p>* La visibilidad de la cámara se ha reducido (→ página 174).</p> <p>Posibles causas:</p> <ul style="list-style-type: none"> • suciedad del parabrisas en el campo de visión de la cámara • fuertes precipitaciones o niebla <p>Los sistemas de asistencia y de seguridad de marcha podrían estar averiados o no estar disponibles temporalmente. Los sistemas de asistencia y de seguridad de marcha volverán a estar disponibles cuando se subsanen las causas.</p> <p>Si no desaparece el aviso del visualizador:</p> <p>► Detenga el vehículo sin poner en peligro la seguridad vial.</p> <p>► Limpie el parabrisas.</p>
El asistente activo de mantenimiento de carril no funciona	<p>* El detector activo de cambio de carril está averiado (→ página 174).</p> <p>► Acuda a un taller especializado cualificado.</p>



Avisos mostrados en el visualizador	Posibles causas / consecuencias y ► soluciones
<p>Asistente activo de mantenimiento de carril no disponible temporalmente Ver Instrucciones de servicio</p>	<p>* El detector activo de cambio de carril no está disponible temporalmente (→ página 174). Las condiciones del entorno están fuera de los límites del sistema (→ página 174).</p> <p>► Prosiga la marcha. Cuando las condiciones del entorno estén dentro de los límites del sistema, este volverá a estar disponible.</p> <p>Si no desaparece el aviso del visualizador:</p> <p>► Detenga el vehículo sin poner en peligro la seguridad vial. ► Limpie el parabrisas.</p>
 <p>Attention Assist no funciona</p>	<p>* El sistema ATTENTION ASSIST está averiado.</p> <p>► Acuda a un taller especializado cualificado.</p>
 <p>Attention Assist: Pause!</p>	<p>* El sistema ATTENTION ASSIST ha determinado que el conductor muestra síntomas de cansancio o falta de atención progresiva (→ página 169).</p> <p>► Realice una pausa en caso necesario.</p>

Motor

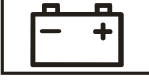
Avisos mostrados en el visualizador	Posibles causas / consecuencias y ► soluciones
	<p>* El motor del ventilador está averiado.</p> <p>► Siga conduciendo hasta el próximo taller especializado evitando forzar el motor. Preste atención a que la indicación de la temperatura del líquido refrigerante permanezca por debajo de 120 °C.</p>
 <p>Reserva de combustible</p>	<p>* El nivel de combustible ha alcanzado el margen de reserva.</p> <p>► Reposte.</p>
 <p>Sustituir el filtro de aire</p>	<p>* Vehículos con motor diésel: el filtro de aire del motor está sucio y debe sustituirse.</p> <p>► Acuda a un taller especializado cualificado.</p>
 <p>Limpiar el filtro de combustible</p>	<p>* El volumen del agua acumulada en el separador de agua ha alcanzado el nivel de llenado máximo.</p> <p>► Drene el separador de agua (→ página 204).</p>

Avisos mostrados en el visualizador	Posibles causas / consecuencias y ► soluciones
 <p data-bbox="87 276 308 347">Medición del nivel del aceite de motor imposible</p>	<p data-bbox="364 188 980 268">* La conexión eléctrica al sensor de nivel de aceite se ha interrumpido o el sensor de nivel de aceite está averiado. El nivel de aceite del motor ha bajado hasta el nivel mínimo.</p> <p data-bbox="380 276 812 300">► Acuda a un taller especializado cualificado.</p>
 <p data-bbox="87 456 280 528">Presión aceite motor Detener el vehículo Parar el motor</p>	<p data-bbox="364 368 946 416">* Aviso en el visualizador solo en determinadas motorizaciones: La presión de aceite del motor es demasiado baja.</p> <div data-bbox="386 440 1005 568" style="border: 1px solid black; padding: 5px;"> <p data-bbox="397 448 980 496">! INDICACIÓN Avería del motor por circular con una presión de aceite del motor insuficiente</p> <p data-bbox="397 512 946 560">► Evite circular con una presión de aceite del motor insuficiente.</p> </div> <p data-bbox="380 584 1002 632">► Deténgase de inmediato teniendo en cuenta la situación del tráfico. No prosiga la marcha.</p> <p data-bbox="380 639 862 663">► Póngase en contacto con un taller especializado.</p>
 <p data-bbox="87 770 308 842">Al parar para repostar rellenar 1 litro de aceite de motor</p>	<p data-bbox="364 683 946 730">* Aviso en el visualizador solo en determinadas motorizaciones: El nivel de aceite del motor ha bajado hasta el nivel mínimo.</p> <div data-bbox="386 754 1005 882" style="border: 1px solid black; padding: 5px;"> <p data-bbox="397 762 980 810">! INDICACIÓN Avería del motor por conducir con una cantidad insuficiente de aceite del motor</p> <p data-bbox="397 826 952 874">► Evite los recorridos prolongados con una cantidad insuficiente de aceite del motor.</p> </div> <p data-bbox="380 898 1002 946">► Compruebe el nivel de aceite del motor la próxima vez que pare a repostar.</p> <p data-bbox="380 970 756 994">Rellene aceite del motor (→ página 200).</p> <p data-bbox="380 1002 879 1026">Indicaciones sobre el aceite del motor (→ página 278).</p>
 <p data-bbox="87 1129 285 1201">Nivel del aceite de motor Reducir el nivel de aceite</p>	<p data-bbox="364 1042 946 1090">* Aviso en el visualizador solo en determinadas motorizaciones: El nivel de aceite del motor es demasiado alto.</p> <div data-bbox="386 1114 1005 1241" style="border: 1px solid black; padding: 5px;"> <p data-bbox="397 1121 980 1169">! INDICACIÓN Avería del motor por conducir con una cantidad excesiva de aceite del motor</p> <p data-bbox="397 1185 946 1233">► Evite los recorridos prolongados con una cantidad excesiva de aceite del motor.</p> </div> <p data-bbox="380 1257 1002 1305">► Diríjase de inmediato a un taller especializado y encargue la succión de aceite del motor.</p>



Avisos mostrados en el visualizador	Posibles causas / consecuencias y ► soluciones
 <p data-bbox="112 276 325 352">Nivel del aceite de motor Detener el vehículo Parar el motor</p>	<p data-bbox="389 185 969 240">* Aviso en el visualizador solo en determinadas motorizaciones: El nivel de aceite del motor es demasiado bajo.</p> <div data-bbox="407 256 1028 392" style="border: 1px solid black; padding: 5px;"> <p data-bbox="426 268 997 320">! INDICACIÓN Avería del motor por conducir con una cantidad insuficiente de aceite del motor</p> <p data-bbox="426 331 975 384">► Evite los recorridos prolongados con una cantidad insuficiente de aceite del motor.</p> </div> <ul data-bbox="407 408 1025 528" style="list-style-type: none"> <li data-bbox="407 408 1025 456">► Deténgase de inmediato teniendo en cuenta la situación del tráfico. No prosiga la marcha. <li data-bbox="407 464 594 488">► Apague el motor. <li data-bbox="407 496 801 528">► Compruebe el nivel de aceite del motor. <p data-bbox="407 539 779 563">Rellene aceite del motor (→ página 200).</p> <p data-bbox="407 571 902 595">Indicaciones sobre el aceite del motor (→ página 278).</p>
 <p data-bbox="112 703 320 775">Al parar para repostar: comprobar el nivel del aceite de motor</p>	<p data-bbox="389 612 947 636">* El nivel de aceite del motor ha bajado hasta el nivel mínimo.</p> <div data-bbox="407 652 1028 788" style="border: 1px solid black; padding: 5px;"> <p data-bbox="426 663 997 716">! INDICACIÓN Avería del motor por conducir con una cantidad insuficiente de aceite del motor</p> <p data-bbox="426 727 975 780">► Evite los recorridos prolongados con una cantidad insuficiente de aceite del motor.</p> </div> <ul data-bbox="407 804 1025 852" style="list-style-type: none"> <li data-bbox="407 804 1025 852">► Compruebe el nivel de aceite del motor la próxima vez que pare a repostar. <p data-bbox="407 868 779 892">Rellene aceite del motor (→ página 200).</p> <p data-bbox="407 900 902 924">Indicaciones sobre el aceite del motor (→ página 278).</p>
 <p data-bbox="112 1031 320 1078">Detener el vehículo No apagar el motor</p>	<p data-bbox="389 940 880 963">* La batería tiene un estado de carga demasiado bajo.</p> <ul data-bbox="407 971 1025 1107" style="list-style-type: none"> <li data-bbox="407 971 1025 1019">► Deténgase de inmediato teniendo en cuenta la situación del tráfico. No prosiga la marcha. <li data-bbox="407 1027 667 1051">► Deje el motor en marcha. <li data-bbox="407 1059 1003 1107">► Prosiga la marcha una vez que el aviso en el visualizador haya desaparecido.
 <p data-bbox="112 1214 342 1262">Detener el vehículo Ver Instrucciones de servicio</p>	<p data-bbox="389 1123 1025 1171">* La batería deja de cargarse y ha alcanzado un nivel de carga demasiado bajo.</p> <div data-bbox="407 1187 1028 1326" style="border: 1px solid black; padding: 5px;"> <p data-bbox="426 1198 992 1251">! INDICACIÓN Posible avería del motor al continuar la marcha</p> <p data-bbox="426 1262 656 1286">► No prosiga la marcha.</p> <p data-bbox="426 1294 902 1318">► Póngase en contacto con un taller especializado.</p> </div> <ul data-bbox="407 1342 1025 1461" style="list-style-type: none"> <li data-bbox="407 1342 1025 1390">► Deténgase de inmediato teniendo en cuenta la situación del tráfico. No prosiga la marcha. <li data-bbox="407 1398 594 1422">► Apague el motor. <li data-bbox="407 1430 824 1461">► Avise a un taller especializado cualificado.







Avisos mostrados en el visualizador	Posibles causas / consecuencias y ► soluciones
 <p data-bbox="87 276 316 323">Arrancar el motor Ver Instrucciones de servicio</p>	<p data-bbox="365 185 986 233">* El motor está apagado y el estado de carga de la batería es demasiado bajo.</p> <ul style="list-style-type: none"> <li data-bbox="384 240 911 264">► Desconecte los consumidores eléctricos innecesarios. <li data-bbox="384 272 997 347">► Deje funcionar el motor unos minutos o circule un trayecto más largo. La batería se carga.
 <p data-bbox="87 456 316 504">Ver Instrucciones de servicio</p>	<p data-bbox="365 365 617 389">* La batería ya no se carga.</p> <div data-bbox="384 405 1005 544" style="border: 1px solid black; padding: 5px;"> <p data-bbox="403 413 972 461">! INDICACIÓN Posible avería del motor al continuar la marcha</p> <ul style="list-style-type: none"> <li data-bbox="398 480 633 504">► No prosiga la marcha. <li data-bbox="398 512 878 536">► Póngase en contacto con un taller especializado. </div> <ul style="list-style-type: none"> <li data-bbox="384 560 958 608">► Detenga inmediatamente el vehículo sin poner en peligro la seguridad vial y pare el motor. <li data-bbox="384 616 799 639">► Avise a un taller especializado cualificado.



Avisos mostrados en el visualizador	Posibles causas / consecuencias y ► soluciones
<div data-bbox="120 188 269 268" data-label="Image"> </div> <p data-bbox="109 276 292 347">Líquido refrigerante Detener el vehículo Parar el motor</p>	<p data-bbox="389 185 833 209">* El líquido refrigerante está demasiado caliente.</p> <ul data-bbox="404 217 981 268" style="list-style-type: none"> ► Detenga inmediatamente el vehículo sin poner en peligro la seguridad vial y pare el motor. <div data-bbox="404 296 1028 325" style="border: 1px solid gray; padding: 5px;"> <p>▲ ADVERTENCIA Peligro de sufrir quemaduras al abrir el capó</p> </div> <p data-bbox="421 338 994 413">Si abre el capó con el motor sobrecalentado o con un incendio en el compartimento del motor, puede entrar en contacto con gases calientes u otras fugas de sustancias de servicio.</p> <ul data-bbox="421 422 984 529" style="list-style-type: none"> ► Antes de abrir el capó, deje que el motor sobrecalentado se enfríe. ► En caso de incendio en el compartimento del motor, mantenga el capó cerrado y avise a los bomberos. <div data-bbox="404 563 1028 619" style="border: 1px solid gray; padding: 5px;"> <p>▲ ADVERTENCIA Peligro de escaldadura a causa de líquido refrigerante caliente</p> </div> <p data-bbox="421 628 1009 729">El sistema de refrigeración del motor está sometido a presión, en especial cuando el motor está caliente. Al abrir la tapa de cierre podría salir líquido refrigerante despedido que podría provocar quemaduras.</p> <ul data-bbox="421 738 972 853" style="list-style-type: none"> ► Antes de abrir la tapa de cierre, deje enfriar el motor. ► Utilice guantes y gafas protectores al abrirla. ► Abra despacio la tapa de cierre para dejar que escape la presión. <ul data-bbox="404 879 1025 1072" style="list-style-type: none"> ► Espere hasta que se haya enfriado el motor. ► Asegúrese de que el suministro de aire al radiador del motor no esté obstaculizado. ► Siga conduciendo hasta el próximo taller especializado evitando forzar el motor. Preste atención a que la indicación de la temperatura del líquido refrigerante permanezca por debajo de 120 °C.

Avisos mostrados en el visualizador	Posibles causas / consecuencias y ► soluciones
<p>Rellenar líquido refrigerante Ver Instrucciones de servicio</p>	<p>* El nivel del líquido refrigerante es demasiado bajo.</p> <div style="border: 1px solid gray; padding: 5px; margin-bottom: 10px;"> <p>⚠ ADVERTENCIA Peligro de escaldadura a causa de líquido refrigerante caliente</p> <p>El sistema de refrigeración del motor está sometido a presión, en especial cuando el motor está caliente. Al abrir la tapa de cierre podría salir líquido refrigerante despedido que podría provocar quemaduras.</p> <ul style="list-style-type: none"> ▶ Antes de abrir la tapa de cierre, deje enfriar el motor. ▶ Utilice guantes y gafas protectores al abrirla. ▶ Abra despacio la tapa de cierre para dejar que escape la presión. </div> <div style="border: 1px solid gray; padding: 5px; margin-bottom: 10px;"> <p>ℹ INDICACIÓN Avería del motor por cantidad insuficiente de líquido refrigerante</p> <ul style="list-style-type: none"> ▶ Evite los recorridos prolongados con una cantidad insuficiente de líquido refrigerante. </div> <p>► Rellene líquido refrigerante (→ página 201).</p>
<p>Regeneración imposible</p>	<p>* No se cumplen todas las condiciones para la regeneración del filtro de partículas diésel (→ página 130).</p> <p>► Prosiga la marcha con normalidad hasta que se cumplan todas las condiciones para la regeneración del filtro de partículas diésel.</p> <p>El estado de carga del filtro de partículas diésel está por encima del 50% y se sigue mostrando el aviso en el cuadro de instrumentos.</p> <p>► Acuda a un taller especializado.</p>





AdBlue® (vehículos matriculados como turismos)



Avisos mostrados en el visualizador	Posibles causas / consecuencias y ► soluciones
 <p>Rellenar AdBlue Ver Instrucciones de servicio</p>	<p>* El nivel de AdBlue® ha caído por debajo de la marca de reserva.</p> <p>► Rellene de inmediato como mínimo 8 l de AdBlue® (→ página 147).</p>
 <p>Rellenar AdBlue Potencia reducida en XXX km Ver Instrucciones de servicio</p>	<p>* Una reserva de AdBlue® insuficiente resulta en la limitación de la velocidad una vez recorrido el kilometraje indicado.</p> <p>► Rellene de inmediato como mínimo 8 l de AdBlue® (→ página 147).</p>

Avisos mostrados en el visualizador	Posibles causas / consecuencias y ► soluciones
 <p>Rellenar AdBlue Potencia reducida: 20 km/h Sin arranque en XXX km</p>	<p>* Una reserva de AdBlue® insuficiente resulta en una limitación de la velocidad de 20 km/h. Tras el recorrido restante indicado ya no será posible arrancar el motor.</p> <p>► Rellene de inmediato como mínimo 8 l de AdBlue® (→ página 147).</p>
 <p>Rellenar AdBlue Sin arranque en XXX km</p>	<p>* El nivel de AdBlue® solo alcanza para el recorrido indicado.</p> <p>► Rellene de inmediato como mínimo 8 l de AdBlue® (→ página 147).</p> <p>ⓘ El aviso se apaga después de aproximadamente un minuto de marcha a más de 15 km/h.</p>
 <p>Rellenar AdBlue Arranque imposible</p>	<p>* Se ha agotado la reserva de AdBlue®. Ya no puede arrancar el motor.</p> <p>► Rellene de inmediato como mínimo 8 l de AdBlue® (→ página 147).</p> <p>► Conecte el encendido. Puede volver a arrancar el motor después de aproximadamente un minuto.</p>
 <p>Avería en el sistema Sin arranque en XXX km</p>	<p>* El sistema de AdBlue® está averiado. Tras el recorrido restante indicado ya no será posible arrancar el motor.</p> <p>► Diríjase de inmediato a un taller especializado.</p>
 <p>Avería en el sistema AdBlue Ver Instrucciones de servicio</p>	<p>* El sistema de AdBlue® está averiado.</p> <p>► Diríjase de inmediato a un taller especializado.</p>
 <p>Medición del nivel de llenado imposible</p>	<p>* En caso de avería del sistema de AdBlue®, no se muestra el nivel de llenado del depósito en el menú de servicio. La avería del sistema de AdBlue® se indica con los avisos de advertencia correspondientes.</p> <p>► Acuda a un taller especializado cualificado.</p>
 <p>Avería en el sistema AdBlue Potencia reducida en XXX km Ver Instrucciones de servicio</p>	<p>* El sistema de AdBlue® está averiado. Una avería del sistema resulta en una limitación de la velocidad una vez recorrido el kilometraje indicado.</p> <p>► Diríjase de inmediato a un taller especializado.</p>

Avisos mostrados en el visualizador	Posibles causas / consecuencias y ► soluciones
 <p>Avería en el sistema AdBlue Potencia reducida: 20 km/h Sin arranque en XXX km</p>	<p>* El sistema de AdBlue® está averiado. La avería del sistema produce una limitación de la velocidad de 20 km/h. Tras el recorrido indicado ya no será posible arrancar el motor.</p> <p>► Diríjase de inmediato a un taller especializado.</p>
 <p>Avería en el sistema AdBlue Arranque imposible</p>	<p>* El sistema de AdBlue® está averiado. Ya no puede arrancar el motor.</p> <p>► Diríjase de inmediato a un taller especializado.</p>



AdBlue® (vehículos matriculados como camiones)

Avisos mostrados en el visualizador	Posibles causas / consecuencias y ► soluciones
 <p>Rellenar AdBlue Ver Instrucciones de servicio</p>	<p>* El nivel de AdBlue® ha caído por debajo de la marca de reserva.</p> <p>► Rellene de inmediato como mínimo 8 l de AdBlue® (→ página 147).</p>
 <p>Rellenar AdBlue Potencia reducida</p>	<p>* El nivel de AdBlue® ha caído por debajo de la marca de reserva. La potencia se limita aproximadamente al 75 por ciento del margen del par motor.</p> <p>► Rellene de inmediato como mínimo 8 l de AdBlue® (→ página 147).</p>
 <p>Rellenar AdBlue Potencia reducida Tras nuevo arr.: 20 km/h</p>	<p>* Una reserva de Adblue® insuficiente resulta en una limitación de la velocidad de 20 km/h en el siguiente arranque del motor.</p> <p>► Rellene de inmediato como mínimo 8 l de AdBlue® (→ página 147).</p>
 <p>Rellenar AdBlue Potencia reducida: 20 km/h</p>	<p>* La reserva de Adblue® agotada produce una limitación de la velocidad de 20 km/h.</p> <p>► Rellene de inmediato como mínimo 8 l de AdBlue® (→ página 147).</p> <p>► Conecte el encendido.</p>
 <p>Avería en el sistema AdBlue Ver Instrucciones de servicio</p>	<p>* El sistema de AdBlue® está averiado.</p> <p>► Diríjase de inmediato a un taller especializado.</p>

Avisos mostrados en el visualizador	Posibles causas / consecuencias y ► soluciones
 <p>Avería en el sistema AdBlue Potencia reducida</p>	<p>* El sistema de AdBlue® está averiado. La potencia queda limitada al 75% del margen del par motor.</p> <p>► Diríjase de inmediato a un taller especializado.</p>
 <p>Avería en el sistema AdBlue Potencia reducida Tras nuevo arr.: XXX km/h</p>	<p>* El sistema de AdBlue® está averiado. En el siguiente arranque del motor, la avería del sistema produce una limitación de la velocidad de 20 km/h.</p> <p>► Diríjase de inmediato a un taller especializado.</p>
 <p>Avería en el sistema AdBlue Potencia reducida: 20 km/h</p>	<p>* El sistema de AdBlue® está averiado. La avería del sistema produce una limitación de la velocidad de 20 km/h.</p> <p>► Diríjase de inmediato a un taller especializado.</p>





Neumáticos

Avisos mostrados en el visualizador	Posibles causas / consecuencias y ► soluciones
<p>Control de la presión de inflado de los neumáticos no funciona Faltan sensores de rueda</p>	<p>* Las ruedas montadas no tienen sensores de presión de los neumáticos adecuados. El control de la presión de los neumáticos se ha desconectado.</p> <p>► Monte las ruedas con los sensores de presión de los neumáticos adecuados.</p>
 <p>Falta sensor de rueda</p>	<p>* Falta la señal del sensor de presión de los neumáticos en uno o varios neumáticos. No se muestra ningún valor de presión para el neumático afectado.</p> <p>► Encargue el cambio del sensor de presión de los neumáticos averiado en un taller especializado.</p>
<p>Control de la presión de inflado de los neumáticos no disponible temporalmente</p>	<p>* Se produce la interferencia de una potente fuente de radiofrecuencia. Como consecuencia, no se reciben señales del sensor de presión de los neumáticos. El control de la presión de los neumáticos no está disponible temporalmente.</p> <p>► Prosiga la marcha. Una vez que se haya eliminado la causa, el control de la presión de los neumáticos se conecta de nuevo automáticamente.</p>







Avisos mostrados en el visualizador	Posibles causas / consecuencias y ► soluciones
 <p data-bbox="87 276 274 323">Atención Neumático defectuoso</p>	<p data-bbox="364 188 985 236">* La presión de los neumáticos disminuye repentinamente en uno o en varios neumáticos. Se muestra la posición de la rueda.</p> <div data-bbox="386 252 1002 606" style="border: 1px solid gray; padding: 5px;"> <p data-bbox="400 260 991 308">▲ ADVERTENCIA Peligro de accidente al conducir con neumáticos sin presión</p> <p data-bbox="400 323 946 347">Los neumáticos sin presión implican los siguientes peligros:</p> <ul data-bbox="406 355 983 491" style="list-style-type: none"> <li data-bbox="406 355 983 403">• Los neumáticos pueden calentarse en exceso y provocar un incendio. <li data-bbox="406 419 983 491">• - Las cualidades de marcha así como el comportamiento direccional y de frenado pueden verse notablemente afectados. <p data-bbox="400 507 733 531">Puede perder el control del vehículo.</p> <ul data-bbox="400 539 834 595" style="list-style-type: none"> <li data-bbox="400 539 834 563">► No conduzca con un neumático sin presión. <li data-bbox="400 571 823 595">► Siga las indicaciones en caso de pinchazo. </div> <p data-bbox="380 622 996 646">Indicaciones en caso de pinchazo de un neumático (→ página 217).</p> <ul data-bbox="380 654 991 710" style="list-style-type: none"> <li data-bbox="380 654 991 678">► Detenga el vehículo teniendo en cuenta la situación del tráfico. <li data-bbox="380 686 672 710">► Compruebe los neumáticos.
 <p data-bbox="87 818 308 866">Comprobar los neumáticos</p>	<p data-bbox="364 730 968 778">* En uno o varios neumáticos ha disminuido considerablemente la presión. Se muestra la posición de la rueda.</p> <div data-bbox="386 794 1002 1284" style="border: 1px solid gray; padding: 5px;"> <p data-bbox="400 802 968 850">▲ ADVERTENCIA Peligro de accidente debido a una presión del neumático insuficiente</p> <p data-bbox="400 866 968 914">Los neumáticos con una presión demasiado baja pueden originar las siguientes situaciones de peligro:</p> <ul data-bbox="406 930 985 1145" style="list-style-type: none"> <li data-bbox="406 930 985 978">• Los neumáticos pueden reventar, especialmente en caso de que se aumente la carga y la velocidad. <li data-bbox="406 994 985 1058">• Pueden desgastarse excesivamente y/o irregularmente, lo cual puede afectar notablemente a la adherencia de los neumáticos. <li data-bbox="406 1074 985 1145">• - Las cualidades de marcha así como el comportamiento direccional y de frenado pueden verse notablemente afectados. <p data-bbox="400 1161 733 1185">Puede perder el control del vehículo.</p> <ul data-bbox="400 1193 935 1281" style="list-style-type: none"> <li data-bbox="400 1193 935 1241">► Tenga en cuenta las presiones de los neumáticos recomendadas. <li data-bbox="400 1249 873 1281">► Si es necesario, ajuste la presión del neumático. </div> <ul data-bbox="380 1300 996 1380" style="list-style-type: none"> <li data-bbox="380 1300 996 1324">► Detenga el vehículo teniendo en cuenta la situación del tráfico. <li data-bbox="380 1332 996 1380">► Compruebe la presión del neumático (→ página 238) y los neumáticos.



Avisos mostrados en el visualizador	Posibles causas / consecuencias y ► soluciones
 <p>Corregir presión neumáticos</p>	<p>* Al menos un neumático tiene una presión del neumático insuficiente, o las presiones de los neumáticos difieren considerablemente entre sí.</p> <ul style="list-style-type: none"> ► Compruebe la presión de los neumáticos y, en caso necesario, agregue aire. ► Una vez la presión del neumático esté ajustada correctamente, reinicie el control de la presión de los neumáticos (→ página 252).
<p>Control de presión de inflado de neumáticos no funciona</p>	<p>* El sistema de control de la presión de los neumáticos no funciona correctamente.</p> <ul style="list-style-type: none"> ► Acuda a un taller especializado cualificado.
<p>Comprobar la presión inflado de los neumáticos</p>	<p>* El avisador de pérdida de presión de los neumáticos ha detectado una pérdida importante de presión.</p> <div style="border: 1px solid gray; padding: 5px; margin: 5px 0;"> <p>▲ ADVERTENCIA Peligro de accidente debido a una presión del neumático insuficiente</p> <p>Los neumáticos con una presión demasiado baja pueden originar las siguientes situaciones de peligro:</p> <ul style="list-style-type: none"> • Los neumáticos pueden reventar, especialmente en caso de que se aumente la carga y la velocidad. • Pueden desgastarse excesivamente y/o irregularmente, lo cual puede afectar notablemente a la adherencia de los neumáticos. • - Las cualidades de marcha así como el comportamiento direccional y de frenado pueden verse notablemente afectados. <p>Puede perder el control del vehículo.</p> <ul style="list-style-type: none"> ► Tenga en cuenta las presiones de los neumáticos recomendadas. ► Si es necesario, ajuste la presión del neumático. </div> <ul style="list-style-type: none"> ► Detenga el vehículo teniendo en cuenta la situación del tráfico. ► Compruebe la presión del neumático (→ página 238) y los neumáticos. ► Reinicie el avisador de pérdida de presión de los neumáticos una vez ajustada la presión del neumático .

Llave



Avisos mostrados en el visualizador	Posibles causas / consecuencias y ► soluciones
 <p>Guardar la llave en el compartimento señalado Ver Instrucciones de servicio</p>	<p>* El reconocimiento de la llave está averiado.</p> <ul style="list-style-type: none"> ► Modifique la posición de la llave en el vehículo. ► Arranque el vehículo con la llave en el compartimento (→ página 119).
 <p>Llave no reconocida (aviso en el visualizador en color rojo)</p>	<p>* No se reconoce la llave o, llegado el caso, esta ya no está puesta en el vehículo.</p> <p>La llave ya no está puesta en el vehículo y usted detiene el motor:</p> <ul style="list-style-type: none"> • Ya no puede arrancar el motor. • No puede bloquear el vehículo de forma centralizada. <p>► Asegúrese de que la llave esté puesta en el vehículo.</p> <p>Si el reconocimiento de la llave resulta perturbado por una fuente de radiofrecuencia intensa:</p> <ul style="list-style-type: none"> ► Deténgase de inmediato teniendo en cuenta la situación del tráfico. ► Coloque la llave en el compartimento para el arranque con llave (→ página 119).
 <p>Llave no reconocida (aviso en el visualizador en color blanco)</p>	<p>* La llave no se reconoce temporalmente.</p> <ul style="list-style-type: none"> ► Modifique la posición de la llave en el vehículo. ► Si se sigue sin reconocer la llave, arranque el motor con la llave en el compartimento (→ página 119).
 <p>Sustituir las pilas de la llave</p>	<p>* La pila de la llave está agotada.</p> <ul style="list-style-type: none"> ► Sustituya la pila (→ página 45).
 <p>Sustituir la llave</p>	<p>* Debe sustituir la llave.</p> <ul style="list-style-type: none"> ► Acuda a un taller especializado cualificado.



Vehículo

Avisos mostrados en el visualizador	Posibles causas / consecuencias y ► soluciones
 <p>Rellenar agua limpiacristales</p>	<p>* El nivel de agua de lavado ha caído por debajo del mínimo en el depósito de agua de lavado.</p> <p>► Añada agua de lavado (→ página 202).</p>
	<p>* Está abierta una puerta como mínimo.</p> <p>► Cierre todas las puertas.</p>
	<p>* El capó está abierto.</p> <p>Detenga inmediatamente el vehículo teniendo en cuenta la situación del tráfico.</p> <div style="border: 1px solid black; padding: 5px; margin: 10px 0;"> <p>▲ ADVERTENCIA Peligro de accidente por capó desbloqueado durante la marcha</p> <p>Si el capó está desbloqueado, podría abrirse durante la marcha y limitar la visibilidad.</p> <ul style="list-style-type: none"> ► No desbloquee nunca el capó durante la marcha. ► Asegúrese siempre antes de iniciar la marcha de que el capó esté bloqueado. </div> <p>► Detenga inmediatamente el vehículo teniendo en cuenta la situación del tráfico.</p> <p>► Cierre el capó.</p>
 <p>no funciona Ver Instrucciones de servicio</p>	<p>* La calefacción independiente está temporalmente averiada.</p> <p>► Si el vehículo se encuentra parado en posición horizontal y con el motor frío: intente conectar la calefacción independiente cuatro veces en intervalos de varios minutos.</p> <p>► Si la calefacción independiente no se conecta: dirjase a un taller especializado.</p>
 <p>no funciona Repostar combustible</p>	<p>* Hay poco combustible en el depósito de combustible. No se puede conectar la calefacción independiente.</p> <p>► Efectúe el repostado del vehículo.</p>
 <p>no funciona Batería baja</p>	<p>* La tensión de la red de a bordo es insuficiente.</p> <p>La calefacción independiente se ha desconectado.</p> <p>► Conduzca un trayecto mayor, hasta que la batería vuelva a tener la suficiente carga.</p>

Avisos mostrados en el visualizador	Posibles causas / consecuencias y ► soluciones
 <p data-bbox="87 276 315 323">Girar el volante antes de arrancar</p>	<p data-bbox="364 183 980 231">* Vehículos con cambio manual: el bloqueo eléctrico de la dirección no pudo desbloquear la dirección.</p> <ul style="list-style-type: none"> <li data-bbox="383 244 660 268">► Desconectar el encendido. <li data-bbox="383 276 991 323">► Para solucionar la deformación por tensión, gire el volante ligeramente hacia la izquierda y hacia la derecha. <li data-bbox="383 331 707 355">► Vuelva a conectar el encendido.
 <p data-bbox="87 467 296 515">Dirección averiada Ver Instruc. servicio</p>	<p data-bbox="364 375 991 446">* Vehículos con cambio manual: el bloqueo eléctrico de la dirección está averiado. La dirección puede bloquearse mediante el bloqueo eléctrico.</p> <div data-bbox="383 467 1005 686" style="border: 1px solid gray; padding: 5px;"> <p data-bbox="403 470 963 518">▲ ADVERTENCIA Peligro de accidente por maniobrabilidad limitada</p> <p data-bbox="397 534 974 582">Si la dirección no funciona correctamente, la seguridad de funcionamiento del vehículo se ve afectada.</p> <ul style="list-style-type: none"> <li data-bbox="397 590 946 638">► Deténgase de inmediato teniendo en cuenta la situación del tráfico. No prosiga la marcha. <li data-bbox="397 646 879 678">► Póngase en contacto con un taller especializado. </div> <ul style="list-style-type: none"> <li data-bbox="383 702 1002 750">► Deténgase de inmediato teniendo en cuenta la situación del tráfico. No prosiga la marcha. <li data-bbox="383 758 800 782">► Avise a un taller especializado cualificado.
 <p data-bbox="87 890 308 986">Dirección averiada Mayor esfuerzo necesario Ver Instrucciones de servicio</p>	<p data-bbox="364 798 823 821">* La servoasistencia de la dirección está averiada.</p> <div data-bbox="383 842 1005 1061" style="border: 1px solid gray; padding: 5px;"> <p data-bbox="403 845 985 893">▲ ADVERTENCIA Peligro de accidente debido a un comportamiento direccional modificado</p> <p data-bbox="397 909 963 957">Si la servoasistencia de la dirección falla parcial o totalmente, necesitará ejercer más fuerza para maniobrar.</p> <ul style="list-style-type: none"> <li data-bbox="397 965 957 1013">► Si es posible dirigir el vehículo con seguridad, siga conduciendo con precaución. <li data-bbox="397 1021 856 1045">► Diríjase de inmediato a un taller especializado. </div> <ul style="list-style-type: none"> <li data-bbox="383 1077 980 1125">► Si se puede girar de forma segura, prosiga la marcha con precaución. <li data-bbox="383 1133 1002 1181">► Diríjase o póngase en contacto de inmediato con un taller especializado.







Avisos mostrados en el visualizador	Posibles causas / consecuencias y ► soluciones
 <p data-bbox="112 276 339 371">Dirección averiada Detener vehículo inmediatamente. Ver Instrucciones de servicio</p>	<p data-bbox="389 185 1011 233">* La dirección está averiada. La maniobrabilidad ha quedado fuertemente afectada.</p> <div data-bbox="407 252 1028 475" style="border: 1px solid black; padding: 5px;"> <p data-bbox="426 260 986 308">▲ ADVERTENCIA Peligro de accidente por maniobrabilidad limitada</p> <p data-bbox="423 323 997 371">Si la dirección no funciona correctamente, la seguridad de funcionamiento del vehículo se ve afectada.</p> <ul style="list-style-type: none"> <li data-bbox="423 384 969 432">► Deténgase de inmediato teniendo en cuenta la situación del tráfico. No prosiga la marcha. <li data-bbox="423 440 902 464">► Póngase en contacto con un taller especializado. </div> <ul style="list-style-type: none"> <li data-bbox="407 491 1025 539">► Deténgase de inmediato teniendo en cuenta la situación del tráfico. No prosiga la marcha. <li data-bbox="407 547 824 571">► Avise a un taller especializado cualificado.
<p data-bbox="112 592 339 663">Para arrancar: acoplar la posición de marcha P o N</p>	<p data-bbox="389 584 1000 632">* Ha intentado poner el motor en marcha con el cambio en la posición D o R.</p> <ul style="list-style-type: none"> <li data-bbox="407 639 801 663">► Acople la posición P o N del cambio.
<p data-bbox="112 687 339 759">Para acoplar la posición de marcha R: primero accionar el freno</p>	<p data-bbox="389 679 1005 727">* Ha intentado cambiar de la posición D o N a la posición R del cambio.</p> <ul style="list-style-type: none"> <li data-bbox="407 735 645 759">► Pise el pedal de freno. <li data-bbox="407 767 751 791">► Acople la posición R del cambio.
<p data-bbox="112 815 339 887">Aire acondicionado Avería Ver Instrucciones de servicio</p>	<p data-bbox="389 807 1022 879">* El funcionamiento del sistema de climatización está temporalmente limitado. El caudal y la entrada de aire del exterior se regulan automáticamente.</p> <ul style="list-style-type: none"> <li data-bbox="407 887 997 935">► Encargue la revisión del sistema de climatización en un taller especializado.
<p data-bbox="112 959 311 983">Batería auxiliar Avería</p>	<p data-bbox="389 951 941 975">* La batería de emergencia para el cambio deja de cargarse.</p> <ul style="list-style-type: none"> <li data-bbox="407 983 835 1007">► Acuda a un taller especializado cualificado. <li data-bbox="407 1015 1016 1062">► Hasta entonces, desplace siempre el cambio manualmente a la posición P antes de parar el motor. <li data-bbox="407 1070 1014 1118">► Antes de abandonar el vehículo, accione el freno de estacionamiento eléctrico.
<p data-bbox="112 1142 339 1214">No es posible circular marcha atrás: acudir al taller</p>	<p data-bbox="389 1134 1000 1158">* El cambio está averiado. Ya no se puede acoplar la marcha atrás.</p> <ul style="list-style-type: none"> <li data-bbox="407 1166 835 1190">► Acuda a un taller especializado cualificado.
<p data-bbox="112 1238 339 1286">Cambio Avería Detener el vehículo</p>	<p data-bbox="389 1230 1028 1278">* El cambio está averiado. El cambio acopla automáticamente la posición N.</p> <ul style="list-style-type: none"> <li data-bbox="407 1286 1025 1334">► Deténgase de inmediato teniendo en cuenta la situación del tráfico. <li data-bbox="407 1342 751 1366">► Acople la posición P del cambio. <li data-bbox="407 1374 824 1398">► Avise a un taller especializado cualificado.

Avisos mostrados en el visualizador	Posibles causas / consecuencias y ► soluciones
 <p>Vehículo está operativo Desconec. encendido antes de abandonarlo</p>	<ul style="list-style-type: none"> * Está a punto de abandonar el vehículo listo para circular. <ul style="list-style-type: none"> ► Si abandona el vehículo, desconecte el encendido y lleve la llave consigo. ► Si no abandona el vehículo, desconecte los consumidores eléctricos, por ejemplo, la calefacción de asiento. De lo contrario, la batería de 12 voltios puede descargarse y el vehículo solo puede arrancarse por medio de una batería ajena (ayuda al arranque).
<p>Acudir al taller sin cambiar de marcha</p>	<ul style="list-style-type: none"> * El cambio está averiado. Ya no se puede cambiar la posición del cambio. <ul style="list-style-type: none"> ► Si el cambio está en la posición D, acuda a un taller especializado sin cambiar la posición del cambio. ► En cualquier otra posición del cambio, detenga el vehículo sin poner en peligro la seguridad vial. ► Avise a un taller especializado cualificado.
<p>Posición de marcha P solo con el vehículo parado</p>	<ul style="list-style-type: none"> * El cambio solo se puede desplazar a la posición P con el vehículo parado.
<p>Posición N activada permanentemente Peligro de desplazamiento</p>	<ul style="list-style-type: none"> * Durante el desplazamiento o marcha del vehículo, se ha acoplado el cambio en la posición N. <ul style="list-style-type: none"> ► Para parar pise el pedal de freno y, con el vehículo parado, acople la posición P del cambio. ► Para continuar la marcha, acople la posición D o R del cambio.
<p>Peligro de desplazamiento La puerta del conductor está abierta y el cambio no está en la posición P</p>	<ul style="list-style-type: none"> * La puerta del conductor no está totalmente cerrada y el cambio está en la posición R, N o D. <ul style="list-style-type: none"> ► Al detener el vehículo, acople el cambio en la posición P.
<p>Para salir de la posición de marcha P o N: accionar el freno y arrancar el motor</p>	<ul style="list-style-type: none"> * Vehículos con tracción delantera: ha intentado acoplar otra posición del cambio desde la posición P o N. <ul style="list-style-type: none"> ► Pise el pedal de freno. ► Arranque el motor.
<p>Para salir de la posición de marcha P: accionar el freno</p>	<ul style="list-style-type: none"> * Ha intentado acoplar otra posición del cambio desde la posición P. <ul style="list-style-type: none"> ► Pise el pedal de freno.
 <p>Localización del vehículo activada. Ver detalles en manual o App móvil correspondiente.</p>	<ul style="list-style-type: none"> * El vehículo dispone de servicios de Mercedes PRO activados. En determinadas situaciones, es posible localizar el vehículo en el marco de Mercedes PRO connect. <ul style="list-style-type: none"> ► Compruebe el estado de los servicios activados en http://mercedes.pro. ► Consulte los detalles con el propietario del vehículo.

Avisos mostrados en el visualizador	Posibles causas / consecuencias y ► soluciones
 <p>Peldaño no desplegado Ver Instrucciones de servicio Peldaño no desplegado Avería</p>	<p>* El peldaño eléctrico no se ha desplegado, o lo ha hecho solo en parte.</p> <ul style="list-style-type: none"> ► Asegúrese de que haya suficiente espacio libre para el peldaño eléctrico. ► Vuelva a abrir o cerrar la puerta corredera. ► Si el peldaño eléctrico sigue sin poderse desplegar por completo, desplace el peldaño hacia dentro a mano (desbloqueo de emergencia) (→ página 56). ► Advierta a los pasajeros antes de salir del vehículo sobre la ausencia del peldaño.
 <p>Peldaño no plegado Ver Instrucciones de servicio Peldaño no plegado Avería</p>	<p>* El peldaño eléctrico no se ha plegado, o lo ha hecho solo parcialmente.</p> <ul style="list-style-type: none"> ► Asegúrese de que haya suficiente espacio libre para el peldaño eléctrico. ► Vuelva a abrir o cerrar la puerta corredera. ► Si el peldaño eléctrico sigue sin poderse plegar por completo, desplace el peldaño hacia dentro a mano (desbloqueo de emergencia) (→ página 56).

Luces

Avisos mostrados en el visualizador	Posibles causas / consecuencias y ► soluciones
<p>Asistente de luz de carretera adaptativo Visión de cámara reducida Ver Instruc. servicio</p>	<p>* La visibilidad de la cámara se ha reducido. Posibles causas:</p> <ul style="list-style-type: none"> • suciedad del parabrisas en el campo de visión de la cámara • fuertes precipitaciones o niebla <p>Los sistemas de asistencia y de seguridad de marcha podrían estar averiados o no estar disponibles temporalmente.</p> <p>Los sistemas de asistencia y de seguridad de marcha volverán a estar disponibles cuando se subsanen las causas.</p> <p>Si no desaparece el aviso del visualizador:</p> <ul style="list-style-type: none"> ► Detenga el vehículo sin poner en peligro la seguridad vial. ► Limpie el parabrisas.
<p>Asistente luz ctra. adaptativo no disponible temp. Ver Instruc. servicio</p>	<p>* Las luces de carretera automáticas no están disponibles temporalmente</p> <p>Se han alcanzado los límites del sistema .</p> <ul style="list-style-type: none"> ► Prosiga la marcha. <p>Si dejan de darse las causas, el sistema vuelve a estar disponible. Se muestra el aviso en el visualizador Asistente luz ctra. adaptativo disponible de nuevo.</p>
<p>Asistente luz ctra. adaptativo no funciona</p>	<p>* Las luces de carretera automáticas están averiadas.</p> <ul style="list-style-type: none"> ► Acuda a un taller especializado cualificado.

Avisos mostrados en el visualizador	Posibles causas / consecuencias y ► soluciones
 <p data-bbox="87 276 304 323">Conectar la luz de marcha</p>	<p data-bbox="361 188 602 209">* Circula sin luz de cruce.</p> <p data-bbox="381 217 922 244">► Gire el conmutador de luces a la posición  o AUTO.</p>
 <p data-bbox="87 427 288 451">Desconectar las luces</p>	<p data-bbox="361 339 860 360">* Ha abandonado el vehículo y la luz sigue conectada.</p> <p data-bbox="381 368 852 395">► Gire el conmutador de luces a la posición AUTO.</p>
 <p data-bbox="87 555 304 603">La conexión automática de luces no funciona</p>	<p data-bbox="361 467 742 488">* El sensor de luminosidad está averiado.</p> <p data-bbox="381 496 810 523">► Acuda a un taller especializado cualificado.</p>
 <p data-bbox="87 707 311 754">Avería Ver Instrucciones de servicio</p>	<p data-bbox="361 619 712 639">* El alumbrado exterior está averiado.</p> <p data-bbox="381 647 990 719">► Acuda a un taller especializado cualificado. Vehículos con dispositivo de remolque: un fusible puede estar fundido.</p> <p data-bbox="381 727 941 754">► Detenga el vehículo sin poner en peligro la seguridad vial.</p> <p data-bbox="381 762 916 810">► Compruebe los fusibles y sustitúyalos en caso necesario (→ página 232).</p>
 <p data-bbox="87 914 266 962">Luz de cruce izquierda (ejemplo)</p>	<p data-bbox="361 826 893 847">* El elemento luminoso correspondiente está defectuoso.</p> <p data-bbox="381 855 810 882">► Acuda a un taller especializado cualificado.</p> <p data-bbox="381 906 449 927">O bien:</p> <p data-bbox="381 935 919 962">► Compruebe si el elemento luminoso puede sustituirse .</p> <p data-bbox="381 970 1001 1043">ⓘ Fuentes de luz LED: el aviso solo se muestra en el visualizador cuando han dejado de funcionar todos los diodos luminosos de la luz correspondiente.</p>

Testigos de control y de advertencia

Sinopsis de los testigos de control y de advertencia

Al conectar el encendido, algunos sistemas efectúan una autocomprobación. Algunos testigos de control y de advertencia pueden encenderse o parpadear temporalmente. Este comportamiento no es crítico. Solo si estos testigos de control y testigos luminosos de advertencia se encienden o parpadean tras el arranque del motor o durante la marcha, indican que hay una avería.

Testigos de control y testigos luminosos de advertencia:

 Luz de cruce (→ página 87)



Luz de posición (→ página 87)



Luz de carretera (→ página 89)



Luz intermitente (→ página 89)



Luz antiniebla trasera (→ página 87)



Cinturón de seguridad no abrochado (→ página 319)



Frenos (rojo) (→ página 314)



Frenos (amarillo) (→ página 314)



ABS averiado (→ página 314)













Marcha todoterreno





ESP® (→ página 314)











ESP® OFF (→ página 314)



	Asistente de frenado activo desconectado (→ página 159)		Reserva de combustible con indicación de posición de la tapa del depósito de combustible (→ página 321)
	Freno de estacionamiento eléctrico (→ página 314) (→ página 314)		Líquido refrigerante demasiado caliente/frío (→ página 321)
	Servoasistencia de la dirección averiada (→ página 320)		Advertencia de distancia (→ página 319)
	Fallo eléctrico (→ página 321)		Precalentamiento
	Sistema de retención (→ página 314)		Control de la presión de los neumáticos
	Diagnóstico del motor (→ página 321)		

Sistemas de seguridad

Testigos de advertencia/de control	Posibles causas / consecuencias y ► soluciones
 <p>Testigo luminoso de advertencia del sistema de retención</p>	<p>El testigo luminoso de advertencia rojo del sistema de retención se ilumina con el motor en marcha.</p> <p>El sistema de retención no funciona correctamente.</p> <p>▲ ADVERTENCIA Peligro de lesiones o de muerte por fallos de funcionamiento del sistema de retención</p> <p>Si se ha averiado el sistema de retención, pueden activarse involuntariamente algunos componentes del sistema de retención, o no hacerlo de la forma prevista en caso de accidente. Esto puede afectar, por ejemplo, al pretensor de cinturón o al airbag.</p> <p>► Encargue inmediatamente la revisión y la reparación del sistema de retención en un taller especializado.</p> <p>► Prosiga la marcha con precaución.</p> <p>► Tenga en cuenta los avisos mostrados en el visualizador multifunción.</p> <p>► Diríjase de inmediato a un taller especializado.</p>
 <p>Testigo de control rojo del freno de estacionamiento eléctrico cerrado</p>  <p>Testigo de control amarillo del freno de estacionamiento eléctrico averiado</p>	<p>El testigo de control rojo del freno de estacionamiento se ilumina y el testigo de control amarillo del freno de estacionamiento eléctrico se apaga.</p> <p>La iluminación del testigo de control rojo indica que el freno de estacionamiento eléctrico está accionado.</p> <p>El testigo de control amarillo que no se ilumina indica que no hay ninguna avería en el freno de estacionamiento eléctrico.</p> <p>► No conduzca el vehículo con el freno de estacionamiento eléctrico accionado.</p>



Testigos de advertencia/de control	Posibles causas / consecuencias y ► soluciones
 <p>Testigo de control rojo del freno de estacionamiento eléctrico cerrado</p>  <p>Testigo de control amarillo del freno de estacionamiento eléctrico averiado</p>	<p>El testigo de control rojo del freno de estacionamiento se apaga y el testigo de control amarillo del freno de estacionamiento eléctrico se ilumina.</p> <p>El testigo de control rojo no iluminado indica que el freno de estacionamiento eléctrico no está accionado.</p> <p>La iluminación del testigo de control amarillo indica que el freno de estacionamiento eléctrico está averiado.</p> <ul style="list-style-type: none"> ► Tenga en cuenta los avisos mostrados en el visualizador multifunción. ► Desconecte y conecte el encendido. ► Si el aviso de avería continúa, acuda a un taller especializado. ► Al aparcar, estacione el vehículo sobre una superficie plana y asegúrelo contra el desplazamiento (→ página 153).
 <p>Testigo de control rojo del freno de estacionamiento eléctrico cerrado</p>  <p>Testigo de control amarillo del freno de estacionamiento eléctrico averiado</p>	<p>El testigo de control rojo del freno de estacionamiento se ilumina y el testigo de control amarillo del freno de estacionamiento eléctrico se ilumina.</p> <p>La iluminación del testigo de control rojo indica que el freno de estacionamiento eléctrico está accionado.</p> <p>La iluminación del testigo de control amarillo indica que el freno de estacionamiento eléctrico está averiado.</p> <ul style="list-style-type: none"> ► Desconecte y conecte el encendido. ► Si el aviso de avería continúa, acuda a un taller especializado. ► Tenga en cuenta los avisos mostrados en el visualizador multifunción. ► Si no se suelta el freno de estacionamiento eléctrico, no circule con el vehículo.
 <p>Testigo de control rojo del freno de estacionamiento eléctrico cerrado</p>  <p>Testigo de control amarillo del freno de estacionamiento eléctrico averiado</p>	<p>El testigo de control rojo del freno de estacionamiento parpadea y el testigo de control amarillo del freno de estacionamiento eléctrico se ilumina.</p> <p>El parpadeo del testigo de control rojo indica que el estado de accionamiento del freno de estacionamiento eléctrico es desconocido.</p> <p>La iluminación del testigo de control amarillo indica que el freno de estacionamiento eléctrico está averiado.</p> <ul style="list-style-type: none"> ► Desconecte y conecte el encendido. ► Suelte y accione el freno de estacionamiento eléctrico mediante el interruptor con el pedal de freno pisado. ► Si el aviso de avería continúa, aparque el vehículo sobre una superficie plana y asegúrelo para evitar su desplazamiento (→ página 153). ► Póngase en contacto con un taller especializado. ► Si el testigo de control rojo parpadea, el vehículo no puede circular, ya que puede producirse un sobrecalentamiento del sistema de frenos.

Testigos de advertencia/de control	Posibles causas / consecuencias y ► soluciones
 <p>Testigo de control rojo de freno de estacionamiento accionado</p>	<p>El testigo de control rojo del freno de estacionamiento se ilumina. La iluminación del testigo de control rojo indica que el freno de estacionamiento está accionado.</p> <ul style="list-style-type: none"> ► No conduzca el vehículo con el freno de estacionamiento accionado.
 <p>Testigo luminoso de advertencia ESP® OFF</p>	<p>El testigo luminoso de advertencia amarillo de ESP® OFF se ilumina con el motor encendido.</p> <p>El sistema ESP® está desconectado.</p> <div style="border: 1px solid gray; padding: 5px; margin: 5px 0;"> <p>▲ ADVERTENCIA Peligro de derrape al circular con el sistema ESP® desconectado</p> <p>Si el sistema ESP® está desconectado, no estabiliza el vehículo. Además se ve limitada la disponibilidad de otros sistemas de seguridad de marcha.</p> <ul style="list-style-type: none"> ► Prosiga la marcha con precaución. ► Desconecte el sistema ESP® solo mientras la situación lo requiera. <p>Si no puede conectar el sistema ESP®, significa que está averiado.</p> <ul style="list-style-type: none"> ► Encargue de inmediato la revisión del sistema ESP® en un taller especializado. </div> <ul style="list-style-type: none"> ► Tenga en cuenta las indicaciones para desconectar el sistema ESP® (→ página 158).
 <p>El testigo luminoso de advertencia ESP® se ilumina</p>	<p>El testigo luminoso de advertencia amarillo del ESP® se ilumina con el motor encendido.</p> <p>El sistema ESP® está averiado.</p> <p>También pueden estar averiados otros sistemas de asistencia y de seguridad de marcha.</p> <div style="border: 1px solid gray; padding: 5px; margin: 5px 0;"> <p>▲ ADVERTENCIA Peligro de derrape por avería del sistema ESP®</p> <p>Si el sistema ESP® está averiado, no estabilizará el vehículo. Además, se desconectan otros sistemas de seguridad de marcha.</p> <ul style="list-style-type: none"> ► Prosiga la marcha con precaución. ► Encargue la revisión del sistema ESP® en un taller especializado. </div> <ul style="list-style-type: none"> ► Prosiga la marcha con precaución. ► Tenga en cuenta los avisos mostrados en el visualizador multifunción. ► Acuda a un taller especializado cualificado.

Testigos de advertencia/de control	Posibles causas / consecuencias y ► soluciones
 <p>El testigo luminoso de advertencia ESP® parpadea</p>	<p>El testigo luminoso de advertencia amarillo del sistema ESP® parpadea durante la marcha.</p> <p>El sistema ESP® efectúa una regulación (→ página 158).</p> <ul style="list-style-type: none"> ► Adapte su forma de conducir a las condiciones meteorológicas y al estado de la calzada.
 <p>Testigo luminoso de advertencia del ABS</p>	<p>El testigo luminoso de advertencia amarillo del ABS se ilumina con el motor encendido.</p> <p>El sistema ABS está averiado.</p> <p>Si suena una señal acústica de advertencia adicional, el EBD está averiado.</p> <p>También pueden estar averiados otros sistemas de asistencia y de seguridad de marcha.</p> <div style="background-color: #f0f0f0; padding: 5px; border: 1px solid #ccc;"> <p>▲ ADVERTENCIA Peligro de derrape en caso de avería de los sistemas EBD o ABS</p> <p>Si los sistemas EBD o ABS están averiados, pueden bloquearse las ruedas al frenar.</p> <p>Debido a esto, la maniobrabilidad y el comportamiento de frenado se ven notablemente afectados. La distancia de frenado puede alargarse en situaciones de frenado de emergencia. Además se desconectan otros sistemas de seguridad de marcha.</p> <ul style="list-style-type: none"> ► Prosiga la marcha con precaución. ► Encargue de inmediato la revisión del sistema de frenos en un taller especializado. </div> <ul style="list-style-type: none"> ► Prosiga la marcha con precaución. ► Tenga en cuenta los avisos mostrados en el visualizador multifunción. ► Acuda a un taller especializado cualificado.
 <p>Testigo luminoso de advertencia de los frenos (amarillo)</p>	<p>El testigo luminoso de advertencia amarillo de los frenos se ilumina con el motor encendido.</p> <div style="background-color: #f0f0f0; padding: 5px; border: 1px solid #ccc;"> <p>▲ ADVERTENCIA Peligro de accidente por avería del sistema de frenos</p> <p>Si el sistema de frenos está averiado, el comportamiento de frenado puede verse afectado.</p> <ul style="list-style-type: none"> ► Prosiga la marcha con precaución. ► Encargue de inmediato la revisión del sistema de frenos en un taller especializado. </div> <ul style="list-style-type: none"> ► Prosiga la marcha con cuidado, a una velocidad adecuada y a suficiente distancia con respecto al vehículo precedente. ► Observe los avisos mostrados en el visualizador multifunción. ► Acuda a un taller especializado cualificado.

Testigos de advertencia/de control	Posibles causas / consecuencias y ► soluciones
 <p>Testigo luminoso de advertencia de los frenos (rojo)</p>	<p>El testigo luminoso de advertencia rojo de los frenos se ilumina con el motor encendido.</p> <p>Posibles causas:</p> <ul style="list-style-type: none"> • La amplificación de la fuerza de frenado está averiada. • El sistema EBD (Electronic Brakeforce Distribution, distribución electrónica de la fuerza de frenado) está averiado. • Hay poco líquido de frenos en el depósito de líquido de frenos. <p>▲ ADVERTENCIA Peligro de accidente por avería de la amplificación de la fuerza de frenado</p> <p>Si la amplificación de la fuerza de frenado está averiada, para frenar puede ser necesario pisar con más fuerza el pedal de freno. El comportamiento de frenado puede verse afectado. La distancia de frenado puede alargarse en situaciones de frenado de emergencia.</p> <ul style="list-style-type: none"> ► Deténgase de inmediato teniendo en cuenta la situación del tráfico. No prosiga la marcha. ► Póngase en contacto con un taller especializado. <p>▲ ADVERTENCIA Peligro de accidente por avería del sistema EBD (distribución electrónica de la fuerza de frenado)</p> <p>Si el sistema EBD está averiado, las ruedas pueden bloquearse al frenar.</p> <p>El comportamiento de frenado puede verse afectado.</p> <p>La distancia de frenado puede incrementarse en situaciones de emergencia.</p> <ul style="list-style-type: none"> ► Deténgase de inmediato teniendo en cuenta la situación del tráfico. No prosiga la marcha. ► Póngase en contacto con un taller especializado. <p>▲ ADVERTENCIA Peligro de accidente por bajo nivel de líquido de frenos</p> <p>Si el nivel de líquido de frenos es demasiado bajo, el efecto de frenado y, con él, el comportamiento de frenado pueden verse afectados.</p> <ul style="list-style-type: none"> ► Deténgase de inmediato teniendo en cuenta la situación del tráfico. No prosiga la marcha. ► Póngase en contacto con un taller especializado. ► No añada líquido de frenos. <ul style="list-style-type: none"> ► Deténgase de inmediato teniendo en cuenta la situación del tráfico. No prosiga la marcha. ► Póngase en contacto con un taller especializado.

Cinturón de seguridad

Testigos de advertencia/de control	Posibles causas / consecuencias y ► soluciones
 <p data-bbox="87 316 311 387">El testigo luminoso de advertencia del cinturón de seguridad parpadea</p>	<p data-bbox="348 225 1002 296">El testigo luminoso de advertencia rojo de colocación de los cinturones de seguridad parpadea y suena una señal acústica de advertencia intermitente.</p> <p data-bbox="348 304 1002 360">El conductor o el acompañante no tienen el cinturón de seguridad abrochado durante la marcha (velocidad superior a 25 km/h).</p> <ul style="list-style-type: none"> <li data-bbox="348 368 846 392">► Abróchese el cinturón de seguridad (→ página 31). <li data-bbox="348 395 822 419">Hay algún objeto sobre el asiento del acompañante. <li data-bbox="348 427 815 451">► Retire los objetos del asiento del acompañante.
 <p data-bbox="87 552 311 624">El testigo luminoso de advertencia del cinturón de seguridad se ilumina</p>	<p data-bbox="348 461 1002 517">El testigo luminoso de advertencia rojo de colocación de los cinturones de seguridad se ilumina tras el arranque del motor.</p> <p data-bbox="348 520 930 544">Adicionalmente puede sonar una señal acústica de advertencia.</p> <p data-bbox="348 552 1002 624">Con el vehículo parado: el testigo luminoso de advertencia de colocación de los cinturones de seguridad recuerda al conductor y al acompañante que deben abrocharse el cinturón de seguridad.</p> <ul style="list-style-type: none"> <li data-bbox="348 632 846 655">► Abróchese el cinturón de seguridad (→ página 31). <p data-bbox="348 679 1002 751">Los objetos situados sobre el asiento del acompañante pueden provocar que el testigo luminoso de advertencia del cinturón de seguridad no se apague.</p>

Sistemas de asistencia



Testigos de advertencia/de control	Posibles causas / consecuencias y ► soluciones
 <p data-bbox="87 999 311 1070">Testigo luminoso de advertencia de la advertencia de distancia</p>	<p data-bbox="348 908 1002 963">El testigo luminoso de advertencia de distancia rojo se ilumina durante la marcha.</p> <p data-bbox="348 967 927 1023">La distancia con respecto al vehículo precedente es demasiado pequeña para la velocidad seleccionada.</p> <p data-bbox="348 1026 1002 1082">Si suena una señal acústica de advertencia adicional, se aproxima a un obstáculo a velocidad excesiva.</p> <ul style="list-style-type: none"> <li data-bbox="348 1090 740 1114">► Prepárese para frenar inmediatamente. <li data-bbox="348 1121 580 1145">► Aumente la distancia.

Vehículo

Testigos de advertencia/de control	Posibles causas / consecuencias y ► soluciones
 <p data-bbox="109 316 325 389">Testigo luminoso de advertencia de la servodirección</p>	<p data-bbox="370 228 1020 276">El testigo luminoso de advertencia rojo de la servodirección se ilumina con el motor encendido.</p> <p data-bbox="370 284 1020 308">La servoasistencia de la dirección o la propia dirección está averiada.</p> <div data-bbox="370 331 1020 384"><p data-bbox="387 331 997 384">▲ ADVERTENCIA Peligro de accidente por maniobrabilidad limitada</p></div> <p data-bbox="387 395 1020 448">Si la dirección no funciona de la forma prevista, la seguridad de funcionamiento del vehículo está en peligro.</p> <ul data-bbox="387 456 807 480" style="list-style-type: none"><li data-bbox="387 456 807 480">► Avise a un taller especializado cualificado. <p data-bbox="370 504 1020 555">► Tenga en cuenta los avisos mostrados en el visualizador multifunción.</p>

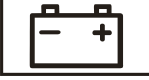
Motor

Testigos de advertencia/de control	Posibles causas / consecuencias y ► soluciones
 <p>Testigo luminoso de advertencia del líquido refrigerante</p>	<p>El testigo luminoso de advertencia rojo del líquido refrigerante se ilumina con el motor encendido.</p> <p>Posibles causas:</p> <ul style="list-style-type: none"> • Sensor de temperatura averiado • Nivel insuficiente del líquido refrigerante • Entrada del aire hacia el radiador del motor obstaculizada • Ventilador del radiador del motor defectuoso <p>Si adicionalmente suena una señal acústica de advertencia, el líquido refrigerante ha superado una temperatura de 120 °C.</p> <div style="border: 1px solid black; padding: 5px; margin-top: 10px;"> <p>▲ ADVERTENCIA Peligro de sufrir quemaduras al abrir el capó</p> <p>Si abre el capó con el motor sobrecalentado o con un incendio en el compartimento del motor, puede entrar en contacto con gases calientes u otras fugas de sustancias de servicio.</p> <ul style="list-style-type: none"> ► Antes de abrir el capó, deje que el motor sobrecalentado se enfríe. ► En caso de incendio en el compartimento del motor, mantenga el capó cerrado y avise a los bomberos. </div> <ul style="list-style-type: none"> ► Detenga inmediatamente el vehículo sin poner en peligro la seguridad vial y pare el motor. No prosiga la marcha. ► Tenga en cuenta los avisos mostrados en el visualizador multifunción. <p>Si la indicación de la temperatura del líquido refrigerante se encuentra en el extremo inferior de la escala de temperatura:</p> <ul style="list-style-type: none"> ► Avise a un taller especializado cualificado. <p>De lo contrario:</p> <ul style="list-style-type: none"> ► Abandone el vehículo y no se mantenga en sus proximidades hasta que el motor se haya enfriado. ► Compruebe el nivel del líquido refrigerante (→ página 201). ► Asegúrese de que el suministro de aire al radiador del motor no esté obstaculizado. ► Siga conduciendo hasta el próximo taller especializado evitando forzar el motor. Preste atención a que la indicación de la temperatura del líquido refrigerante permanezca por debajo de 120 °C.
 <p>Testigo luminoso de advertencia de fallo eléctrico</p>	<p>El testigo luminoso de advertencia rojo de fallo eléctrico se ilumina. Se ha producido una avería en el sistema eléctrico.</p> <ul style="list-style-type: none"> ► Tenga en cuenta los avisos mostrados en el visualizador multifunción.

Testigos de advertencia/de control	Posibles causas / consecuencias y ► soluciones
 <p data-bbox="109 276 342 347">Testigo luminoso de advertencia de la reserva de combustible</p>	<p data-bbox="370 185 1014 233">El testigo luminoso de advertencia amarillo de la reserva de combustible se ilumina con el motor encendido.</p> <p data-bbox="370 240 911 264">El nivel de combustible ha alcanzado el margen de reserva.</p> <p data-bbox="370 276 486 300">► Reposte.</p>
 <p data-bbox="109 451 336 523">Testigo luminoso de advertencia del diagnóstico del motor</p>	<p data-bbox="370 360 1031 408">El testigo luminoso de advertencia amarillo del diagnóstico del motor se ilumina con el motor encendido.</p> <p data-bbox="370 419 1009 467">Se ha producido una avería en el motor, el sistema de escape o el sistema de combustible.</p> <p data-bbox="370 478 997 526">Debido a ello, se pueden superar los valores límite de emisiones y el motor marcha en régimen de emergencia.</p> <p data-bbox="370 537 1020 585">► Encargue lo antes posible la revisión del vehículo en un taller especializado.</p>

Neumáticos

















Testigos de advertencia/de control	Posibles causas / consecuencias y ► soluciones
 <p data-bbox="109 834 336 938">El testigo luminoso de advertencia del control de la presión de los neumáticos parpadea</p>	<p data-bbox="370 743 1020 839">El testigo luminoso de advertencia amarillo del control de la presión de los neumáticos (pérdida de presión/avería) parpadea durante aproximadamente un minuto y, a continuación, se ilumina de forma permanente.</p> <p data-bbox="370 850 969 898">El sistema de control de la presión de los neumáticos no funciona correctamente.</p> <div data-bbox="370 922 1028 986" style="background-color: #f0f0f0; padding: 5px;"> <p data-bbox="381 930 1014 978">▲ ADVERTENCIA Peligro de accidente por avería del control de la presión de los neumáticos</p> </div> <p data-bbox="381 994 1014 1066">Si el control de la presión de los neumáticos está averiado, no puede advertir correctamente en caso de una pérdida de presión en uno o varios neumáticos.</p> <p data-bbox="381 1077 997 1125">Los neumáticos con una presión insuficiente pueden afectar, por ejemplo, al comportamiento de marcha, direccional y de frenado. -</p> <p data-bbox="381 1136 981 1184">► Encargue la revisión del control de la presión de los neumáticos en un taller especializado.</p> <p data-bbox="370 1209 799 1233">► Acuda a un taller especializado cualificado.</p>

Testigos de advertencia/de control	Posibles causas / consecuencias y ► soluciones
 <p>El testigo luminoso de advertencia del control de la presión de los neumáticos se ilumina</p>	<p>Se ilumina el testigo luminoso de advertencia amarillo del control de la presión de los neumáticos (pérdida de presión/avería). El control de la presión de los neumáticos ha detectado una pérdida de presión de los neumáticos al menos en un neumático.</p> <p>▲ ADVERTENCIA Peligro de accidente debido a una presión del neumático insuficiente</p> <p>Los neumáticos con una presión demasiado baja pueden originar las siguientes situaciones de peligro:</p> <ul style="list-style-type: none"> • Los neumáticos pueden reventar, especialmente en caso de que se aumente la carga y la velocidad. • Pueden desgastarse excesivamente y/o irregularmente, lo cual puede afectar notablemente a la adherencia de los neumáticos. • - Las cualidades de marcha así como el comportamiento direccional y de frenado pueden verse notablemente afectados. <p>Puede perder el control del vehículo.</p> <ul style="list-style-type: none"> ► Tenga en cuenta las presiones de los neumáticos recomendadas. ► Si es necesario, ajuste la presión del neumático. <p>► Detenga el vehículo teniendo en cuenta la situación del tráfico.</p> <p>► Compruebe la presión del neumático y los neumáticos.</p>

A













- ABS (sistema antibloqueo de frenos)** 157
- Aceite**
vea Aceite del motor
- Aceite del motor** 200
Aditivos 278
Cantidad de llenado 279
Comprobar el nivel de aceite con el ordenador de a bordo 199
Relleno 200
- Aceleración**
vea Uso de kick-down
- Acoplamiento**
Recomendación de cambio de marcha 133
- Acoplamiento para diagnóstico** 23
- Acoplar el ralentí (cambio automático)** 134
- Acoplar la marcha atrás** 134
- Acoplar la posición de marcha (cambio automático)** 135
- Activar**
vea Vehículo
- AdBlue®** 146, 277
Aditivos 146, 277
Cantidad de llenado 278
Pureza 146, 277
Rellenar 147
- Aditivos** 278
Aceite del motor 278
AdBlue® 146, 277
- Aditivos (aceite del motor)**
vea Aditivos
- Aditivos (AdBlue®)**
vea AdBlue®
- Aditivos de lubricante**
vea Aditivos
- ADR (regulación del número de revoluciones de trabajo)**
Ajuste 177
Funcionamiento 177
- ADR (regulación del régimen de trabajo)**
Conexión/desconexión 177
- Advertencia de cinturón desabrochado**
vea Cinturón de seguridad
- Agente frigorígeno (aire acondicionado)**
Indicaciones 281
- Agente reductor**
vea AdBlue®
- Agua de lavado**
vea Líquido lavacrystales (indicaciones)
- Airbag** 32
Activación 29
Airbag delantero (conductor, acompañante) 32
Airbag lateral 32
Lugares de montaje 32
Protección 32
protección limitada 33
Sinopsis 32
Windowbag 32
- Airbag delantero (conductor, acompañante)** 32
- Airbag lateral** 32
- Ajuste de la velocidad**
vea TEMPOMAT
- Ajuste de los difusores de ventilación (techo)** 110
- Ajustes de desbloqueo** 45
- Alarma antirrobo**
vea EDW (alarma antirrobo)
- Alarma volumétrica**
Conexión/desconexión 63
Funcionamiento 63
- Alfombrilla** 86
- Alfombrilla (limpieza)** 209
- Alimentación eléctrica**
Conexión (tecla de arranque y parada) 118
Interruptor principal de la batería 132
- Almacenamiento de datos del vehículo**
Proveedor de servicio 26
unidades de control electrónicas 25
- Altura del vehículo**
Bajada 141
Subida 141
- Alumbrado exterior**
Limpieza 207
- Alumbrado exterior**
vea Luces
- Animales**
Animales domésticos en el vehículo ... 43

Animales domésticos en el vehículo	43	Ajuste de los apoyabrazos (banco trasero)	75
Aparato de limpieza a alta presión (cuidados)	206	Ajuste del apoyabrazos	72
Apertura de confort	59	Ajuste manual del reposacabezas	75
Apertura/cierre de confort mediante la tecla de recirculación de aire	109	Apoyo lumbar con 4 vías de ajuste	69
Apertura/cierre del capó	197	Con paquete de confort para los asientos	66
Apertura/cierre del compartimento con cerradura sobre el parabrisas	79	Delanteros (ajuste eléctrico)	68
Apoyo lumbar		Delanteros (ajuste manual, con paquete de confort para los asientos)	66
vea Apoyo lumbar (4 vías de ajuste)		Delanteros (ajuste manual, sin paquete de confort para los asientos)	64
Apoyo lumbar (4 vías de ajuste)	69	Delanteros (ajuste manual)	66
Aquaplaning	125	Función de memoria	68
Argolla para remolcado		Giro (asiento delantero)	70
Lugar de consigna	231	Manejo de la función de memoria	70
Montaje/desmontaje	231	Montaje/desmontaje del banco trasero	72
Argolla para remolcado (lugar de consigna)		Plegado/desplegado del asiento abatible	72
vea Herramientas de a bordo		Posibilidades de ajuste	15
Arranque automático del motor (función de parada y arranque ECO) ...	129	Posibilidades de ajuste de 8 vías	68
Arranque de emergencia del motor	232	Posición correcta del asiento del conductor	64
Arranque por remolcado	232	Sin paquete de confort para los asientos	64
Asegurar equipaje	77, 189	Asientos	
Asiento del conductor		vea Asiento doble del acompañante	
vea Asientos		Asientos delanteros	
Asiento doble del acompañante	71	Ajuste (eléctrico)	68
Asiento infantil		Ajuste (manual)	64, 66
Asiento del acompañante (indicaciones)	38	Con paquete de confort para los asientos	66
Asiento del acompañante (orientado hacia atrás/hacia delante)	38	Función de memoria	68
Fijación (indicaciones)	39	Giro	70
Indicaciones sobre el transporte seguro de los niños	34	Posibilidades de ajuste de 8 vías	68
ISOFIX (indicaciones)	36	Sin paquete de confort para los asientos	64
ISOFIX (montaje)	36	Asistente activo de distancia DIS-TRONIC	165
plazas de asiento adecuadas para sistemas de retención infantil con cinturón	39	Aumento/reducción de la velocidad	166
Recomendaciones para los sistemas de retención infantil	41	Conexión/activación	166
Sistema de retención infantil orientado hacia atrás (indicaciones)	38	Desconexión/desactivación	166
Top Tether	37	Función	165
Asientos	64, 72	Límites del sistema	165
Ajuste de la superficie de asiento (asiento doble del acompañante)	71	Memorización de la velocidad	166
		Requisitos	166
		Solicitud de la velocidad	166
		Teclas en el volante de la dirección ..	166
		Asistente de frenado activo	159
		Ajuste	161

Función/indicaciones	159	 Arrancar el motor Ver Ins-	
Asistente para señales de tráfico	171	trucciones de servicio	299
Función/indicaciones	171	Asistente activo de mantenimiento	
Límites del sistema	171	de carril no disponible temporal-	
Asistente para viento lateral		mente Ver Instrucciones de servi-	
Función/indicaciones	158	cio	296
ASR (sistema de control de trac-		Asistente activo de mantenimiento	
ción)	158	de carril Visión de la cámara redu-	
ASSYST PLUS	197	cida Ver Instrucciones de servicio	295
Funcionamiento/indicaciones	197	Asistente de frenado activo Funcio-	
Indicación de la fecha de servicio	197	namiento limitado temporalmente	
Medidas de mantenimiento espe-		Ver Instrucciones de servicio	289
ciales	197	Asistente de frenado activo Funcio-	
Tiempos de inactividad con la		namiento limitado Ver Instruccio-	
batería desembornada	197	nes de servicio	289
Trabajos de mantenimiento regula-		Asistente de luz de carretera adap-	
res	197	tativo Visión de cámara reducida	
ATTENTION ASSIST	169	Ver Instruc. servicio	312
Conexión/desconexión	170	Asistente luz ctra. adaptativo no	
Función	169	disponible temp. Ver Instruc. servi-	
Límites del sistema	169	cio	312
Avería		Asistente luz ctra. adaptativo no	
Arranque por remolcado	232	funciona	312
Cambio de ruedas	258	 Atención Neumático defec-	
Remolcado	228	tuoso	305
Sinopsis de las ayudas	17	 Attention Assist no funciona ...	296
Sistema de retención	28	 Attention Assist: Pause!	296
Transportar el vehículo	230	 Avería en el sistema AdBlue	
Avería		Arranque imposible	303
vea Neumático defectuoso		 Avería en el sistema AdBlue	
Aviso (visualizador multifunción)		Potencia reducida en XXX km Ver	
vea Aviso mostrado en el visualizador		Instrucciones de servicio	302
Aviso de avería		 Avería en el sistema AdBlue	
vea Aviso mostrado en el visualizador		Potencia reducida Tras nuevo arr:	
Aviso mostrado en el visualizador	285	XXX km/h	304
Consulta (ordenador de a bordo)	285	 Avería en el sistema AdBlue	
Indicaciones	285	Potencia reducida: 20 km/h Sin	
Avisos mostrados en el visualizador		arranque en XXX km	303
	296	 Avería en el sistema AdBlue	
	293	Potencia reducida: 20 km/h	304
Acudir al taller sin cambiar de mar-		 Avería en el sistema AdBlue	
cha	311	Potencia reducida	304
Aire acondicionado Avería Ver Ins-		trucciones de servicio	310
trucciones de servicio	310	 Al parar para repostar relle-	
 Al parar para repostar relle-		nar 1 litro de aceite de motor	297
 Al parar para repostar: com-		 Al parar para repostar: com-	
probar el nivel del aceite de motor ...	298	probar el nivel del aceite de motor ...	298

 Avería en el sistema AdBlue Ver Instrucciones de servicio ... 302, 303	 Dirección averiada Detener vehículo inmediatam. Ver Instruc- ciones de servicio 310
 Avería en el sistema Sin arranque en XXX km 302	 Dirección averiada Mayor esfuerzo necesario Ver Instruccio- nes de servicio 309
 Avería Ver Instrucciones de servicio 313	 Dirección averiada Ver Ins- truc. servicio 309
Batería auxiliar Avería 310	 292
Cambio Avería Detener el vehículo ... 310	El asistente activo de distancia no funciona 293
 Comprobar el nivel del líquido de frenos 288	El asistente activo de manteni- miento de carril no funciona 295
Comprobar forros de freno Ver Ins- trucciones servicio 288	El detector de objetos en ángulo muerto no funciona 295
Comprobar la presión inflado de los neumáticos 306	 El freno de estacionamiento no funciona 287
 Comprobar los neumáticos 305	El limitador de velocidad no fun- ciona 292
 Conectar la luz de marcha 313	El reconocimiento automático de señales de tráfico no funciona 294
Control de la presión de inflado de los neumáticos no disponible tem- poralmente 304	El TEMPOMAT y el limitador de velocidad no funcionan 293
Control de la presión de inflado de los neumáticos no funciona Faltan sensores de rueda 304	 Falta sensor de rueda 304
Control de presión de inflado de neumáticos no funciona 306	 Freno de estacionamiento Ver Instrucciones de servicio 288
 Corregir presión neumáticos ... 306	 Girar el volante antes de arrancar 309
 Declive demasiado pronun- ciado Ver Instrucciones de servicio 287	 Guardar la llave en el compar- timento señalado Ver Instruccio- nes de servicio 307
 delantero izquierdo Avería Acudir al taller (ejemplo) 286	 La conexión automática de luces no funciona 313
 desconectado 293	Limitación de velocidad (neumáti- cos de invierno) XXX km/h 292
HOLD desconectado 294	Limitador de velocidad pasivo 292
 Desconectar las Luces 313	 Limpiar el filtro de combusti- ble 296
Detector de objetos en ángulo muerto no disponible temporal- mente Ver Instrucciones de servi- cio 295	 Líquido refrigerante Detener el vehículo Parar el motor 300
 Detener el vehículo No apa- gar el motor 298	 Llave no reconocida (aviso en el visualizador en color blanco) ... 307
 Detener el vehículo Ver Ins- trucciones de servicio 298	

 Llave no reconocida (aviso en el visualizador en color rojo)	307	Para salir de la posición de marcha P o N: accionar el freno y arrancar el motor	311
Localización del vehículo activada. Ver detalles en manual o App móvil correspondiente.	311	Para salir de la posición de marcha P: accionar el freno	311
 Luz de cruce izquierda (ejemplo)	313	Peldaño no desplegado Ver Instrucciones de servicio o Peldaño no desplegado Avería	312
Medición del nivel de llenado imposible	302	Peligro de desplazamiento La puerta del conductor está abierta y el cambio no está en la posición P	311
 Medición del nivel del aceite de motor imposible	297	Piloto automático de distancia disponible de nuevo	294
 Nivel del aceite de motor Detener el vehículo Parar el motor ...	298	Piloto automático de distancia no disponible temporalmente Ver Instrucciones de servicio	293
 Nivel del aceite de motor Reducir el nivel de aceite	297	Posición de marcha P solo con el vehículo parado	311
 no disponible temporalmente Ver Instrucciones de servicio	291	Posición N activada permanentemente Peligro de desplazamiento	311
no disponible(s) temporal. Cámara sucia	293	 Presión aceite motor Detener el vehículo Parar el motor	297
no disponible(s) temporal. Sensores de radar sucios	294	Reconocimiento automático de señales de tráfico no disponible temporalmente Ver Instrucciones de servicio	295
 no disponibles temporalmente Ver Instrucciones de servicio	291	Reconocimiento automático de señales de tráfico Visión de la cámara reducida Ver Instrucciones de servicio	294
No es posible circular marcha atrás: acudir al taller	310	 Rellenar AdBlue Arranque imposible	302
 no funciona Batería baja	308	 Rellenar AdBlue Potencia reducida en XXX km Ver Instrucciones de servicio	301
 no funciona Repostar combustible	308	 Rellenar AdBlue Potencia reducida Tras nuevo arr.: 20 km/h ...	303
 no funciona Ver Instrucciones de servicio	308	 Rellenar AdBlue Potencia reducida: 20 km/h Sin arranque en XXX km	302
 no funciona Ver Instrucciones de servicio	290	 Rellenar AdBlue Potencia reducida: 20 km/h	303
 no funcionan Ver Instrucciones de servicio	292		
EBD no funcionan Ver Instrucciones de servicio	290		
Para acoplar la posición de marcha R: primero accionar el freno	310		
Para arrancar: acoplar la posición de marcha P o N	310		

 Rellenar AdBlue Potencia reducida	303	Portagafas	80
 Rellenar AdBlue Sin arranque en XXX km	302	Puerta	79
 Rellenar AdBlue Ver Instrucciones de servicio	301, 303	BAS (servofreno de emergencia)	157
 Rellenar agua limpiacristales ..	308	Batería	
Rellenar líquido refrigerante Ver Instrucciones de servicio	301	Ayuda al arranque (vehículo)	219
 Reserva de combustible	296	Batería de arranque	221
Sensores de radar sucios Ver Instrucciones de servicio	289	Carga	219
 Sistema de retención Avería		Carga de la batería del vehículo	219
Acudir al taller	286	Desembornado de la batería adicional en el compartimento del motor	226
SOS NOT READY	289	Desembornado de la batería adicional situada debajo del asiento del acompañante	226
 Sustituir el filtro de aire	296	Desembornado de la batería de arranque	222
 Sustituir la llave	307	Desmontaje/montaje de la batería de arranque	223
 Sustituir las pilas de la llave	307	Indicaciones (vehículo)	217
TEMPOMAT no funciona	293	Llave	45
Totwinkel-Assistent Anhänger nicht überwacht	295	Telemando (calefacción independiente)	113
 Vehículo está operativo Desconec. encendido antes de abandonarlo	311	Beber y conducir	120
 Velocidad máxima excedida	292	Bloqueo de aparcamiento	
 Ver Instrucciones de servicio ..	299	Anular mecánicamente	136
 Windowbag izquierdo Avería		Bloqueo de arranque	61
Acudir al taller (ejemplo)	285	Bloqueo/desbloqueo	
Ayuda al arranque		Conexión/desconexión del bloqueo automático	48
vea Conexión para el arranque mediante alimentación ajena		Desbloqueo y apertura de las puertas delanteras desde el habitáculo	47
Ayuda al arranque en pendientes	168	Seguro adicional de la puerta	47
Ayuda para la puesta en marcha		BlueTEC	
vea Ayuda al arranque en pendientes		vea AdBlue®	
B		Bolsa botiquín	212
Banco de acompañante	71	C	
Caja portaobjetos	80	Cadenas antideslizantes	
Banco trasero		vea Cadenas para nieve	
vea Asientos		Cadenas para nieve	237
Bandeja portaobjetos	79	Caja de enchufe (12 V)	82, 83
Apoyabrazos	79	Asiento del conductor	83
Caja portaobjetos	80	Consola central delantera	82
Consola central	79	Espacio de carga	84
Guantera	79	Caja de enchufe (230 V) (consola central delante)	84
		Caja de enchufe de 12 V	
		vea Caja de enchufe (12 V)	

Caja de enchufe de 230 V	
vea Caja de enchufe (230 V) (consola central delante)	
Caja de enchufe USB de la parte trasera	85
Caja portaobjetos	80
Calefacción adicional	
Sinopsis del temporizador	115
Calefacción adicional por agua caliente	111
Conexión/desconexión con el ordenador de a bordo	114
Conexión/desconexión con el telemando	112
Conexión/desconexión con tecla	112
Funcionamiento	111
Indicaciones del visualizador (telemando)	113
Calefacción adicional por aire caliente	
Ajuste de la duración de servicio/temperatura	116
Ajuste de la hora de salida	115
Ajuste del temporizador	115
Conexión del temporizador	115
Modo de calefacción inmediata	115
Problemas	116
Sinopsis del temporizador	115
Calefacción trasera	107
Calefacción/ventilación independiente	
Ajuste (ordenador de a bordo)	114
Ajuste (telemando)	112
Indicaciones del visualizador (telemando)	113
Calefacción/ventilación independiente	
vea Calefacción adicional por agua caliente	
Calzo (tracción trasera)	17
Cámara de 360°	
Limpieza	207
Cámara de marcha atrás	
Con indicación en el retrovisor interior	169
Funciones	168
Limpieza	207
Cambio automático	
Acoplar el ralentí	134
Acoplar la marcha atrás	134
Acoplar la posición de marcha	135
Acoplar posición de aparcamiento ...	135
Indicación de la posición del cambio	133
Kick-down	136
Limitar la gama de marchas	135
Palanca selectora DIRECT SELECT ...	133
Posiciones del cambio	133
Cambio de posición de las ruedas	257
Cambio de ruedas	
Bajada del vehículo	264
Desmontaje de una rueda	262
Elevación del vehículo	259
Montaje de una rueda nueva	262
Preparativos	258
Cambio manual	
Acoplamiento de la marcha atrás	132
Manejo de la palanca del cambio	132
Carga	
Batería	219
Teléfono móvil (sin cable)	85
Carga de apoyo (máxima)	282
Carga del pasarruedas	196
Carga sin cable	
Funcionamiento/indicaciones	85
Teléfono móvil	86
Carga sobre el eje	273
Carrocerías	20
Cartolas de la caja de carga	
Apertura o cierre	57
Montaje/desmontaje	58
Paredes laterales	58
Parte trasera	57
Cenicero	
Situado en el compartimento portaobjetos del parabrisas	82
Chaleco reflectante	212
Cierre de confort	60
Cinturón	
vea Cinturón de seguridad	
Cinturón de seguridad	30, 32
Ajuste de la altura	31
Creación	31
Limpieza	209
Protección	30
Protección limitada	30
Soltado	32
Testigo luminoso de advertencia	32
Climatización	
Agente frigorígeno	281
Ajuste de la calefacción trasera	107

Ajuste de la distribución de aire	108	Componentes del vehículo basados en las ondas de radio (declaración de conformidad)	22
Calefacción adicional por agua caliente	111	Comportamiento de marcha (anormal)	236
Conexión y desconexión de la calefacción de la luneta trasera	109	Conducir y beber	120
Conexión y desconexión de la calefacción del parabrisas	109	Conectar/desconectar LOW RANGE ..	138
Conexión/desconexión	106	Conexión de radio	
Conexión/desconexión de la función A/C	107	Llave	44
Conexión/desconexión de la función de sincronización (unidad de mando)	108	Conexión del encendido (tecla de arranque y parada)	118
Conexión/desconexión del modo de aire interior circulante	108	Conexión para el arranque mediante alimentación ajena	219
Desempañamiento de los cristales ...	108	Conexión/desconexión de la calefacción de asiento	76
Difusores de ventilación del techo ...	110	Conexión/desconexión de la calefacción de la luneta trasera	109
Difusores de ventilación delanteros	109	Conexión/desconexión de la calefacción del parabrisas	109
Difusores de ventilación en la parte trasera	110	Conexión/desconexión de la función A/C	107
Posiciones de la distribución de aire	108	Conexión/desconexión de la función de sincronización (unidad de mando)	108
Regulación automática	107	Conexión/desconexión del modo de aire interior circulante	108
Regulación automática (detrás)	107	Conmutador de luces (sinopsis)	87
Unidad de mando del THERMO-TRONIC	106	Conservación	
Unidad de mando TEMPMATIC	105	Pintura	206
Ventilación del vehículo (apertura de confort)	59	Pintura mate	206
Código de pintura	273	Consumo de combustible (ordenador de a bordo)	186
Código QR (tarjeta de rescate)	25	Consumo de corriente	
Combustible		Llave	45
Calidad (diésel)	275	Contador de recorridos	
Contenido del depósito	277	vea Kilometraje parcial	
Diésel	275	Contenido del depósito	
Drenaje del filtro	204	AdBlue®	278
repostar	143	Combustible	277
Reserva de combustible	277	Reserva (combustible)	277
Temperaturas exteriores bajas	275	Control de ángulo muerto	172
Combustibles		Conexión/desconexión	173
Indicaciones	274	Función	172
Compartimento		Límites del sistema	172
Puesto de conducción	79	Rear Cross Traffic Alert	173
Compartimento guardaobjetos herramientas de a bordo	234		
Compartimentos guardaobjetos			
vea Bandeja portaobjetos			
Compatibilidad electromagnética (declaración de conformidad)	22		

Control de la presión de los neumáticos

Comprobación de la presión de los neumáticos	251
Comprobación de la temperatura de los neumáticos	251
Datos técnicos	253
Función	251
Reinicio	252

Cristal parabrisas

vea Parabrisas

Cristales

vea Ventanillas laterales

Cristales (limpieza) 207**Cuello de rótula**

Montaje	179, 180
---------------	----------

Cuentakilómetros

vea Indicación del kilometraje total (menú Viaje)

Cuentakilómetros parcial

vea Kilometraje parcial

Cuidados

Aparato de limpieza a alta presión ...	206
Lavado manual	206
Túnel de lavado	205

D**Datos del vehículo**

Altura del vehículo	281
Anchura del vehículo	281
Distancia entre ejes	281
Longitud del vehículo	281

Datos técnicos

Control de la presión de los neumáticos	253
Indicaciones (dispositivo de remolque)	281
Información	272
Placa de características del vehículo	273

Declaración de conformidad

Compatibilidad electromagnética	22
Componentes del vehículo basados en las ondas de radio	22
Gato	22

Derechos de propiedad intelectual 27**Desmultiplicación del cambio**

vea Conectar/desconectar LOW RANGE

Detección de cansancio

vea ATTENTION ASSIST

Detección de carril (automática)

vea Detector activo de cambio de carril

Detección de fatiga

vea ATTENTION ASSIST

Detector activo de cambio de carril 174

Conexión/desconexión	176
Funcionamiento	174
Límites del sistema	174
Modo con remolque	174

Detector de cambio de carril 174

Funcionamiento	174
Límites del sistema	174
Modo con remolque	174

Detector de cambio de carril

vea Detector activo de cambio de carril
vea Detector de cambio de carril

Diésel

Indicaciones	275
Temperaturas exteriores bajas	275

Difusores

vea Ajuste de los difusores de ventilación (techo)
vea Difusores de ventilación

Difusores de aire

vea Ajuste de los difusores de ventilación (techo)
vea Difusores de ventilación

Difusores de ventilación 109

Ajuste (delante)	109
Parte trasera	110

Dimensiones del vehículo 281**Directrices para la carga** 77, 189**Directrices para la construcción y el montaje de carrocerías y elementos agregados** 20**Dispositivo de remolque**

Caja de enchufe	180
Desmontaje del cuello de rótula	180
Indicaciones generales	281
Indicaciones sobre el modo con remolque	177
Limpieza	207
Montaje del cuello de rótula	179

Distribución de la fuerza de frenado

EBD (Electronic Brakeforce Distribution, distribución electrónica de la fuerza de frenado)	159
--	-----

DISTRONIC

vea Asistente activo de distancia
DISTRONIC

DSR (Downhill Speed Regulation)	
Conexión/desconexión	139
Indicaciones	138
E	
EBD (Electronic Brakeforce Distribution, distribución electrónica de la fuerza de frenado)	159
EDW (alarma antirrobo)	61
Conexión/desconexión de la alarma volumétrica	63
Conexión/desconexión de la protección antirremolque	62
Finalización de la alarma	61
Funcionamiento	61
Funcionamiento de la alarma volumétrica	63
Funcionamiento de la protección antirremolque	62
Electrónica	272
Electrónica del vehículo	
Indicaciones	272
Radiotransmisores	272
Elementos agregados	20
Elementos de adorno (limpieza)	209
Elementos luminosos	
Luz de marcha atrás	97
Elevallas	
vea Ventanillas laterales	
Emergencia	
Bolsa botiquín	212
Chaleco reflectante	212
Colocación del triángulo de señalización	212
extintor	212
Extracción del triángulo de señalización	212
Sinopsis de las ayudas	17
ENR (Regulación electrónica de nivel)	140
Bajada del vehículo	141
Elevación del vehículo	141
Funcionamiento	140
Inflado manual del fuelle neumático	142
Problemas	143
ESC (Electronic Stability Control)	
vea ESP® (programa electrónico de estabilidad)	
Escobillas limpiaparabrisas	
Limpieza	207
Sustitución (parabrisas)	99
Sustitución (WET WIPER SYSTEM)	100
ESP®	
Asistente para viento lateral	158
Estabilización del remolque	159
ESP® (programa electrónico de estabilidad)	158
conexión/desconexión	158
Función/indicaciones	158
Espejos	
Ajuste del retrovisor interior	102
Espejos	
vea Retrovisores exteriores	
Estabilización del remolque	159
Estado de reposo	
activar/desactivar	156
Extintor	212
F	
Fijación ISOFIX para asiento infantil	
indicaciones	36
Montaje	36
Fijar la carga	77, 189
Filtro de partículas diésel	
Indicaciones	130
Iniciar la regeneración	130
Iniciar y detener la regeneración	130
regeneración automática	130
FIN	273
Asiento	273
leer	273
Parabrisas	273
Placa de características	273
Finalización de la alarma (EDW)	61
Frecuencias	
Radiotransmisor	273
Teléfono móvil	273
Frenado de emergencia	
Freno de estacionamiento eléctrico	155
Freno de estacionamiento manual ...	152
Freno	
ABS (sistema antibloqueo de frenos)	157
Asistente de frenado activo	159
BAS (servofreno de emergencia)	157
Calzada mojada	123
Declive	123
Discos de freno y forros de freno nuevos	123

EBD (Electronic Brakeforce Distribution, distribución electrónica de la fuerza de frenado)	159	Indicaciones	232
efecto de frenado reducido (carreteras con sal esparcida)	120	Fusibles	
Esfuerzos elevados y reducidos	123	vea Fusibles	
Frenado con el freno de estacionamiento	123	G	
Función HOLD	168	Garantía	25
Indicaciones para la marcha	120	Gato	258
Luz de freno adaptativa	161	Declaración de conformidad	22
Freno de aparcamiento (eléctrico)		Extracción del gato hidráulico del compartimento guardaobjetos	234
vea Freno de estacionamiento eléctrico		Hidráulico	234
Freno de aparcamiento (manual)		Ubicación del gato hidráulico	234
vea Freno de estacionamiento manual		Gráfico de asistencia (ordenador de a bordo)	186
Freno de estacionamiento (eléctrico)		H	
vea Freno de estacionamiento eléctrico		Herramienta para cambio de rueda ...	258
Freno de estacionamiento eléctrico ...	153	Herramientas	
Accionamiento automático	153	vea Compartimento guardaobjetos	
Accionamiento o soltado manual	154	herramientas de a bordo	
Frenado de emergencia	155	vea Herramientas de a bordo	
Indicaciones	153	vea Retirar herramientas de a bordo	
Soltado automático	154	Herramientas de a bordo	231, 233
Freno de estacionamiento manual	151	I	
Accionamiento/soltado	151	Iluminación	
Bajada/subida	152	vea Luces	
Frenado de emergencia	152	Iluminación de la matrícula (sustitución del elemento luminoso)	96
Freno de mano (eléctrico)		Iluminación de los instrumentos	185
vea Freno de estacionamiento eléctrico		Iluminación del tablero de instrumentos	
Freno de mano (manual)		vea Iluminación de los instrumentos	
vea Freno de estacionamiento manual		Iluminación interior	
Frenos		Ajuste	91
forros de freno/discos de freno nuevos/cambiados	120	Espacio de carga	92
Indicaciones sobre el rodaje	120	Parte trasera	92
Función de arranque y parada		Indicación de la autonomía (menú Viaje)	186
vea Función de parada y arranque ECO		Indicación de la posición del cambio	133
Función de memoria (asiento)	70	Indicación del kilometraje total (menú Viaje)	186
Función de parada y arranque ECO ...	129	Indicación ECO	
Arranque automático del motor	129	Funcionamiento	129
desconectar/conectar	129	Indicación ECO	
Modo de funcionamiento	129	Reposición	187
Parada automática del motor	129	Indicación en el retrovisor interior	
Función HOLD	168	Funciones	168
Fusibles	232, 233		
Antes de realizar la sustitución	232		
Caja de fusibles en el espacio reposapiés del acompañante	233		
Caja de fusibles en la caja del asiento del conductor	233		

Visualización/ocultación	169
Indicaciones para la conducción	
Aquaplaning	125
Circulación por carreteras encharcadas	125
Conducción en calzadas mojadas	125
Conducir en invierno	125
Indicaciones para la marcha	
Beber y conducir	120
Calzada mojada	123
Circulación por montaña	129
Conducir en terreno no asfaltado	126
Declive	123
Discos de freno y forros de freno nuevos	123
Frenar	123
Freno de estacionamiento	123
Indicaciones generales sobre la conducción	120
Solicitud de los frenos	123
Viaje al extranjero (información)	123
Viaje al extranjero (luz de cruce simétrica)	87
Indicaciones sobre el rodaje	120
Indicaciones sobre la conducción	
Indicaciones sobre el rodaje	120
Transporte en ferrocarril	123
Indicador de intervalos de mantenimiento	
vea ASSYST PLUS	
Inflado manual del fuelle neumático (ENR)	142
Inmovilizar	155
Instrucciones de servicio (equipamiento del vehículo)	21
Intelligent Light System	
Luces de carretera automáticas	90
Luz de giro	90
Interfaz de diagnóstico de abordaje	
vea Acoplamiento para diagnóstico	
Intermitente	
vea Luz intermitente	
Intermitente adicional (vehículos de tracción integral)	94
Interruptor combinado	
vea Luz de carretera	
vea Luz intermitente	
vea Ráfagas de luz	
Interruptor principal de la batería	
Conexión/desconexión de la alimentación eléctrica	132

K

Kilometraje parcial	186
Indicación	186
Reposición	187

L

Lavado del vehículo	
vea Limpieza	
Lavado manual (cuidados)	206
Limitación de velocidad	122
Limitación de velocidad	
vea Limitador de velocidad	
Limitación de velocidad neumáticos de invierno	
Ajuste	165
Limitador de velocidad	162
Ajuste de la velocidad	163
Ajuste permanente	165
Conexión	163
Desconexión	163
Función	162
Límites del sistema	162
Memorización de la velocidad	163
Pasivo	162
Requisitos	163
Selección	163
Solicitud de la velocidad	163
Teclas	163
Limitar la gama de marchas	135
Limpialunetas trasero	
Conexión/desconexión	99
Sustitución	101
Limpiaparabrisas	
Conexión/desconexión	99
Sustitución de las escobillas limpiaparabrisas	99
Sustitución de las escobillas limpiaparabrisas (WET WIPER SYSTEM)	100
Limpia la caja de aspiración de aire de la válvula de drenaje de agua	203
Limpia la válvula de drenaje de agua caja de aspiración de aire	203
Limpieza	209
Alfombrilla	209
Alumbrado exterior	207
Cámara de marcha atrás/cámara de 360°	207
Cinturón de seguridad	209
Cristales	207

- Dispositivo de remolque 207
Escobillas limpiaparabrisas 207
Piezas embellecedoras de
madera/elementos de adorno 209
Revestimiento de plástico 209
Revestimiento interior del techo 209
Ruedas/lantas 207
Sensores 207
Tapizado del asiento 209
Tubos de escape 207
Visualizador 209
- Limpieza**
vea Limpieza
- Líquido de frenos**
Indicaciones 279
- Líquido lavacrystales**
Información 281
- Líquido lavacrystales (indicaciones) ...** 280
- Líquido refrigerante (motor)**
Comprobar el estado 201
Indicaciones 280
- Llantas (limpieza) 207**
- Llave 44**
Ajustes de desbloqueo 45
Batería 45
Conexión de radio 44
Consumo de corriente 45
Fijación en el llavero 45
Funciones 44
Llave de emergencia 45
Problema 46
Sinopsis 44
- Llave de contacto**
vea Llave
- Llave de emergencia**
Bloqueo de la puerta 49
Desbloqueo de la puerta 49
Extracción/colocación 45
- Llave del automóvil**
vea Llave
- Llave del vehículo**
vea Llave
- Llave para ruedas 258**
- Llenado del sistema lavaparabrisas ...** 202
- Luces 87**
Ajuste de la iluminación de los ins-
trumentos 185
Alcance de los faros 88
Conmutador de luces 87
Interruptor combinado 89
Luces de carretera automáticas 90
Luz antiniebla trasera 88
Luz de carretera 89
Luz de cruce 87
Luz de estacionamiento 87
Luz de giro 90
Luz de marcha diurna automática 87
Luz de posición 87
Luz intermitente 89
Luz intermitente de advertencia 89
Ráfagas de luz 89
Responsabilidad con los sistemas
de alumbrado 87
Sustitución de los elementos lumi-
nosos 92
Viaje al extranjero 87
- Luces de carretera automáticas**
Conexión/desconexión 90
Funcionamiento 90
- Luz antiniebla trasera 88**
- Luz de carretera 89**
Conexión/desconexión 89
Luces de carretera automáticas 90
Sustitución de los elementos lumi-
nosos 93
- Luz de cruce**
Ajuste para el extranjero (simétrico) .. 87
Conexión/desconexión 87
Sustitución de los elementos lumi-
nosos 93
- Luz de estacionamiento 87**
- Luz de freno adaptativa 161**
- Luz de giro 90**
- Luz de marcha**
vea Luz de marcha diurna automática
- Luz de marcha atrás**
Sustitución de los elementos lumi-
nosos 97
Sustitución de los elementos lumi-
nosos (furgón y combi) 95
- Luz de marcha diurna automática 87**
- Luz de posición 87**
- Luz de posición lateral (sustitución
de los elementos luminosos). 97**
- Luz interior (trasera) (sustitución de
los elementos luminosos) 98**
- Luz intermitente 89**
Conexión/desconexión 89
Intermitente adicional (vehículos
de tracción integral) 94

Sustitución de los elementos luminosos (detrás) (chasis)	97
Sustitución de los elementos luminosos (detrás) (furgón y combi)	95
Sustitución de los elementos luminosos (parte delantera)	93
M	
Manejo del parasol	103
Mantenimiento vea ASSYST PLUS	
Mantenimiento del vehículo vea ASSYST PLUS	
Masa máxima autorizada	273
Masas máximas remolcables	282
Memoria de avisos	285
Menú (ordenador de a bordo)	
Gráfico de asistencia	186
Servicio	185
Sinopsis	183
Viaje	186
Mercedes PRO	
Información	215
Mercedes PRO connect	
Consentimiento para la transmisión de datos	214
Datos transmitidos	215
Gestión de accidentes	214
Información	213
Llamada de servicio y tecla de llamada de servicio	214
Realización de una llamada mediante la unidad de mando en el techo	214
Métodos de remolcado	227
Métodos de remolcado permitidos	227
Modelo	273
Modo con remolque	
Caja de enchufe	180
Carga de apoyo (máxima)	282
Desmontaje del cuello de rótula	180
Detector activo de cambio de carril ..	174
Detector de cambio de carril	174
Enganche/desenganche del remolque	180
Indicaciones	177
Masas máximas remolcables	282
Montaje del cuello de rótula	179
Peso bruto nominal por eje	273
Modo de test ERA-GLONASS	
Inicio/detención	217
Modo invierno (cadenas para nieve) ...	237
Montajes	20
Motor	
Accionar (tecla de parada y arranque)	119
Ayuda al arranque	219
detener (tecla de arranque y parada)	151
Función de parada y arranque ECO ..	129
Número del motor	273
Móvil vea Teléfono móvil	
N	
Neumático defectuoso	217
Cambio de ruedas	258
Indicaciones	217
Neumáticos	
Almacenaje	258
Cadenas para nieve	237
Comportamiento de marcha anormal	236
Comprobación	236
Comprobación de la presión de los neumáticos (control de la presión de los neumáticos)	251
Comprobación de la temperatura de los neumáticos (control de la presión de los neumáticos)	251
Control de la presión de los neumáticos (función)	251
Desmontaje	262
Indicaciones sobre el montaje	255
Montaje	262
Neumático defectuoso	217
Neumáticos de verano	236
Presión de los neumáticos (indicación)	238
Reinicio del control de la presión de los neumáticos	252
Ruidos	236
Selección	255
Sentido de giro	258
Sustitución	255, 258
Tabla de presión de neumáticos	239
Neumáticos de invierno	
Ajuste de la limitación de velocidad permanente	165
Neumáticos de verano	236
Niños	
Indicaciones sobre el transporte seguro	34

Número de homologación (CE)	273	Peso máximo	273
Número de identificación del vehículo vea FIN		Piezas embellecedoras de madera (limpieza)	209
Número del motor	273	Piezas originales	19
O			
Ordenador vea Ordenador de a bordo		Pintura (indicación para la limpieza)	206
Ordenador de a bordo	183	Pintura mate (indicación para la limpieza)	206
Ajuste de la ventilación/calefacción independiente	114	Placa de características	
Indicación de la fecha de servicio	197	Agente frigorígeno	281
Manejo	183	Motor	273
Menú Gráfico de asistencia	186	Vehículo	273
Menú Servicio	185	Placa de características del vehículo	
Menú Viaje	186	Código de pintura	273
Sinopsis de los menús	183	FIN	273
Visualizador multifunción	184	Masa máxima autorizada	273
Ordenador de viaje		Número de homologación CE	273
Indicación	186	Peso bruto nominal por eje	273
Reposición	187	Placa de características del vehículo vea Modelo	
P			
Palanca del cambio	132	Portabotellas	81
Palanca selectora vea Palanca selectora DIRECT SELECT		Portaequipajes para el techo (interior)	194
Palanca selectora DIRECT SELECT	133	Portagafas	80
Acoplar el ralentí	134	Posibilidades de fijación de la carga vea Bandeja portaobjetos	
Acoplar la marcha atrás	134	Posición antideslumbrante del retrovisor interior	102
Acoplar la posición de marcha	135	Posición de aparcamiento	
Acoplar posición de aparcamiento	135	Acoplar	135
Acoplar posición de aparcamiento de forma automática	135	Acoplar de forma automática	135
Funcionamiento	133	Potencia del motor	
Parabrisas	99	Indicación sobre modificaciones	24
Sustitución de las escobillas limpiaparabrisas	99	Presión de los neumáticos	
Sustitución de las escobillas limpiaparabrisas (WET WIPER SYSTEM)	100	Comprobación (control de la presión de los neumáticos)	251
Parada automática del motor (función de parada y arranque ECO)	129	Control de la presión de los neumáticos (función)	251
Peldaño eléctrico		Indicaciones	238
Desbloqueo de emergencia	56	Reinicio del control de la presión de los neumáticos	252
Funcionamiento	56	Tabla de presión de neumáticos	239
Obstaculización del desplegado	56	Pretensores de cinturón	
Obstáculo	56	Activación	29
Plegado/desplegado	56	Programa electrónico de estabilidad vea ESP® (programa electrónico de estabilidad)	
Perfil de los neumáticos	236		
Peso bruto nominal por eje	273		

Protección antirremolque	
Conexión/desconexión	62
Funcionamiento	62
Protección antirrobo	
Bloqueo de arranque	61
Seguro adicional de la puerta	47
Protección antirrobo	
vea EDW (alarma antirrobo)	
Protección del medio ambiente	
Retirada del vehículo al final de su vida útil	19
Protección medioambiental	
Indicaciones	19
Puerta	
Bloqueo (llave de emergencia)	49
Desbloqueo (llave de emergencia)	49
Seguro adicional de la puerta	47
Puerta corredera	
Apertura (desde el exterior)	49
Apertura (desde el habitáculo)	49
Cierre (desde el exterior)	49
Cierre (desde el habitáculo)	49
Consola central (tecla)	50
Montante B junto al umbral de la puerta (tecla)	50
Seguro para niños	42
Puerta corredera del panel separador	
Desde el compartimento del conductor	55
Desde el espacio de carga	55
Puerta corredera eléctrica	
Ajuste	53
Apertura con la manilla de la puerta ..	52
Apertura con la tecla	50
Apertura/cierre con la llave	52
Desbloqueo manual	53
Funcionamiento	50
Programación de la llave	52
Puerta delantera	
Apertura (desde el habitáculo)	47
Desbloqueo (desde el habitáculo)	47
Puertas posteriores	
Apertura y cierre (desde el exterior) ...	54
Apertura y cierre (desde el habitáculo)	55
Puesto de conducción (sinopsis)	4
Puntos de sujeción	
Información	282

R

Radiotransmisores	
Frecuencias	273
Indicaciones para el montaje	272
Potencia de emisión (máxima)	273
Ráfagas de luz	89
Rear Cross Traffic Alert	173
Reciclaje	
vea Retirada del vehículo al final de su vida útil (protección del medio ambiente)	
Recomendación de cambio de marcha	133
Regeneración	
arrancar	130
detener	130
Registro	
Vehículo	24
Registro de datos (vehículo)	25
Regulación automática de la distancia	
vea Asistente activo de distancia DISTRONIC	
Regulación de la dinámica de marcha	
vea ESP® (programa electrónico de estabilidad)	
Regulación de la distancia	
vea Asistente activo de distancia DISTRONIC	
Regulación de la velocidad adaptativa	
vea Asistente activo de distancia DISTRONIC	
Regulación de nivel	
vea ENR (Regulación electrónica de nivel)	
Regulación del alcance de los faros	88
Remolcado	228
eje delantero o trasero elevado	230
Reposacabezas	
Ajuste manual	75
Repostar	
Relleno de AdBlue®	147
Repostar vehículo	143
Responsabilidad por deficiencias materiales (vehículo)	25
Retirada del vehículo al final de su vida útil (protección del medio ambiente)	19

Retirar herramientas de a bordo	234	Modificaciones de la potencia del motor	24
Retrovisores exteriores	101	Seguridad de los ocupantes del vehículo	
Ajuste	101	Animales domésticos en el vehículo ...	43
Plegado/desplegado	101	Seguridad de los ocupantes del vehículo	
Posibilidades de ajuste	15	vea Airbag	
Revestimiento de plástico (limpieza)	209	vea Cinturón de seguridad	
Revestimiento del piso		vea Sistema de retención	
Desmontaje/montaje (batería de arranque)	221	Seguro adicional de la puerta	47
Revestimiento interior del techo (limpieza)	209	Seguro de desplazamiento	
Rueda de repuesto		vea Función HOLD	
Indicaciones	265	Seguro para niños (puertas)	42
Montaje/desmontaje	267	Sensores (limpieza)	207
Ruedas		Sensores de radar	156
Almacenaje	258	Servicio	
Cadenas para nieve	237	vea ASSYST PLUS	
Cambio	257	Servicio (ordenador de a bordo)	185
Comportamiento de marcha anormal	236	Servicio posventa	
Comprobación	236	vea ASSYST PLUS	
Comprobación de la presión de los neumáticos (control de la presión de los neumáticos)	251	Servocierre eléctrico	
Comprobación de la temperatura de los neumáticos (control de la presión de los neumáticos)	251	Indicaciones	50
Control de la presión de los neumáticos (función)	251	Servofreno	
Desmontaje	262	vea BAS (servofreno de emergencia)	
Indicaciones sobre el montaje	255	Servofreno de emergencia	
Limpieza	207	vea BAS (servofreno de emergencia)	
Montaje	262	Sinopsis de tipos de elementos luminosos	
Neumático defectuoso	217	Luz de posición trasera (chasis)	96
Presión de los neumáticos (indicación)	238	Luz de posición trasera (furgón y combi)	95
Reinicio del control de la presión de los neumáticos	252	Sistema antibloqueo de frenos	
Ruidos	236	vea ABS (sistema antibloqueo de frenos)	
Selección	255	Sistema de advertencia	
Sustitución	255, 258	vea EDW (alarma antirrobo)	
Tabla de presión de neumáticos	239	Sistema de alarma	
		vea EDW (alarma antirrobo)	
		Sistema de alerta por cansancio	
		vea ATTENTION ASSIST	
		Sistema de asistencia	
		vea Asistente activo de distancia DISTRONIC	
		vea Asistente para señales de tráfico	
		vea ATTENTION ASSIST	
		vea Control de ángulo muerto	
		vea Detector activo de cambio de carril	
		vea Detector de cambio de carril	
		vea Función HOLD	

S

Seguridad de funcionamiento	
Declaración de conformidad (compatibilidad electromagnética)	22
Declaración de conformidad (componentes del vehículo basados en las ondas de radio)	22
Declaración de conformidad (gato)	22
Información	21

vea Limitador de velocidad	
vea TEMPOMAT	
Sistema de calefacción (unidad de mando)	104
Sistema de intermitentes de advertencia	89
Sistema de llamada de emergencia	
vea Sistema de llamada de emergencia Mercedes-Benz	
Sistema de llamada de emergencia Mercedes-Benz	215
Datos transmitidos	216
Información	215
Inicio/detención del modo de test ERA-GLONASS	217
Llamada de emergencia automática	215
Llamada de emergencia manual	216
Sinopsis	215
Sistema de mando	
Ordenador de a bordo	183
Sistema de portaequipajes para el techo interior	194
Sistema de retención	28
Autocomprobación	28
Avería	28
Función en caso de accidente	29
Niños, indicaciones sobre el transporte seguro	34
Operatividad del sistema	28
Protección	28
Protección limitada	28
Testigo luminoso de advertencia	28
Sistema de seguridad de marcha	
ABS (sistema antibloqueo de frenos)	157
ASR (sistema de control de tracción)	158
BAS (servofreno de emergencia)	157
EBD (Electronic Brakeforce Distribution, distribución electrónica de la fuerza de frenado)	159
ESP® Asistente para viento lateral	158
Estabilización del remolque ESP® (programa electrónico de estabilidad)	159
Luz de freno adaptativa	161
Responsabilidad	156
Sensores de radar	156
Sinopsis	157
Sistema de seguridad de marcha	
vea Asistente de frenado activo	
vea ESP® (programa electrónico de estabilidad)	
Sistema electrónico del motor (indicaciones)	272
Sistemas electrónicos del vehículo	
Electrónica del motor	272
Sistemas portaequipajes (indicaciones)	193
Software de código abierto	27
Software libre	27
Soporte para escaleras	
Carga máxima	284
Datos técnicos	284
Sinopsis	194
Vehículo con caja de carga	194
Soporte sobre el techo (indicaciones)	193
Sustancias de servicio	
Aceite del motor	278
AdBlue®	146, 277
Agente frigorígeno (aire acondicionado)	281
Combustible (diésel)	275
Líquido de frenos	279
Líquido lavacristales	280, 281
Líquido refrigerante (motor)	280
Sustitución de la bombilla	
vea Sustitución de los elementos luminosos	
Sustitución de los elementos luminosos	92
Iluminación de la matrícula	96
Indicaciones	92
Intermitente adicional (vehículos de tracción integral)	94
Luz de carretera	93
Luz de cruce	93
Luz de marcha atrás (furgón y combi)	95
Luz de posición lateral	97
Luz interior (trasera)	98
Luz intermitente (delantera)	93
Luz intermitente (detrás) (chasis)	97
Luz intermitente (detrás) (furgón y combi)	95
Tipos de elemento luminoso faros halógenos	93
Tipos de elementos luminosos de la luz de posición trasera (chasis)	96
Tipos de elementos luminosos de la luz de posición trasera (furgón y combi)	95

Sustitución de una bombilla

vea Sustitución de los elementos
luminosos

T

Tabla de presión de neumáticos 239

Tablero de instrumentos

vea Puesto de conducción (sinopsis)

Taller

vea Taller especializado cualificado

Taller autorizado

vea Taller especializado cualificado

Taller de servicio oficial

vea Taller especializado cualificado

Taller de servicio oficial de**Mercedes-Benz**

vea Taller especializado cualificado

Taller especializado 24

Taller especializado cualificado 24

Tapizado del asiento (limpieza) 209

Tarjeta de rescate 25

Tecla de arranque y parada

Arrancar el vehículo 119

Conexión de la alimentación eléctrica
o del encendido 118

Detener el vehículo 151

Tecla de recirculación de aire

Apertura/cierre de confort 109

Teclas

Volante 183

Teléfono

Carga sin cable (teléfono móvil) 86

Teléfono móvil 273

Carga sin cable 86

Frecuencias 273

Potencia de emisión (máxima) 273

Teléfono móvil

vea Teléfono móvil

Telemando (calefacción independiente)

Sustitución de la pila 113

Telemando (ventilación/calefacción independiente)

Ajuste 112

Indicaciones del visualizador 113

Temperatura de los neumáticos

Comprobación (control de la presión
de los neumáticos) 251

Control de la presión de los neumáticos
(función) 251

TEMPMATIC (unidad de mando) 105

TEMPOMAT 162

Ajuste de la velocidad 163

Conexión 163

Desconexión 163

Función 162

Límites del sistema 162

Memorización de la velocidad 163

Requisitos 163

Selección 163

Solicitud de la velocidad 163

Teclas 163

Tempomat con regulación de distancia

vea Asistente activo de distancia

DISTRONIC

Temporizador

Ajuste 115

Ajuste de la duración de servicio/
temperatura 116

Ajuste de la hora de salida 115

Conexión 115

Conexión/desconexión del modo
de calefacción inmediata 115

Sinopsis 115

Testigo de control/de advertencia 6

Testigos de advertencia/de control

 El testigo luminoso de advertencia
del cinturón de seguridad
parpadea 319

 El testigo luminoso de advertencia
del cinturón de seguridad se
ilumina 319



 El testigo luminoso de advertencia
del control de la presión de
los neumáticos parpadea 322

 El testigo luminoso de advertencia
del control de la presión de
los neumáticos se ilumina 323

 El testigo luminoso de advertencia
ESP® parpadea 317

 El testigo luminoso de advertencia
ESP® se ilumina 316

 Testigo de control amarillo
del freno de estacionamiento eléctrico
averiado 314, 315

 Testigo de control rojo de freno de estacionamiento accionado	316
 Testigo de control rojo del freno de estacionamiento eléctrico cerrado	314, 315
 Testigo luminoso de advertencia de fallo eléctrico	321
 Testigo luminoso de advertencia de la advertencia de distancia	319
 Testigo luminoso de advertencia de la reserva de combustible	322
 Testigo luminoso de advertencia de la servodirección	320
 Testigo luminoso de advertencia de los frenos (amarillo)	317
 Testigo luminoso de advertencia de los frenos (rojo)	318
 Testigo luminoso de advertencia del ABS	317
 Testigo luminoso de advertencia del diagnóstico del motor	322
 Testigo luminoso de advertencia del líquido refrigerante	321
 Testigo luminoso de advertencia del sistema de retención	314
 Testigo luminoso de advertencia ESP® OFF	316
THERMOTRONIC (unidad de mando) ..	106
Top Tether	37
Touch-Control	
Ordenador de a bordo	183
Tracción integral	
Conectar	137
Conexión/desconexión	138
Indicaciones	137
LOW Range	138
Transformaciones	20
Transportar (avería del vehículo)	230
Transporte en ferrocarril	123
Trayecto corto	122
Triángulo de preseñalización	
Colocación	212
Extracción	212
Tubos de escape (limpieza)	207
Túnel de lavado (cuidado)	205
U	
Unidad de mando de la puerta	15
Unidad de mando en el techo	
Ajuste de la iluminación interior	91
Sinopsis	11
Uso de kick-down	136
Uso del calzo	156
V	
Vehículo	119
accionar (tecla de arranque y parada)	119
Acoplamiento para diagnóstico	23
Bajada	264
Bloqueo (automático)	48
Bloqueo (desde el habitáculo)	48
Código QR de tarjeta de rescate	25
Conexión de la alimentación eléctrica (tecla de arranque y parada)	118
Desbloqueo (desde el habitáculo)	48
detener (tecla de arranque y parada)	151
Equipamiento	21
inmovilizar	155
Registro	24
Registro de datos	25
Responsabilidad por deficiencias materiales	25
Seguro adicional de la puerta	47
Subida	259
Taller especializado cualificado	24
utilización según las normas	24
Ventilación (apertura de confort)	59
Velocidad máxima	
vea Limitador de velocidad	
Velocímetro (digital)	186
Velocímetro digital	186
Ventanillas	
Apertura (todas)	58
Cierre (todas)	58
Ventanillas	
vea Ventanillas laterales	
Ventanillas laterales	58
Ajuste	60
Apertura	58
Apertura (todas)	58
Apertura de confort	59
Cierre	58

Cierre (todas)	58
Cierre con la llave	60
Cierre de confort	60
Con la llave	59
Problema	60
Viaje (ordenador de a bordo)	186
Viaje al extranjero	
Indicaciones	123
Luz de cruce simétrica	87
Visualizador (limpieza)	209
Visualizador (ordenador de a bordo) ..	184
Visualizador del cuadro de instrumentos	
Ajuste de la iluminación	185
Funcionamiento/indicaciones	182
Sinopsis	6, 182
Visualizador del cuadro de instrumentos	
vea Testigo de control/de advertencia	
Visualizador multifunción (ordenador de a bordo)	184
Volante	183
Ajuste	77
Teclas	183
Volante multifunción	
Sinopsis de las teclas	183
Volante multifunción	
vea Volante	

W

Windowbag	32
------------------------	----

Aviso legal

Internet

Encontrará más información sobre vehículos Mercedes-Benz y Daimler AG en internet en:

<http://www.mercedes-benz.com>

<http://www.daimler.com>

Redacción

En caso de preguntas o sugerencias sobre estas instrucciones de servicio, puede dirigirse al Departamento de Redacción Técnica en la siguiente dirección:

Daimler AG, HPC: CAC, Customer Service, 70546 Stuttgart, Alemania

©Daimler AG: está prohibida la reimpresión, traducción y reproducción, incluso parcial, sin la autorización por escrito de Daimler AG.

Fabricante de vehículos

Daimler AG

Mercedesstraße 137

70327 Stuttgart

Alemania

SUS INSTRUCCIONES DE SERVICIO



Cartera para documentación del vehículo en el vehículo

Aquí encontrará todas las informaciones sobre el manejo, los trabajos de mantenimiento y la garantía de su vehículo en papel impreso.



Digital en Internet

Puede consultar las instrucciones de servicio en el sitio web de Mercedes-Benz.



Digital como app

La app Mercedes-Benz Guide se encuentra disponible de forma gratuita en las App Stores más conocidas.



Apple® iOS



Android™



9075844302Z104